

Nachdem die Verpackung von Serbcom entfernt worden ist, wird das Produkt folgendermaßen montiert:

- 1) Mit den beiliegenden Schrauben (Schrauben TSP+ 8X50) die 4 ausfahrbaren Füße **A** fixieren.
- 2) Anschließend die Pelletrutsche **B** oder **B1** mit den beiliegenden Schrauben (Schrauben TC+ 4.8x13) an den Behälter montieren.

Achtung:

Verwenden Sie die Pelletrutsche **B1** (Durchmesser 100 mm) für die folgenden Produkte: Compact S13 - Compact S19 - Compact S23

Verwenden Sie die Pelletrutsche **B** (Durchmesser 154 mm) für die folgenden Produkte: Compact S26 - Compact S32

- 3) Das Paneel **C** anbringen, indem man die unteren Falzen in die Bohrungen des Behälters einsetzt und dann die beigefügten Schrauben (Schrauben TC+ 4.8x13) festzieht.

- 4) Auf die gleiche Weise wird das Paneel **E** mit den beigefügten Schrauben (Schrauben TC+ 4.8x13) befestigt.

- 5) Nun das Paneel **D** anbringen. Dazu erst die unteren rechteckigen Öffnungen in die Falzen des Paneels **E** einlegen und es dann mit den beigefügten Schrauben fixieren (Schrauben TC+ 4.8x13).

- 6) Die Paneele **D** und **E** können links wie rechts der Pelletrutsche **B** montiert werden. Werden sie rechts fixiert, muss der Zusatzbehälter rechts vom Kessel montiert werden.

- 7) Das Paneel **G** fixieren, indem man zunächst die unteren Falzen in die Füße einsetzt und es dann mit den beigefügten Schrauben (Schrauben TC+ 4.8x13) befestigt.

- 8) Anschließend das Paneel **F** anbringen. Dazu werden die unteren Falzen in die Bohrungen des Paneels **G** eingefügt.

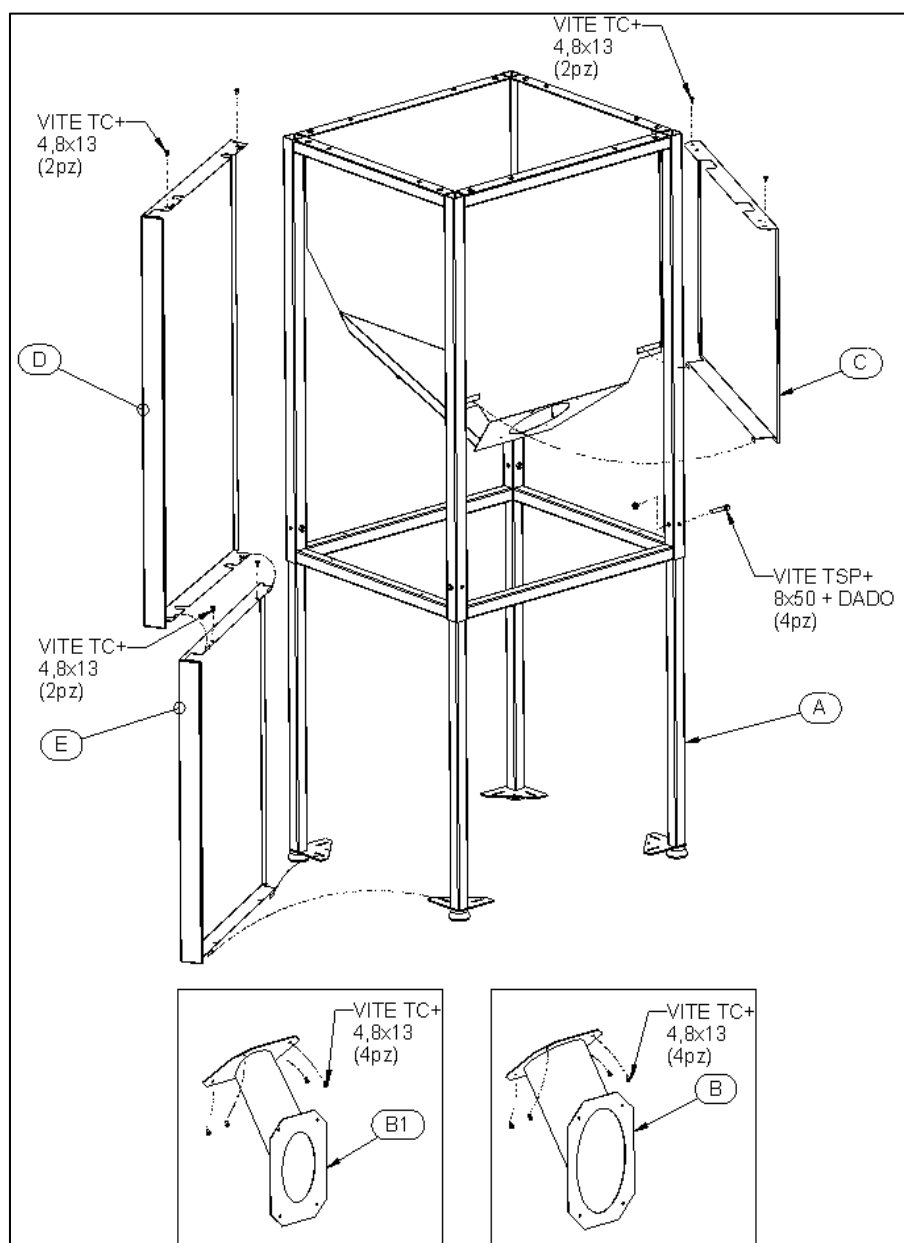

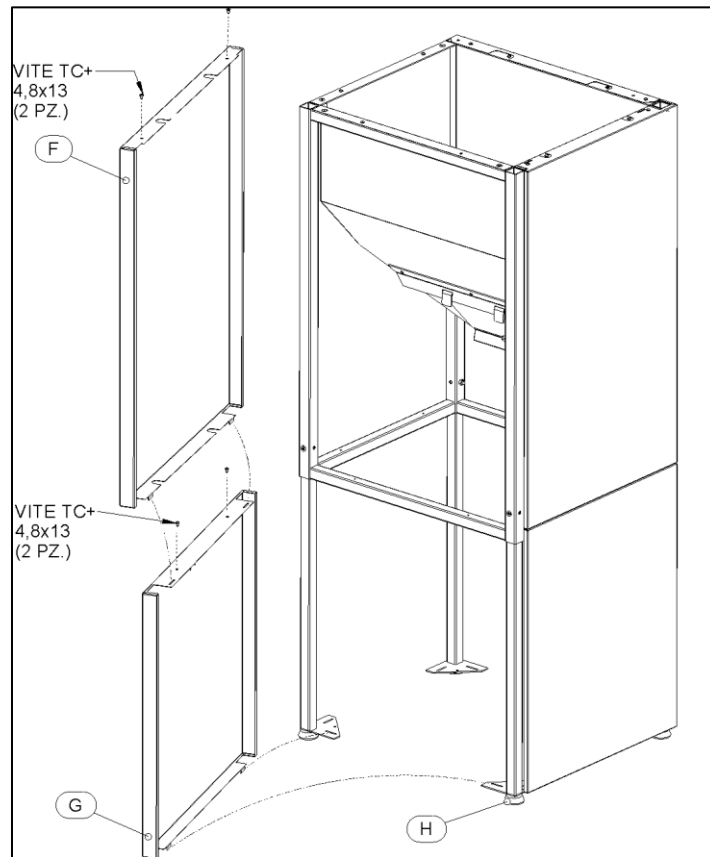

Nach der kompletten Montage des Zusatzbehälters wird dieser mit dem Wärmeerzeuger zusammengesetzt:

- 1) Zunächst einmal muss entschieden werden, auf welcher Seite der Zusatzbehälter installiert werden soll.
- 2) Die Seitenwand **I** des Kessels abnehmen.
- 3) Durch Losdrehen der Schrauben **M** den Verschluss **L** vom Behälter entfernen.
- 4) Den zusammengebauten Behälter annähern. Der Flansch **N** ist nur bei den Modellen Compact S19 und Compact S23 zu installieren.
- 5) Nun das Ganze mit den zuvor entfernten Schrauben des Verschlusses **L** befestigen.

