

THERMOROSSI ^{tr}

BOSKY COUNTRY 30 EVO5 BOSKY COUNTRY F30 EVO5

ITA - MANUALE DI INSTALLAZIONE, USO E MANUTENZIONE.
FRA - MANUEL D'INSTALLATION, D'UTILISATION ET D'ENTRETIEN.
ENG - INSTALLATION, USE AND MAINTENANCE GUIDE.
DEU - INSTALLATIONS-, BETRIEBS- UND WARTUNGSANLEITUNG.
ESP - MANUAL DE INSTALACIÓN, USO Y MANTENIMIENTO.



ITA - Informazioni importanti per la sicurezza ed il corretto funzionamento.
FRA - À lire impérativement ! Informations importantes pour la sécurité et le bon fonctionnement.
ENG - Must read! Important information for safety and correct operation.
DEU - Unbedingt lesen! Wichtige Informationen zur Sicherheit und zum sicheren Betrieb.
ESP - ¡Leer! Informaciones importantes para la seguridad y el correcto funcionamiento.

ÍNDICE

| | |
|---|----|
| 1 – INTRODUCCIÓN | 6 |
| 2 – CARACTERÍSTICAS TÉCNICAS | 8 |
| 3 – DESCRIPCIÓN GENERAL | 10 |
| 4 – INSTALACIÓN | 13 |
| 5 – CONEXIONES Y ESQUEMAS HIDRÁULICOS | 14 |
| 6 – MONTAJE DE LOS COMPONENTES | 18 |
| 7 – UTILIZACIÓN DEL EQUIPO | 21 |
| 8 – LIMPIEZA Y MANTENIMIENTO | 25 |
| 9 – CONDUCTO DE EVACUACIÓN DE HUMOS | 27 |
| 10 – ANOMALÍAS, CAUSAS E SOLUCIONES | 30 |

EU Declaration of Conformity (DoC) / Declaración de conformidad UE (DoC)

| | | | |
|---|---------------------|--|-------------------|
| Company name: Empresa: | THERMOROSSI S.P.A. | Postal address: Dirección: | VIA GRUMOLO, N° 4 |
| Postcode and city: Código postal y ciudad: | 36011 ARSIERO (VI) | Telephone number: Número de teléfono: | 0445/741310 |
| E-mail address: Dirección de correo electrónico: | INFO@THERMOROSSI.IT | | |

declare that the DoC is issued under our sole responsibility and belongs to the following product:
manifiesta que la declaración se realiza bajo su responsabilidad y se refiere al siguiente producto:

| | | | |
|---|--|----------------------|-------------|
| Apparatus model / Product: Descripción del producto: | WOOD STOVE ESTUFA DE LEÑA | Trademark: Marca: | THERMOROSSI |
| Models: Modelos: | BOSKY COUNTRY 30 EVO – BOSKY COUNTRY F30 EVO BOSKY COUNTRY 30 EVO5 – BOSKY COUNTRY F30 EVO5 | | |

The object of the declaration described above is in conformity with the relevant Union harmonisation legislation:
El objeto de la declaración anterior es conforme a la legislación de armonización de la Unión:

- Directiva 2014/30/UE, EMCD
- Directiva 2014/35/UE, LVD
- Directiva 2011/65/UE, RoHS
- 2014/30/EU Directive, EMCD
- 2014/35/EU Directive, LVD
- 2011/65/EU Directive, RoHS

Han sido aplicadas las siguientes normas técnicas armonizadas y/o específicas:

The following harmonised standards and/or technical specifications have been applied:

| | | |
|--------------|----------------|----------|
| EN 55014-1 | EN 60335-1 | |
| EN 55014-2 | EN 60335-2-102 | EN 50581 |
| EN 61000-3-2 | EN 62233 | |
| EN 61000-3-3 | | |

EN 13240 pruebas realizadas por el laboratorio certificado Kiwa Cermet Italia S.p.a (N.B. 0476) Viale Venezia, 45 31020 San Vendemiano (Prov. de Treviso).

Arsiero, 10/03/2023

Firma/Sign.

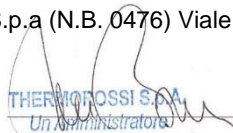
THERMOROSSI S.P.A.
Un Administrator

Manual de instalación uso y mantenimiento
BOSKY COUNTRY 30/F30 EVO - BOSKY COUNTRY 30/F30 EVO5

| | | | | |
|--|---|---|---|--------------|
| THERMOROSSI <i>Fire Savers</i> | | DECLARACIÓN DE RENDIMIENTO DE ACUERDO CON EL REGLAMENTO (UE) 305/2011 <i>DECLARATION OF PERFORMANCE ACCORDING TO REGULATION (EU) 305/2011</i> | | N° 93 |
| 1 | Código único de identificación del producto-tipo: BOSKY COUNTRY 30 EVO <i>Unique identification code of the product type:</i> | 2 | Modelo, lote, serie, de acuerdo con el artículo 11, párrafo 4: BOSKY COUNTRY 30 EVO <i>Model, batch or serial number required under Article 11 (4):</i> | |
| 3 | Usos previstos del producto de construcción, en conformidad con la correspondiente especificación técnica armonizada: <i>Intended uses of the construction product, in accordance with the applicable harmonised technical specification:</i> Equipo para el calentamiento doméstico, con agua, alimentado con troncos de madera / Residential space heating appliance with water fired by wood logs | | | |
| 4 | Nombre registrado y dirección del fabricante, de acuerdo con el art.11, párrafo 5: <i>Name and contact address of the manufacturer as required pursuant to Art. 11 (5):</i> THERMOROSSI S.P.A. Via Grumolo, n° 4 36011 Arsiero (VI) | 5 | Nombre y dirección del comitente a los efectos del artículo 12, párrafo 2: <i>Name and address of the agent as required pursuant to Article 12 (2):</i> - | |
| 6 | Sistema de evaluación y control de la constancia de las prestaciones del producto de construcción, según el anexo V: Sistema 3 <i>System of assessment and verification of constancy of performance of the construction product as set out in Annex V: System 3</i> | | | |
| 7 | Laboratorio notificado: <i>Notified laboratory:</i> KIWA CERMET ITALIA S.p.A. N° 0476 | Número del informe de prueba según el sistema 3/ <i>Test report number based on System 3:</i> 3003511 | | |
| Prestación declarada / Declared performance | | | | |
| <i>Especificación técnica armonizada / Harmonized technical specification:</i> | | EN 13240:2001 | | |
| <i>Características esenciales / Essential characteristics</i> | | Prestación / Performance | | |
| <i>Reacción al fuego / Reaction to fire</i> | | A1 | | |
| <i>Distancia de materiales combustibles / Distance to combustible materials</i> | | Distancias mínimas / <i>Minimum distances</i> (mm): trasero / rear = 300 lados / sides = 300 delantero / front = 800 cielorraso / ceiling = - piso / floor = - | | |
| <i>Riesgo de salida de brasas incandescentes / Risk of burning fuel falling out</i> | | Conforme /Compliant | | |
| <i>Temperatura superficial /Surface temperature</i> | | Conforme /Compliant | | |
| <i>Seguridad eléctrica / Electrical safety</i> | | - | | |
| 8 | <i>Limpieza / Cleanability</i> | Conforme /Compliant | | |
| <i>Emisión de productos de combustión /Emission of combustion products</i> | | CO = 891 mg/m³ a la potencia térmica nominal / <i>CO at Nominal heat output</i> | | |
| <i>Presión máxima de funcionamiento / Maximum operating pressure</i> | | 2,5 bar | | |
| <i>Temperatura humos a la potencia térmica nominal / Flue gas temperature at nominal heat output</i> | | T 178 °C | | |
| <i>Resistencia mecánica (para soportar la chimenea) / Mechanical resistance (to carry a chimney)</i> | | NPD {Ninguna prestación determinada} | | |
| <i>Potencia térmica nominal / Nominal heat output</i> | | 17,90 kW | | |
| <i>Potencia térmica emitida en el ambiente / Room heating output</i> | | 7,66 kW | | |
| <i>Potencia térmica cedida al agua / Water heating output</i> | | 10,24 kW | | |
| <i>Rendimiento / Efficiency</i> | | 88,19% a la potencia térmica nominal / <i>Nominal heat output</i> | | |
| 9 | Las prestaciones del producto indicadas en los puntos 1 y 2 corresponden a las prestaciones declaradas, indicadas en el punto 8. <i>The performance of the product identified in points 1 and 2 is in conformity with the declared performance in point 8.</i> La presente declaración de rendimiento se extiende bajo la responsabilidad exclusiva del fabricante, indicado en el punto 4. <i>This declaration of performance is issued under the sole responsibility of the manufacturer identified in point 4.</i> Arsiero, 10/11/2019 | | | |

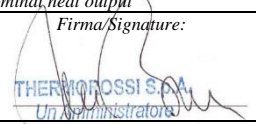
Firma/Signature:

THERMOROSSI S.P.A.
Un Administrator

| | | | | |
|--|---|---|--|--------------|
| THERMOROSSI <i>Fire Savers</i> | | DECLARACIÓN DE RENDIMIENTO DE ACUERDO CON EL REGLAMENTO (UE) 305/2011 <i>DECLARATION OF PERFORMANCE ACCORDING TO REGULATION (EU) 305/2011</i> | | N° 94 |
| 1 | Código único de identificación del producto-tipo: BOSKY COUNTRY F30 EVO <i>Unique identification code of the product type:</i> | 2 | Modelo, lote, serie, de acuerdo con el artículo 11, párrafo 4: BOSKY COUNTRY F30 EVO <i>Model, batch or serial number required under Article 11 (4):</i> | |
| 3 | Usos previstos del producto de construcción, en conformidad con la correspondiente especificación técnica armonizada: <i>Intended use or uses of the construction product, in accordance with the applicable harmonised technical specification, as foreseen by the manufacturer:</i> Equipo para el calentamiento doméstico, con agua, alimentado con troncos de madera / Residential space heating appliance with water fired by wood logs | | | |
| 4 | Nombre registrado y dirección del fabricante, de acuerdo con el art. 11, párrafo 5: <i>Name and contact address of the manufacturer as required pursuant to Art. 11 (5):</i> THERMOROSSI S.P.A. Via Grumolo, n° 4 36011 Arsiero (VI) | 5 | Nombre y dirección del comitente a los efectos del artículo 12, párrafo 2: <i>Name and address of the agent as required pursuant to Article 12 (2):</i> - | |
| 6 | Sistema de evaluación y control de la constancia de las prestaciones del producto de construcción, según el anexo V: Sistema 3 <i>System of assessment and verification of constancy of performance of the construction product as set out in Annex V: System 3</i> | | | |
| 7 | Laboratorio notificado: <i>Notified laboratory:</i> KIWA CERMET ITALIA S.p.A. N° 0476 | Número del informe de prueba según el sistema 3/ <i>Test report number based on System 3:</i> 3003511 | | |
| Prestación declarada / Declared performance | | | | |
| <i>Especificación técnica armonizada / Harmonized technical specification:</i> | | EN 13240:2001 | | |
| <i>Características esenciales / Essential characteristics</i> | | Prestación / Performance | | |
| <i>Reacción al fuego / Reaction to fire</i> | | A1 | | |
| <i>Distancia de materiales combustibles / Distance to combustible materials</i> | | Distancias mínimas / <i>Minimum distances</i> (mm): trasero / rear = 300 lados / sides = 300 delantero / front = 800 cielorraso / ceiling = - piso / floor = - | | |
| <i>Riesgo de salida de brasas incandescentes / Risk of burning fuel falling out</i> | | Conforme /Compliant | | |
| <i>Temperatura superficial /Surface temperature</i> | | Conforme /Compliant | | |
| <i>Seguridad eléctrica / Electrical safety</i> | | - | | |
| 8 | <i>Limpieza / Cleanability</i> | Conforme /Compliant | | |
| <i>Emisión de productos de combustión /Emission of combustion products</i> | | CO = 891 mg/m³ a la potencia térmica nominal / <i>CO at Nominal heat output</i> | | |
| <i>Presión máxima de funcionamiento / Maximum operating pressure</i> | | 2,5 bar | | |
| <i>Temperatura humos a la potencia térmica nominal / Flue gas temperature at nominal heat output</i> | | T 178 °C | | |
| <i>Resistencia mecánica (para soportar la chimenea) / Mechanical resistance (to carry a chimney)</i> | | NPD {Ninguna prestación determinada} | | |
| <i>Potencia térmica nominal / Nominal heat output</i> | | 17,90 kW | | |
| <i>Potencia térmica emitida en el ambiente / Room heating output</i> | | 7,66 kW | | |
| <i>Potencia térmica cedida al agua / Water heating output</i> | | 10,24 kW | | |
| <i>Rendimiento / Efficiency</i> | | 88,19% a la potencia térmica nominal / <i>Nominal heat output</i> | | |
| 9 | Las prestaciones del producto indicadas en los puntos 1 y 2 corresponden a las prestaciones declaradas, indicadas en el punto 8. <i>The performance of the product identified in points 1 and 2 is in conformity with the declared performance in point 8.</i> La presente declaración de rendimiento se extiende bajo la responsabilidad exclusiva del fabricante, indicado en el punto 4. <i>This declaration of performance is issued under the sole responsibility of the manufacturer identified in point 4.</i> Arsiero, 10/11/2019 | | | |

Firma/Signature:

THERMOROSSI S.P.A.
Un Administrator

Manual de instalación uso y mantenimiento
BOSKY COUNTRY 30/F30 EVO - BOSKY COUNTRY 30/F30 EVO5

ESP

| THERMOROSSI <i>Fire Lovers</i> | | DECLARACIÓN DE RENDIMIENTO DE ACUERDO CON EL REGLAMENTO (UE) 305/2011 <i>DECLARATION OF PERFORMANCE ACCORDING TO REGULATION (EU) 305/2011</i> | | N° 101 |
|--|---|--|--|--|
| 1 | Código único de identificación del producto-tipo: BOSKY COUNTRY 30 EVO5 <i>Unique identification code of the product type:</i> | 2 | Modelo, lote, serie, de acuerdo con el artículo 11, párrafo 4: BOSKY COUNTRY 30 EVO5 <i>Model, batch or serial number required under Article 11 (4):</i> | |
| 3 | Usos previstos del producto de construcción, en conformidad con la correspondiente especificación técnica armonizada: <i>Intended uses of the construction product, in accordance with the applicable harmonised technical specification:</i> Equipo para el calentamiento doméstico, con agua, alimentado con troncos de madera / Residential space heating appliance with water fired by wood logs | | | |
| 4 | Nombre registrado y dirección del fabricante, de acuerdo con el art.11, párrafo 5: THERMOROSSI S.P.A. Via Grumolo, n° 4 36011 Arsiero (VI) | 5 | Nombre y dirección del comitente a los efectos del artículo 12, párrafo 2: <i>Name and address of the agent as required pursuant to Article 12 (2):</i> - | |
| 6 | Sistema de evaluación y control de la constancia de las prestaciones del producto de construcción, según el anexo V: Sistema 3 <i>System of assessment and verification of constancy of performance of the construction product as set out in Annex V: System 3</i> | | | |
| 7 | Laboratorio notificado: <i>Notified laboratory:</i> KIWA CERMET ITALIA S.p.A. N° 0476 | Número del informe de prueba según el sistema 3/ <i>Test report number based on System 3:</i> 3003511/01 | | |
| Prestación declarada / Declared performance | | | | |
| Especificación técnica armonizada / <i>Harmonized technical specification:</i> | | EN 13240:2001 | | |
| Características esenciales / <i>Essential characteristics</i> | | Prestación / Performance | | |
| Reacción al fuego / <i>Reaction to fire</i> | | A1 | | |
| Distancia de materiales combustibles <i>Distance to combustible materials</i> | | Distancias mínimas / <i>Minimum distances</i> (mm): trasero / <i>rear</i> = 300 lados / <i>sides</i> = 300 delantero / <i>front</i> = 800 cielorraso / <i>ceiling</i> = - piso / <i>floor</i> = - | | |
| Riesgo de salida de brasas incandescentes / <i>Risk of burning fuel falling out</i> | | Conforme / Compliant | | |
| Temperatura superficial / <i>Surface temperature</i> | | Conforme / Compliant | | |
| Seguridad eléctrica / <i>Electrical safety</i> | | - | | |
| 8 | Limpieza / <i>Cleanability</i> | Conforme / Compliant | | |
| Emisión de productos de combustión / <i>Emission of combustion products</i> | | CO = 220 mg/m³ a la potencia térmica nominal / <i>CO at Nominal heat output</i> | | |
| Presión máxima de funcionamiento / <i>Maximum operating pressure</i> | | 2,5 bar | | |
| Temperatura humos a la potencia térmica nominal / <i>Flue gas temperature at nominal heat output</i> | | T 165 °C | | |
| Resistencia mecánica (para soportar la chimenea) / <i>Mechanical resistance (to carry a chimney)</i> | | NPD (Ninguna prestación determinada) | | |
| Potencia térmica nominal / <i>Nominal heat output</i> | | 11,1 kW | | |
| Potencia térmica emitida en el ambiente / <i>Room heating output</i> | | 3,2 kW | | |
| Potencia térmica cedida al agua / <i>Water heating output</i> | | 8,0 kW | | |
| Rendimiento / <i>Efficiency</i> | | 89,1% a la potencia térmica nominal / <i>Nominal heat output</i> | | |
| 9 | Las prestaciones del producto indicadas en los puntos 1 y 2 corresponden a las prestaciones declaradas, indicadas en el punto 8. La presente declaración de rendimiento se extiende bajo la responsabilidad exclusiva del fabricante, indicado en el punto 4. <i>The performance of the product identified in points 1 and 2 is in conformity with the declared performance in point 8. This declaration of performance is issued under the sole responsibility of the manufacturer identified in point 4.</i> Arsiero, 10/03/2023 | | | |
| | | | | Firma/Signature:  |

| THERMOROSSI <i>Fire Lovers</i> | | DECLARACIÓN DE RENDIMIENTO DE ACUERDO CON EL REGLAMENTO (UE) 305/2011 <i>DECLARATION OF PERFORMANCE ACCORDING TO REGULATION (EU) 305/2011</i> | | N° 102 |
|--|---|--|---|---|
| 1 | Código único de identificación del producto-tipo: BOSKY COUNTRY F30 EVO5 <i>Unique identification code of the product type:</i> | 2 | Modelo, lote, serie, de acuerdo con el artículo 11, párrafo 4: BOSKY COUNTRY F30 EVO5 <i>Model, batch or serial number required under Article 11 (4):</i> | |
| 3 | Usos previstos del producto de construcción, en conformidad con la correspondiente especificación técnica armonizada: <i>Intended uses of the construction product, in accordance with the applicable harmonised technical specification:</i> Equipo para el calentamiento doméstico, con agua, alimentado con troncos de madera / Residential space heating appliance with water fired by wood logs | | | |
| 4 | Nombre registrado y dirección del fabricante, de acuerdo con el art. 11, párrafo 5: THERMOROSSI S.P.A. Via Grumolo, n° 4 36011 Arsiero (VI) | 5 | Nombre y dirección del comitente a los efectos del artículo 12, párrafo 2: <i>Name and address of the agent as required pursuant to Article 12 (2):</i> - | |
| 6 | Sistema de evaluación y control de la constancia de las prestaciones del producto de construcción, según el anexo V: Sistema 3 <i>System of assessment and verification of constancy of performance of the construction product as set out in Annex V: System 3</i> | | | |
| 7 | Laboratorio notificado: <i>Notified laboratory:</i> KIWA CERMET ITALIA S.p.A. N° 0476 | Número del informe de prueba según el sistema 3/ <i>Test report number based on System 3:</i> 3003511/01 | | |
| Prestación declarada / Declared performance | | | | |
| Especificación técnica armonizada / <i>Harmonized technical specification:</i> | | EN 13240:2001 | | |
| Características esenciales / <i>Essential characteristics</i> | | Prestación / Performance | | |
| Reacción al fuego / <i>Reaction to fire</i> | | A1 | | |
| Distancia de materiales combustibles <i>Distance to combustible materials</i> | | Distancias mínimas / <i>Minimum distances</i> (mm): trasero / <i>rear</i> = 300 lados / <i>sides</i> = 300 delantero / <i>front</i> = 800 cielorraso / <i>ceiling</i> = - piso / <i>floor</i> = - | | |
| Riesgo de salida de brasas incandescentes / <i>Risk of burning fuel falling out</i> | | Conforme / Compliant | | |
| Temperatura superficial / <i>Surface temperature</i> | | Conforme / Compliant | | |
| Seguridad eléctrica / <i>Electrical safety</i> | | - | | |
| 8 | Limpieza / <i>Cleanability</i> | Conforme / Compliant | | |
| Emisión de productos de combustión / <i>Emission of combustion products</i> | | CO = 220 mg/m³ a la potencia térmica nominal / <i>CO at Nominal heat output</i> | | |
| Presión máxima de funcionamiento / <i>Maximum operating pressure</i> | | 2,5 bar | | |
| Temperatura humos a la potencia térmica nominal / <i>Flue gas temperature at nominal heat output</i> | | T 165 °C | | |
| Resistencia mecánica (para soportar la chimenea) / <i>Mechanical resistance (to carry a chimney)</i> | | NPD (Ninguna prestación determinada) | | |
| Potencia térmica nominal / <i>Nominal heat output</i> | | 11,1 kW | | |
| Potencia térmica emitida en el ambiente / <i>Room heating output</i> | | 3,2 kW | | |
| Potencia térmica cedida al agua / <i>Water heating output</i> | | 8,0 kW | | |
| Rendimiento / <i>Efficiency</i> | | 89,1% a la potencia térmica nominal / <i>Nominal heat output</i> | | |
| 9 | Las prestaciones del producto indicadas en los puntos 1 y 2 corresponden a las prestaciones declaradas, indicadas en el punto 8. La presente declaración de rendimiento se extiende bajo la responsabilidad exclusiva del fabricante, indicado en el punto 4. <i>The performance of the product identified in points 1 and 2 is in conformity with the declared performance in point 8. This declaration of performance is issued under the sole responsibility of the manufacturer identified in point 4.</i> Arsiero, 10/03/2023 | | | |
| | | | | Firma/Signature:  |

Manual de instalación uso y mantenimiento
BOSKY COUNTRY 30/F30 EVO - BOSKY COUNTRY 30/F30 EVO5

| | | | |
|---|--|---|--|
| IT – SCHEDA PRODOTTO (UE 2015/1186) EN – PRODUCT FICHE (EU 2015/1186) FR – FICHE PRODUIT (UE 2015/1186) NL – PRODUCTGEGEVENSBLAD (EU 2015/1186) DE – PRODUKTDATENBLATT (EU 2015/1186) ES – FICHA DE PRODUCTO (UE 2015/1186) | IT – MARCHIO EN – BRAND FR – MARQUE NL – MERK DE – MARKE ES – MARCA | THERMOROSSI S.P.A. | |
| IT – MODELLO EN – MODEL FR – MODÈLE NL – MODEL DE – MODELL ES – MODELO | BOSKY COUNTRY 30 EVO BOSKY COUNTRY F30 EVO | BOSKY COUNTRY 30 EVO5 BOSKY COUNTRY F30 EVO5 | |
| IT – CLASSE DI EFFICIENZA ENERGETICA EN – ENERGY EFFICIENCY CLASS FR – CLASSE D'EFFICACITÉ ÉNERGÉTIQUE NL – ENERGIE EFFICIENTIEKLASSE DE – ENERGIEEFFIZIENZKLASSE ES – CLASE DE EFICIENCIA ENERGÉTICA | A + | A + | |
| IT – POTENZA TERMICA DIRETTA EN – DIRECT HEAT OUTPUT FR – PUISSANCE THERMIQUE DIRECTE NL – DIREKTE WARMTEAFGIFTE DE – DIREKTE WÄRMELEISTUNG ES – POTENCIA CALORÍFICA DIRECTA | 7,7 kW | 3,2 kW | |
| IT – POTENZA TERMICA INDIRETTA EN – INDIRECT HEAT OUTPUT FR – PUISSANCE THERMIQUE INDIRECTE NL – INDIRECTE WARMTEAFGIFTE DE – INDIRECTE WÄRMELEISTUNG ES – POTENCIA CALORÍFICA INDIRECTA | 10,2 kW | 8,0 kW | |
| IT – INDICE DI EFFICIENZA ENERGETICA EN – ENERGY EFFICIENCY INDEX FR – INDICE D'EFFICACITÉ ÉNERGÉTIQUE NL – ENERGIE-EFFICIENTIE-INDEX DE – ENERGIEEFFIZIENZINDEX ES – ÍNDICE DE EFICIENCIA ENERGÉTICA | 118 | 119 | |
| IT – EFFICIENZA UTILE ALLA POTENZA TERMICA NOMINALE EN – USEFUL ENERGY EFFICIENCY AT NOMINAL HEAT OUTPUT FR – RENDEMENT UTILE À LA PUISSANCE THERMIQUE NOMINALE NL – NUTTIG RENDEMENT BIJ NOMINAAL VERMOGEN DE – BRENNSTOFF-ENERGIEEFFIZIENZ BEI NENNWÄRMELEISTUNG ES – EFICIENCIA ENERGÉTICA ÚTIL A POTENCIA CALORÍFICA NOMINAL | 88,2% | 89,1% | |
| IT – EFFICIENZA UTILE AL CARICO MINIMO EN – USEFUL ENERGY EFFICIENCY AT MINIMUM LOAD FR – RENDEMENT UTILE À LA CHARGE MINIMALE NL – NUTTIG RENDEMENT BIJ MINIMALE WARMTEAFGIFTE DE – BRENNSTOFF-ENERGIEEFFIZIENZ BEI MINDESTLAST ES – EFICIENCIA ENERGÉTICA ÚTIL A CARGA MINIMA | - | - | |
| IT – RISPETTARE TUTTE LE ISTRUZIONI RIPORTATE SUL MANUALE DI INSTALLAZIONE USO E MANUTENZIONE EN – ALWAYS FOLLOW THE INSTRUCTIONS PROVIDED IN THE OPERATING AND MAINTENANCE MANUAL FR – RESPECTER TOUTES LES INSTRUCTIONS CITÉES DANS LA NOTICE D'INSTALLATION, UTILISATION ET ENTRETIEN NL – VOLG ALTIJD DE INSTRUCTIES VAN DE INSTALLATIE-, GERUIKERSHANDLEIDING EN DE ONDERHOUDSVOORSCHRIFTEN DE – ERFÜLLEN DIE ANWEISUNGEN DER INSTALLATION, NUTZUNG UND WARTUNG, DIE IN DEM ANLEITUNGSBUCH SIND ES – RESPECTAR LAS INSTRUCCIONES REPORTADAS EN EL MANUAL DE UTILIZACIÓN Y MANTENIMIENTO | | | |

1 – INTRODUCCIÓN

1.1 ADVERTENCIAS DE SEGURIDAD

Este manual de instalación, uso y mantenimiento constituye parte integrante y esencial del producto y el usuario deberá conservarlo. Antes de efectuar la instalación, el mantenimiento o utilizar el producto, lea atentamente este manual. Todas las leyes locales, nacionales y las normas europeas deben ser respetadas durante la instalación y uso del equipo. Al Cliente usuario se le exhorta a realizar todas las operaciones de mantenimiento contenidas en este manual.

Este equipo deberá destinarse exclusivamente al uso para el que ha sido previsto. Cualquier otra utilización debe considerarse impropia y, como tal, peligrosa; en consecuencia, toda responsabilidad debida a un uso impropio del producto estará a cargo del usuario. La instalación, el mantenimiento y las eventuales reparaciones deben ser realizadas por personal profesionalmente cualificado, habilitado según el decreto N.º 37 del 22 de enero de 2008, en observancia de la normativa vigente en la materia. En caso de reparaciones, se deben utilizar exclusivamente repuestos originales entregados por Thermorossi. Una errónea instalación o un mal mantenimiento podrían provocar daños a personas, animales o bienes; en ese caso, el fabricante está exonerado de toda responsabilidad. Toda operación no explícitamente autorizada por Thermorossi S. p. A. en cualquiera de los sistemas, componentes o partes interiores y exteriores del equipo, así como en los accesorios entregados junto con el equipo, comporta la pérdida de la garantía y la caducidad de la responsabilidad del fabricante, en virtud del D. P. R. 224 del 24/05/1988, art. 6/b. Se recomienda cuidar el presente manual y conservarlo en un lugar de fácil y rápido acceso: en caso de extravío o deterioro, el usuario debe solicitar un nuevo ejemplar al fabricante. Si el equipo tuviera que venderse o transferirse a otro usuario, verifique siempre que el manual lo acompañe. Las imágenes y las figuras contenidas en este manual tienen valor puramente ilustrativo y pueden diferir de la realidad. Además, Thermorossi se reserva la facultad de realizar modificaciones en cualquier momento y sin preaviso en el contenido del presente manual.

Thermorossi S.p.A. mantiene los derechos de autor sobre este manual. Sin la necesaria autorización, las instrucciones mencionadas no podrán duplicarse o comunicarse a terceros y no podrán ser utilizadas para hacer la competencia.

1.2 NORMAS DE SEGURIDAD



DAÑOS A PERSONAS

Este símbolo de seguridad identifica importantes mensajes a lo largo del manual. Cuando se encuentre, leer atentamente el mensaje que sigue puesto que su incumplimiento puede acarrear graves daños a las personas que utilicen el equipo para chimenea.



DAÑOS A BIENES

Este símbolo de seguridad identifica unos mensajes o instrucciones de cuyo cumplimiento depende el buen funcionamiento del equipo y de la instalación. Si no se siguen escrupulosamente, pueden provocarse graves daños al equipo.



INFORMACIONES

Este símbolo señala instrucciones importantes para el buen funcionamiento del equipo. Si no se cumplen correctamente, el funcionamiento no resultará satisfactorio.

1.3 RECOMENDACIONES



Antes de utilizar el equipo, leer atentamente todas las partes de este manual de uso y mantenimiento puesto que el conocimiento de las informaciones y de las prescripciones contenidas en esta publicación es fundamental para su correcta utilización.

No se reconocerá responsabilidad alguna por daños, incluso a terceros, si no se siguieran las indicaciones para la instalación, uso y mantenimiento del equipo. Modificaciones del equipo realizadas por el usuario o por personal encargado por el mismo deben considerarse total responsabilidad del usuario. Están a cargo del usuario todas las operaciones necesarias para el mantenimiento en eficiencia del equipo, antes y durante el uso normal.



Si se observa una gran acumulación de humo dentro de la cámara de combustión, aléjese inmediatamente del equipo. En particular, aléjese del vidrio de la puerta de la cámara de combustión. La excesiva concentración de gases no quemados podría provocar una deflagración que podría romper el vidrio. No abra la puerta de carga por ningún motivo y no se acerque al producto mientras hasta que haya llama. A continuación, contacte con un centro de asistencia técnica para hacer verificar las causas. A continuación, no encienda el equipo por ningún motivo.

1.4 ADVERTENCIAS GENERALES



Atención: el equipo obligatoriamente debe estar conectado a una instalación eléctrica con toma de tierra mediante conductor PE (conformemente a lo previsto por las normas, relativamente a los equipos de baja tensión). Antes de instalar el equipo, es necesario comprobar la eficiencia del circuito de toma de tierra de la instalación de suministro eléctrico.

ATENCIÓN: La sección de los cables, en cualquier caso, no debe ser inferior a 1,5 mm². La alimentación del equipo debe ser con un voltaje de 230 V y 50 Hz. El equipo debe colocarse de manera que la clavija de enchufe resulte de fácil acceso. Si no hubiera, es preciso hacer instalar un adecuado interruptor diferencial antes de la conexión del equipo.

El producto no debe ser utilizado por niños de edad inferior a 8 años, por personas con capacidades mentales, sensoriales o físicas reducidas, o por personas sin conocimiento de las instrucciones de uso y mantenimiento del producto (estas instrucciones se encuentran en el presente manual). Los niños no deben jugar con el equipo.

ATENCIÓN: Antes de cada uso, verificar que la rejilla de combustión y el cenicero estén bien limpios, y que la puerta del hogar esté bien cerrada y estanca.

ATENCIÓN: Está absolutamente prohibido abrir la puerta cuando aún hay llama. Durante el funcionamiento, los tubos de evacuación de humos, la puerta, las manijas y algunas partes del equipo pueden alcanzar temperaturas muy elevadas: preste atención para no tocarlas; a tal fin, instruya a los niños para que sean conscientes de estos riesgos. No exponga el cuerpo al aire caliente por períodos prolongados; no caliente demasiado el local en el que está instalado el equipo: comportamientos de este tipo pueden causar problemas de salud. No exponga directamente al flujo de aire caliente plantas o animales: podrían causar efectos nocivos sobre ellos. Está prohibido utilizar cualquier sustancia líquida o gaseosa (como alcohol, gasolina u otros) para encender o avivar el fuego. Utilizar solo leña fina. No deposite objetos no resistentes al calor, inflamables o combustibles cerca del equipo: manténgalos a una distancia adecuada. No utilice el producto como apoyo para secar ropa. Eventuales tendederos se deben colocar a una distancia adecuada. Está terminantemente prohibido desconectar el equipo de la red eléctrica durante el funcionamiento.



Atención: No moje el equipo y no se acerque a las partes eléctricas con las manos mojadas. Jamás aspire la ceniza caliente: el aspirador utilizado podría dañarse. Todas las limpiezas indicadas en el presente manual se deben realizar con el equipo frío y apagado.



¡Atención! Aviso para clientes suizos

Tómense como referencia las normas cantonales de bomberos en vigor (obligación de señalización y distancias de seguridad) y la Nota correspondiente a la instalación de estufas expedida por la Asociación de los entes de seguros contra incendios (VKF - AEAI).



ATENCIÓN: Es obligatorio realizar la conexión a tierra del equipo. El incumplimiento de esta instrucción comporta graves daños al cuerpo del equipo que la garantía no cubre. Encargar a un técnico electricista el control de la toma de tierra. No debe haber potencial eléctricos (voltios) entre la tierra del generador y la tierra real de la instalación.

1.5 TRANSPORTE Y ALMACENAMIENTO

TRANSPORTE Y DESPLAZAMIENTO

El cuerpo del equipo debe desplazarse exclusivamente con carretillas. Debe prestarse especial atención para que el cristal y todas las partes delicadas estén preservados de golpes mecánicos que puedan comprometer su integridad y su correcto funcionamiento.

ALMACENAMIENTO

El almacenamiento del equipo debe realizarse en locales en los que no haya humedad y no debe estar expuesto a la intemperie; se desaconseja apoyar el equipo directamente sobre el suelo. El fabricante no se considera responsable por daños provocados a pavimentaciones de madera u otro material. Se desaconseja mantener el producto almacenado por períodos excesivamente largos.

1.6 INFORMACIÓN PARA LA CORRECTA ELIMINACIÓN DEL PRODUCTO



Al final de su vida útil, el producto no se debe eliminar junto con los residuos urbanos, sino que debe ser eliminado respetando el ambiente y las normas vigentes en la materia. Debe ser entregado en centros autorizados de recogida selectiva de residuos, frecuentemente previstos por las administraciones municipales. Además de no contaminar el ambiente, la correcta eliminación favorece la recuperación y el reciclaje de los materiales.

2 – CARACTERÍSTICAS TÉCNICAS

| | BOSKY COUNTRY 30 EVO | BOSKY COUNTRY F30 EVO | BOSKY COUNTRY 30 EVO5 | BOSKY COUNTRY F30 EVO5 |
|--|----------------------------|-----------------------------|-----------------------------|------------------------------|
| Altura (mm) | 925 | 925 | 925 | 925 |
| Profundidad (mm) | 687 | 687 | 687 | 687 |
| Ancho (mm) | 600 | 1.048 | 600 | 1.048 |
| Peso (kg) | 251 | 300 | 251 | 300 |
| Ø Salida de humos interior (mm) | 150 | 150 | 150 | 150 |
| Ø Salida de humos exterior (mm) | 154 | 154 | 154 | 154 |
| Tiro mínimo (Pa) | 18 | 18 | 12 | 12 |
| Carga máxima permitida kg *** | 4,5 | 4,5 | 2,5 | 2,5 |
| Consumo horario máximo (kg/h) *** | 4,7 | 4,7 | 2,9 | 2,9 |
| Duración media de la carga (min) ** | 63 | 63 | 69 | 69 |
| Potencia en el hogar (kW) ** | 20,30 | 20,30 | 12,5 | 12,5 |
| Potencia nominal (kW) ** | 17,90 | 17,90 | 11,1 | 11,1 |
| Potencia cedida al agua (kW) ** | 10,24 | 10,24 | 8,0 | 8,0 |
| Potencia cedida al ambiente (kW) ** | 7,66 | 7,66 | 3,2 | 3,2 |
| Rendimiento (%) ** | 88,19 | 88,19 | 89,1 | 89,1 |
| Emisiones CO (mg/m ³ con 13% de O ₂) ** | 891 | 891 | 220 | 220 |
| Volumen calentable (m ³) * | 480 | 480 | 300 | 300 |
| Temperatura media humos (°C) ** | 178 | 178 | 165 | 165 |
| Caudal humos (g/s) ** | 12,6 | 12,6 | 8,0 | 8,0 |
| Contenido agua (l) | 27 | 27 | 27 | 27 |
| Presión mínima de funcionamiento | 1,0 | 1,0 | 1,0 | 1,0 |
| Presión máxima de funcionamiento | 2,5 | 2,5 | 2,5 | 2,5 |
| Temperatura máxima envío agua (°C) | 80 | 80 | 80 | 80 |
| Temperatura mínima retorno agua (°C) | 55 | 55 | 55 | 55 |
| Dimensiones boca fuego (mm) (L x H) | 210 x 200 | 210 x 200 | 210 x 200 | 210 x 200 |
| Dimensiones hogar (mm) (L x H x P) | 300 x 500 x 440 | 300 x 500 x 440 | 300 x 500 x 440 | 300 x 500 x 440 |
| Dimensiones del horno (mm) (LxHxP) | - | 340 x 300 x 500 | - | 340 x 300 x 500 |
| Tensión y frecuencia de alimentación (V – Hz) | 230 – 50 | 230 – 50 | 230 – 50 | 230 – 50 |

* **IMPORTANTE:** Tener en cuenta que el volumen calentable depende significativamente del aislamiento de la habitación (clase energética del inmueble) y de la posición del equipo en la planimetría de la misma; por consiguiente los valores indicados pueden variar incluso considerablemente.

** **ATENCIÓN:** Los valores indicados han sido obtenidos utilizando leña de haya en troncos (3/4 troncos), con un poder calorífico inferior o igual a 15.429 kJ/kg y una humedad inferior al 15 %. El uso de leña con características inferiores a las indicadas provoca un menor rendimiento y mayor producción de ceniza. Además, el vidrio de la puerta de carga se ensucia más.

*** **Está absolutamente prohibido cargar una cantidad de combustible superior a la indicada en la tabla. La garantía no cubre eventuales daños derivados de la exposición prolongada del equipo a temperaturas demasiado elevadas.**

2.1 DIMENSIONES

BOSKY COUNTRY 30 EVO - BOSKY COUNTRY 30 EVO5

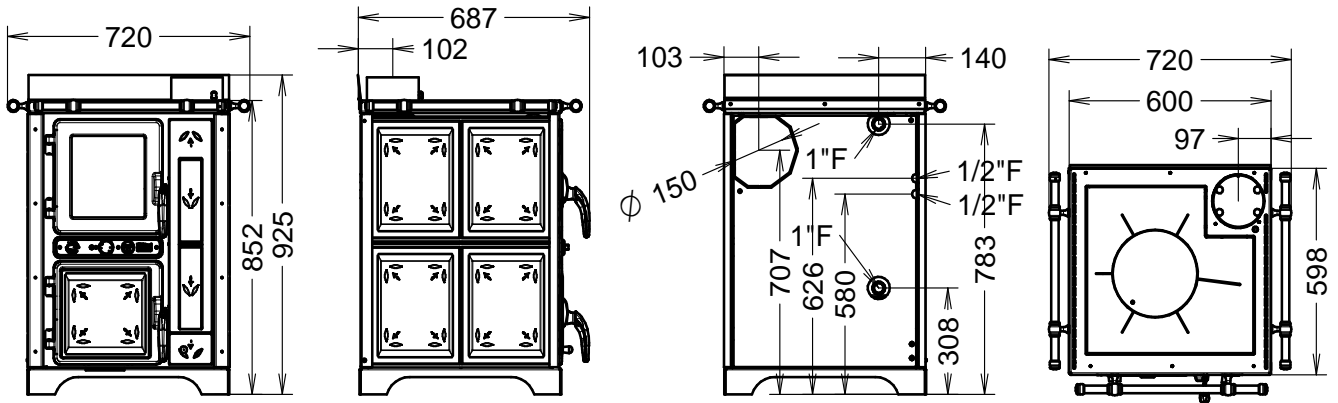

2.2 BOSKY COUNTRY F30 EVO - BOSKY COUNTRY F30 EVO5

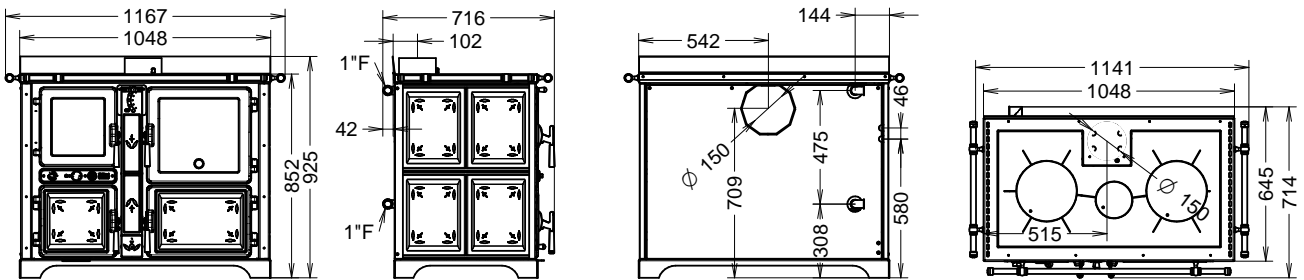

3 – DESCRIPCIÓN GENERAL

3.1 EL COMBUSTIBLE

El combustible a utilizar es leña común en troncos, con humedad comprendida entre el 10 y el 20 %, y con un poder calorífico comprendido entre 13.000 y 15.429 kcal/kg. Se recomienda utilizar leña de haya o de carpe blanco. Si se utiliza leña con menor humedad o con un poder calorífico superior, el calor producido por la estufa será mayor.

El conocimiento y el uso del combustible correcto son algunos de los aspectos más importantes que se deben observar para un funcionamiento correcto y duradero del equipo. A este propósito se recomienda utilizar solamente leña seca y bien curada. Se desaconseja el uso de leña mojada o curada durante menos de 18-20 meses; esto podría provocar disfunciones y la formación de sustancias alquitranadas que podrían ennegrecer las paredes de la cámara de combustión en forma permanente.

Se recomienda utilizar leña en troncos con una longitud de 250 mm (sección máx. recomendada Ø 80 mm); es posible cargar hasta 3-4 troncos.



4,5 kg en BOSKY COUNTRY 30/F30 EVO

2,5 kg en BOSKY COUNTRY 30/F30 EVO5

LOS INTERVALOS DE CARGA NO DEBEN SER INFERIORES A 1 HORA. LA CARGA DE UNA CANTIDAD DE COMBUSTIBLE SUPERIOR O LA REALIZACIÓN DE VARIAS CARGAS EN UNA HORA EXPONE A LOS COMPONENTES DEL EQUIPO A TEMPERATURAS MUY ELEVADAS. POR ESTE MOTIVO, LA GARANTÍA NO CUBRE NINGÚN DAÑO DERIVADO DE LA EXPOSICIÓN PROLONGADA DEL EQUIPO A ESTAS TEMPERATURAS.



El uso de combustible no conforme a lo especificado o el uso de sustancias o combustibles diferentes provocan la inmediata caducidad de la garantía del equipo. El equipo no se debe utilizar como incinerador; está prohibido el uso de cualquier combustible, líquido o gaseoso. No sobrecargue la estufa con cantidades excesivas de combustible; atégase estrictamente al consumo máximo declarado.



Está absolutamente prohibido usar el compartimiento debajo del horno como depósito de material combustible o inflamable. La temperatura en su interior puede alcanzar niveles muy elevados.

3.2 COMPONENTES PRINCIPALES

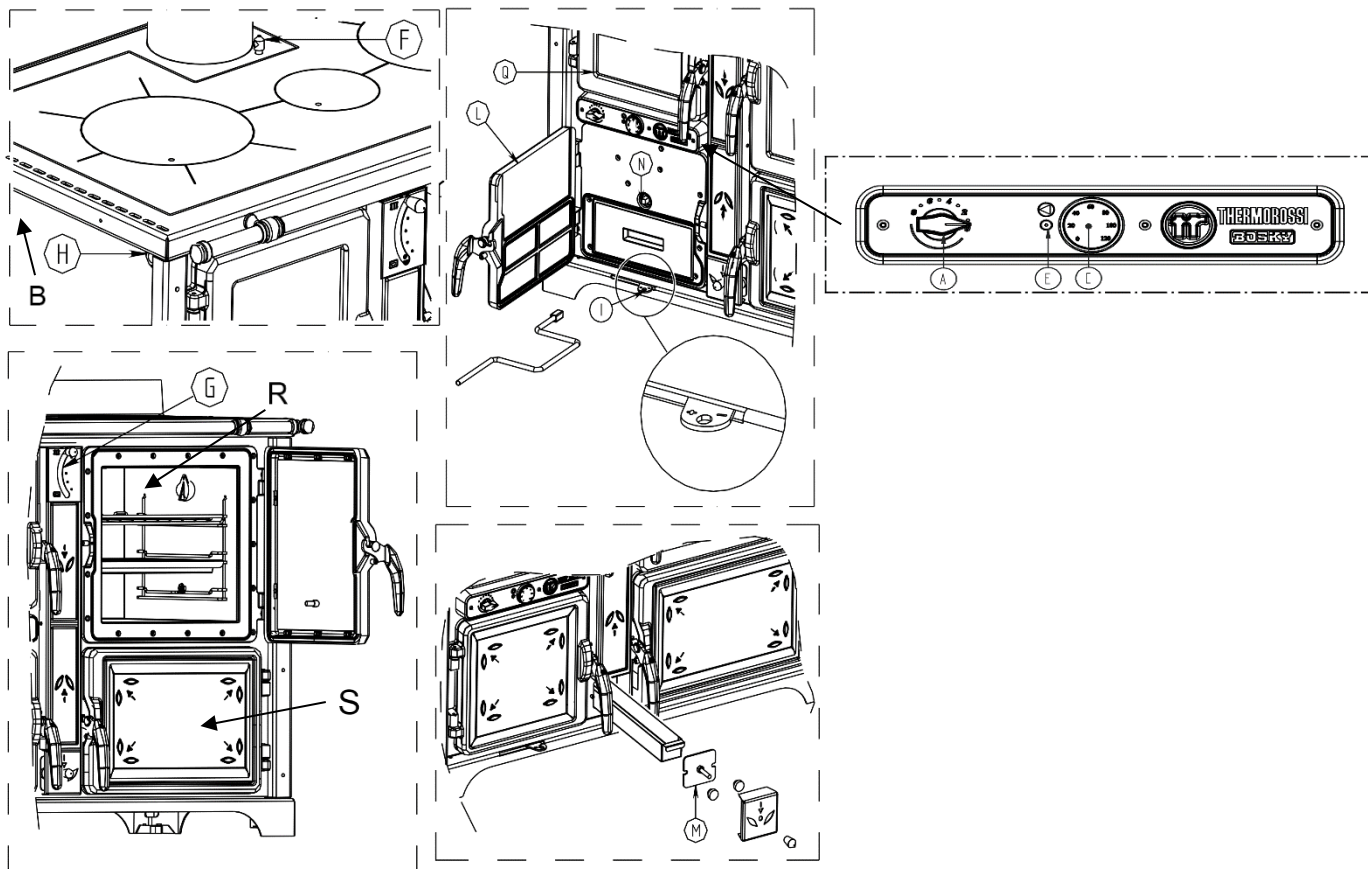

LEYENDA

| | | | |
|---|--|---|---|
| A | Regulador de aire primario | B | Placa de introducción intercambiador de seguridad |
| C | Termómetro agua | E | Indicador luminoso de bomba activa |
| F | Encendedor (starter) | G | Deflector de desvío de humos (solo en F30 EVO) |
| H | Alojamiento sonda termostatos y termómetro | I | Palanca de regulación aire |
| L | Puerta compartimiento para cenizas | M | Puerta de inspección |
| N | Perno de regulación rejilla | Q | Puerta de carga |
| R | Horno (solo en F30 EVO) | S | Compartimiento debajo del horno (solo en F30 EVO) |

A - Regulador de aire primario

Regula el flujo de aire primario. Pasando a través de la rejilla del hogar, el aire primario alimenta la combustión, determinando así la potencia y la velocidad de la misma. Girando el regulador hacia el cero, se reduce el flujo de aire. Girando el regulador hacia el ocho, se aumenta el flujo de aire. Con el fin de evitar o limitar fenómenos de condensación, se recomienda mantener el regulador en el nivel 5-6.

F - Encendedor (starter)

Crea un by-pass directo de los humos, facilitando el encendido y la recarga de leña. Se debe accionar exclusivamente con el atizador suministrado y solo durante las fases de encendido o de recarga de leña.



ESTÁ ABSOLUTAMENTE PROHIBIDO DEJAR EL ENCENDEDOR ABIERTO DURANTE EL FUNCIONAMIENTO NORMAL.

La apertura del encendedor durante el funcionamiento normal comporta un consumo de combustible superior al declarado, una reducción importante del rendimiento y la exposición del equipo a temperaturas muy elevadas. Por este motivo, la garantía no cubre ningún daño directo o indirecto derivado de la exposición prolongada del equipo a estas temperaturas. **ATENCIÓN: La temperatura del encendedor (starter) es muy elevada durante el funcionamiento: preste atención para no tocarlo. Se debe accionar exclusivamente utilizando el atizador suministrado.**

Levantando el encendedor hacia afuera, se activa el bypass directo a los humos; empujándolo hacia abajo, se activa el recorrido normal de los humos.

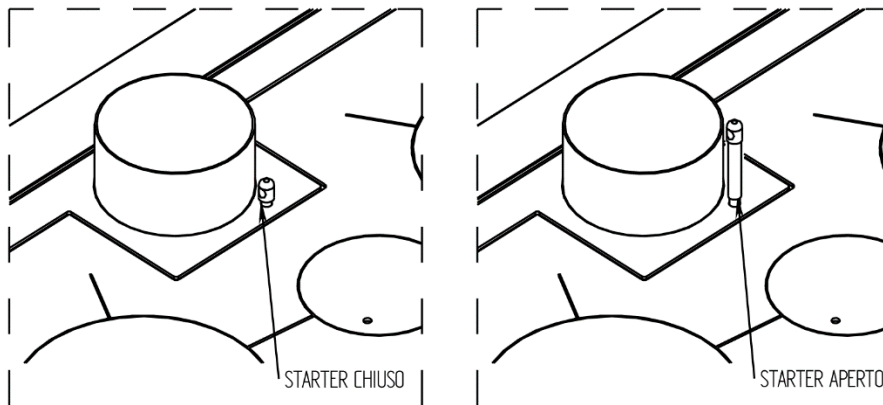

| LEGENDA | LEYENDA |
|----------------|--------------------|
| STARTER CHIUSO | ENCENDEDOR CERRADO |
| STARTER APERTO | ENCENDEDOR ABIERTO |

4 – INSTALACIÓN

4.1 EMPLAZAMIENTO DEL EQUIPO



Se recomienda seguir atentamente las advertencias generales del punto 1.1. En primer lugar, se debe verificar que el piso del local de instalación resista el peso del equipo, sumado al peso del agua contenida en el mismo. Si no se cumple este requisito, es obligatorio tomar las medidas necesarias (por ejemplo, con una placa para la distribución de la carga, etc.).



ATENCIÓN: El local en el que debe funcionar el equipo debe estar suficientemente ventilado, sin humedad ni salitre. Una elevada humedad o salinidad del ambiente puede comportar la aparición de herrumbre o fenómenos de corrosión, que no serán cubiertos por la garantía. El equipo deberá obligatoriamente colocarse a una distancia mínima de seguridad de las paredes y muebles circundantes. En caso de elementos inflamables situados cerca del equipo (por ejemplo, enlistonados, muebles, cortinas, cuadros, divanes, etc.), es obligatorio respetar las distancias mínimas tal como se indica al lado.



En caso de piso de madera o de material combustible, es obligatorio interponer un elemento ignífugo de protección entre el equipo y el piso o un plano protector ignífugo. La instalación cerca de materiales sensibles al calor puede hacerse siempre que en medio se ponga una adecuada protección de material aislante e ignífugo (ref. Uni 10683). El incumplimiento de estas instrucciones provoca la caducidad inmediata de la garantía del equipo.

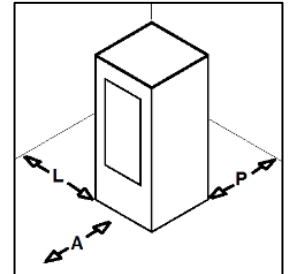

A = 800 mm
L = 300 mm
P = 300 mm

El instalador debe extender al usuario el certificado de conformidad de la instalación, acompañado por el proyecto y por los siguientes documentos:

- a) Informe del tipo de materiales utilizados.
- b) Proyecto según el artículo 5 del D. M. N. ° 37 del 22 de enero de 2008.
- d) Referencia a declaraciones de conformidad previas o parciales ya existentes (por ejemplo, conducto de humos).
- e) Copia del certificado de reconocimiento de los requisitos técnico-profesionales.



En conformidad con la ley, estos documentos deben ser conservados junto al manual de instalación, uso y mantenimiento. El usuario debe verificar, directa o indirectamente, la correcta instalación, según la normativa vigente en la materia. No está permitida la instalación del equipo en locales no idóneos como dormitorios, baños, duchas o garajes/boxes. Está prohibida la colocación del equipo en ambientes con atmósfera explosiva.



ATENCIÓN: El equipo no es un electrodoméstico; si no se observan las indicaciones contenidas en el presente manual, si la instalación no ha sido realizada en forma idónea o si no se respetan las disposiciones vigentes en la materia, se pueden verificar condiciones de peligro para los objetos y las personas. Es responsabilidad del usuario verificar la presencia en el local de una rejilla de ventilación idónea, que garantice el necesario aporte de oxígeno para el equipo. Está absolutamente prohibido instalar el equipo empotrado o cerca de muebles.

4.2 DESEMBALAJE DEL EQUIPO

El equipo se entrega embalado en un palé. Desplazar el equipo exclusivamente con carretillas y, en cualquier caso siempre en posición vertical. Antes de proceder a su colocación e instalación, es necesario desmontar el equipo del palé, procediendo en la forma siguiente:

- Quitar la tapa y los paneles laterales del palé y extraer los eventuales tornillos de fijación al mismo.
- Quitar el equipo de la plataforma utilizando una carretilla elevadora. Levantar el equipo haciendo palanca en la parte posterior. Dado su peso, se recomienda realizar esta operación por lo menos entre dos personas. Se debe prestar atención durante la elevación, ya que el baricentro se encuentra en la parte delantera.
- Verificar que todos los componentes móviles estén en su sitio. Quitar también las etiquetas y eventuales materiales autoadhesivos del cristal.

QUITAR LA EVENTUAL PELÍCULA DE PROTECCIÓN DEL PLANO DE COCCIÓN.

4.3 CONEXIÓN AL CONDUCTO DE HUMOS



La conexión del equipo al conducto de humos tiene que estar realizada siguiendo todas las indicaciones del presente manual y en particular las del capítulo correspondiente.

5 – CONEXIONES Y ESQUEMAS HIDRÁULICOS

5.1 COMPONENTES HIDRÁULICOS DEL GENERADOR

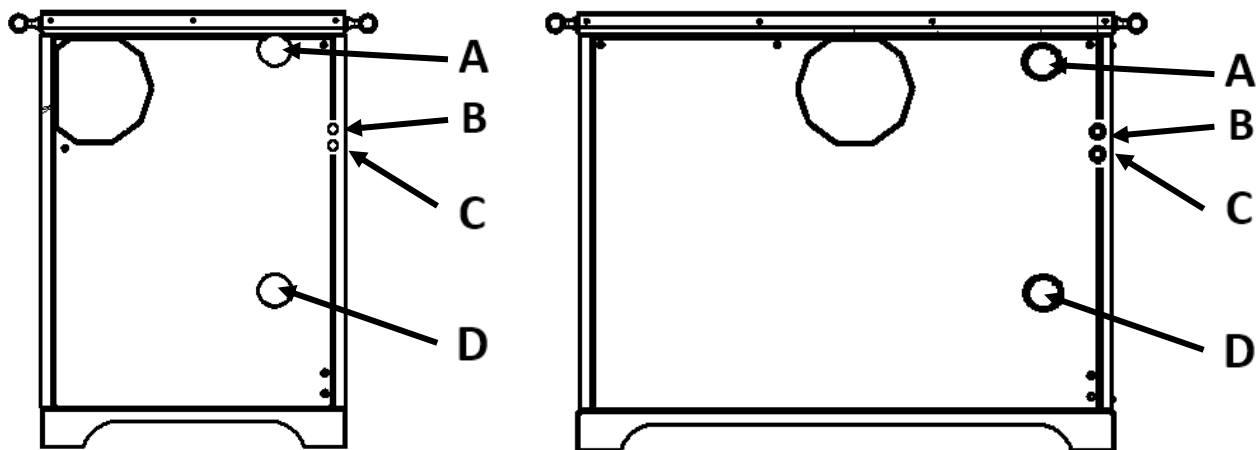

| LEYENDA | | | |
|---------|--|---|--------------------------------------|
| A | Impulsión instalación 1" H | B | Descarga térmica intercambiador ½" H |
| C | Descarga sin retorno intercambiador ½" H | D | Retorno instalación 1" H |

5.2 PRESCRIPCIONES A OBSERVAR PARA LA INSTALACIÓN HIDRÁULICA



La instalación hidráulica debe ser realizada por personal cualificado, con conocimiento de las normas citadas y con los requisitos profesionales previstos para extender la declaración de conformidad en cumplimiento del Decreto Ministerial n.º 37 del 22 de enero de 2008 (Italia). La instalación debe estar adecuadamente dimensionada en relación con la potencia del generador.



ATENCIÓN: es obligatorio efectuar la conexión de tierra del generador. El incumplimiento de esta instrucción comporta graves daños al cuerpo del equipo que la garantía no cubre. Encargar a un técnico electricista habilitado el control de la toma de tierra. No debe haber potencial eléctrico (V) entre la toma de tierra del generador y la tierra real de la instalación (dispersor de tierra). Para evitar la corrosión electroquímica del cuerpo del equipo, se prohíbe terminantemente la utilización de tuberías galvanizadas o de racores galvanizados. Otros materiales se deben conectar a tierra a través de cables de masa, con el objetivo de obtener una instalación de toma de tierra equipotencial.

5.3 PRESCRIPCIONES PARA LA EJECUCIÓN DE LA INSTALACIÓN HIDRÁULICA DE VASO CERRADO

Para realizar la instalación con vaso cerrado, es necesario remitirse a todas las prescripciones previstas por la norma EN 10412-2:2009 para equipos de potencia inferior a 35 kW. En serie con el generador, se debe instalar un vaso de expansión cerrado para proteger la instalación.

El volumen nominal del vaso de expansión cerrado debe estar dimensionado en función del volumen global del agua contenida en la instalación. Thermorossi prescribe un dimensionamiento del vaso de expansión cerrado equivalente al 10 % del volumen de agua contenida en toda la instalación. Eventuales dilataciones del cuerpo de la caldera debidas al incorrecto dimensionamiento del vaso de expansión no están incluidas en la garantía.

El siguiente capítulo no se debe considerar sustitutivo de las normas citadas a las que se refiere. El instalador cualificado tiene que poseer, en cualquier caso, las normas mencionadas o ediciones sucesivas.

5.4 ESQUEMA HIDRÁULICO INDICATIVO CON VASO ABIERTO

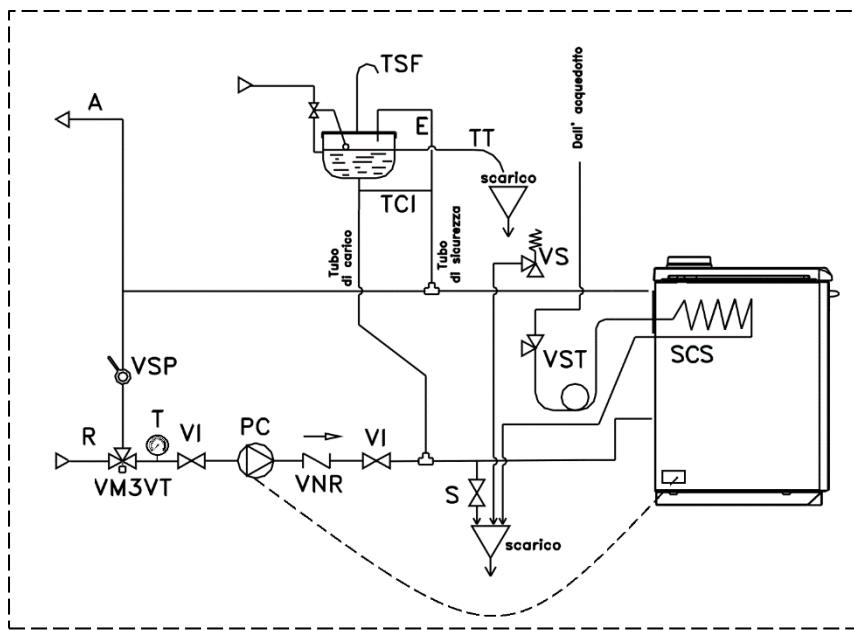

| | |
|-------|---|
| VSP | Válvula de compuerta (que se parcializará en función de las pérdidas de carga de la instalación) |
| A | Impulsión instalación calefacción |
| R | Retorno instalación calefacción |
| E | Tubo de seguridad desde la caldera hasta el vaso de expansión abierto |
| S | Descarga de la caldera |
| PC | Circulador instalación. |
| VI | Válvula de interceptación |
| VNR | Válvula antirretorno |
| VST | Válvula de descarga térmica (recomendada) |
| SCS | Intercambiador de seguridad (recomendado) |
| VS | Válvula de seguridad 3 bar |
| TCI | Tubo de circulación |
| TSF | Tubo de alivio |
| TT | Tubo del rebozadero |
| VM3VT | Válvula mezcladora anticondensación |
| T | Termómetro de control temperatura de retorno |

| LEGENDA | LEYENDA |
|-------------------|-----------------------------|
| Dall'acquedotto | De la red de abastecimiento |
| Tubo di carico | Tubo de carga |
| Tubo di sicurezza | Tubo de seguridad |
| Scarico | Descarga |



ATENCIÓN: es obligatorio efectuar la conexión de tierra del generador. El incumplimiento de esta instrucción comporta graves daños al cuerpo del equipo que la garantía no cubre. Encargar a un técnico electricista habilitado el control de la toma de tierra. No debe haber potencial eléctrico (V) entre la toma de tierra del generador y la tierra real de la instalación (dispersor de tierra). Para evitar la corrosión electroquímica del cuerpo del equipo, se prohíbe terminantemente la utilización de tuberías galvanizadas o de racores galvanizados. Otros materiales se deben conectar a tierra a través de cables de masa, con el objetivo de obtener una instalación de toma de tierra equipotencial.

ATENCIÓN: Es importante garantizar siempre una temperatura superior a 55 °C en el retorno de la caldera. Por este motivo, se recomienda instalar un termómetro para controlar la temperatura en el retorno, tal como se indica en el esquema. Accionar el cabezal de regulación de la válvula mezcladora para regular dicha temperatura.

5.5 ESQUEMA HIDRÁULICO INDICATIVO CON VASO CERRADO

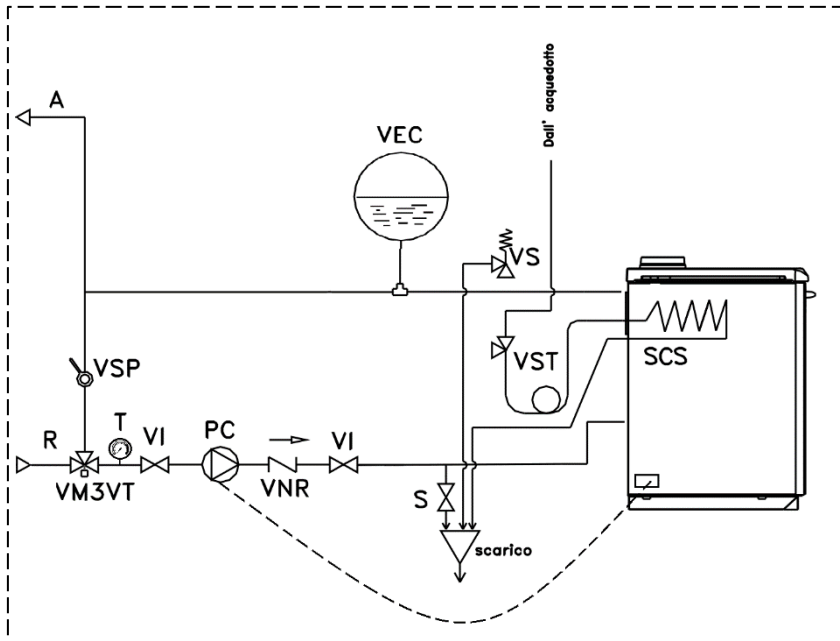

| | |
|-------|--|
| VSP | Válvula de compuerta (que se parcializará en función de las pérdidas de carga de la instalación) |
| A | Impulsión instalación calefacción |
| R | Retorno instalación calefacción |
| VEC | Vaso de expansión cerrado equivalente a al menos el 10 % del volumen del agua contenida en toda la instalación |
| S | Descarga de la caldera |
| PC | Circulador instalación. |
| VI | Válvula de interceptación |
| VNR | Válvula antirretorno |
| VST | Válvula de descarga térmica |
| SCS | Intercambiador de seguridad |
| VS | Válvula de seguridad 3 bar |
| VM3VT | Válvula mezcladora anticondensación |
| T | Termómetro de control temperatura de retorno |

| LEGENDA | LEYENDA |
|-----------------|-----------------------------|
| Dall'acquedotto | De la red de abastecimiento |
| Scarico | Descarga |



ATENCIÓN: es obligatorio efectuar la conexión de tierra del generador. El incumplimiento de esta instrucción comporta graves daños al cuerpo del equipo que la garantía no cubre. Encargar a un técnico electricista habilitado el control de la toma de tierra. No debe haber potencial eléctrico (V) entre la toma de tierra del generador y la tierra real de la instalación (dispersor de tierra). Para evitar la corrosión electroquímica del cuerpo del equipo, se prohíbe terminantemente la utilización de tuberías galvanizadas o de racores galvanizados. Otros materiales se deben conectar a tierra a través de cables de masa, con el objetivo de obtener una instalación de toma de tierra equipotencial.

ATENCIÓN: Es importante garantizar siempre una temperatura superior a 55 °C en el retorno de la caldera. Por este motivo, se recomienda instalar un termómetro para controlar la temperatura en el retorno, tal como se indica en el esquema. Accionar el cabezal de regulación de la válvula mezcladora para regular dicha temperatura.

5.6 ESQUEMA HIDRÁULICO INDICATIVO CON VASO CERRADO CON PUFFER

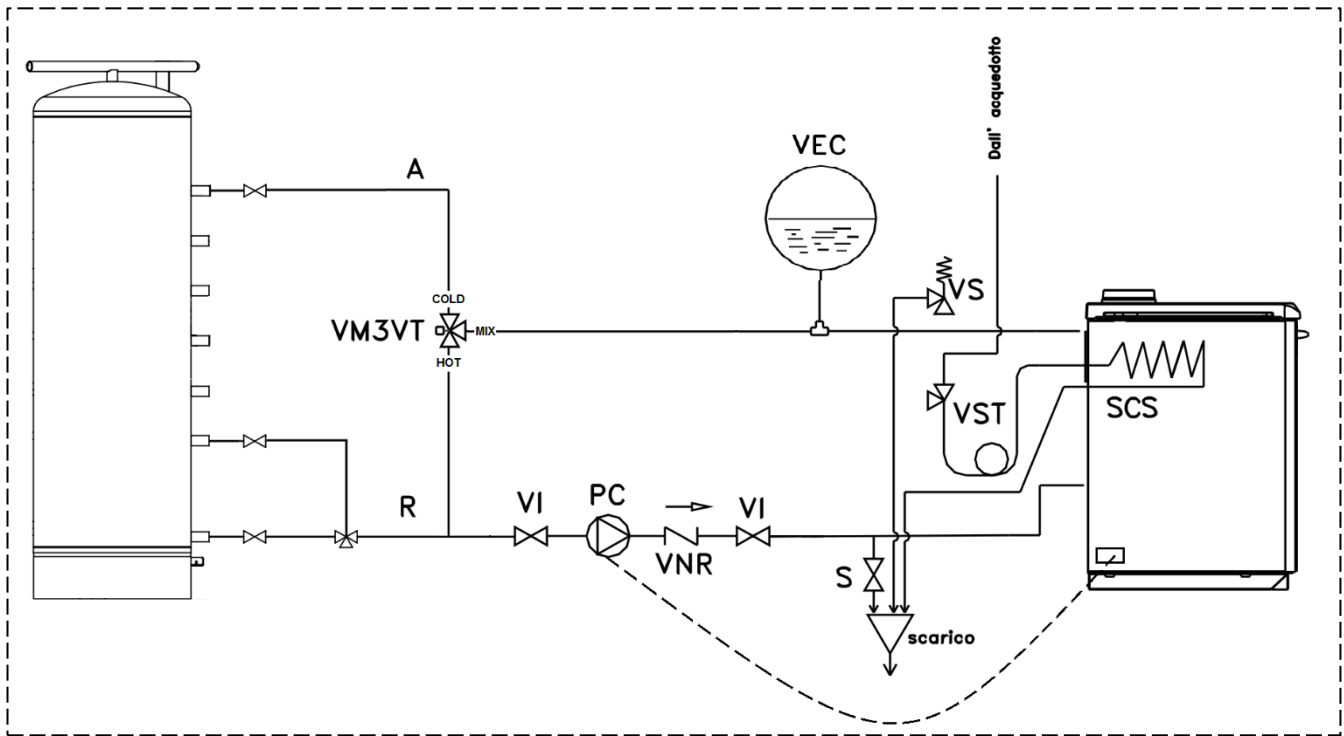

| | | | |
|-------|-------------------------------------|-----|--|
| PC | Circulador instalación. | A | Impulsión instalación calefacción |
| VI | Válvula de interceptación | R | Retorno instalación calefacción |
| VNR | Válvula antirretorno | VEC | Vaso de expansión cerrado equivalente a al menos el 10 % del volumen del agua contenida en toda la instalación |
| VST | Válvula de descarga térmica | S | Descarga de la caldera |
| SCS | Intercambiador de seguridad | VS | Válvula de seguridad 3 bar |
| VM3VT | Válvula mezcladora anticondensación | | |

| | |
|-----------------|-----------------------------|
| LEGENDA | LEYENDA |
| Dall'acquedotto | De la red de abastecimiento |
| Scarico | Descarga |



ATENCIÓN: es obligatorio efectuar la conexión de tierra del generador. El incumplimiento de esta instrucción comporta graves daños al cuerpo del equipo que la garantía no cubre. Encargar a un técnico electricista habilitado el control de la toma de tierra. No debe haber potencial eléctrico (V) entre la toma de tierra del generador y la tierra real de la instalación (dispersor de tierra). Para evitar la corrosión electroquímica del cuerpo del equipo, se prohíbe terminantemente la utilización de tuberías galvanizadas o de racores galvanizados. Otros materiales se deben conectar a tierra a través de cables de masa, con el objetivo de obtener una instalación de toma de tierra equipotencial.

ATENCIÓN: La válvula mezcladora anticondensación se debe regular a aproximadamente 65 °C. De esta forma, cuando la temperatura de la caldera cae por debajo de este valor, el canal frío ("cold") se cierra, impidiendo la circulación hacia el puffer, pero solo entre el envío y el retorno de la caldera. De esta forma el calor almacenado en el puffer no se dispersa hacia la caldera.

6 – MONTAJE DE LOS COMPONENTES

6.1 MONTAJE INTERCAMBIADOR DE SEGURIDAD (OPCIONAL)

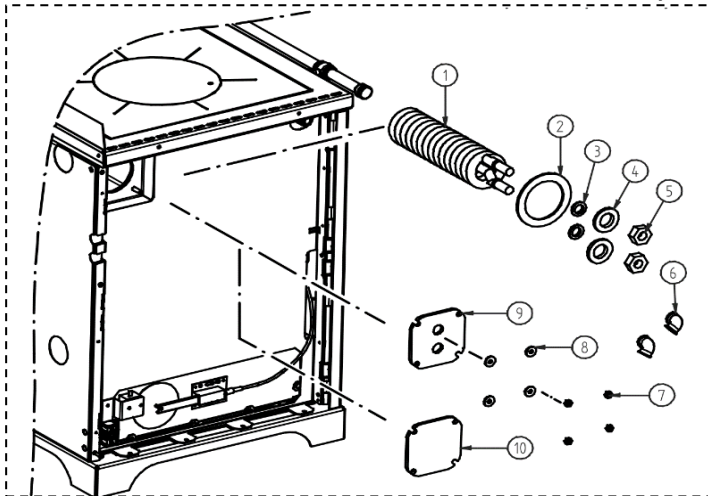

La instalación del intercambiador de seguridad se debe realizar en la forma siguiente:

- 1) Extraiga el tapón de cierre (10) mediante los tornillos (7) y arandelas (8) correspondientes.
 - 2) Introduzca el intercambiador (1).
 - 3) Fije el intercambiador a la brida (9) con los componentes (2) en el siguiente orden: Junta O-ring (3), arandela cónica con la parte cóncava hacia la junta O-ring (4) y tuerca (5).
 - 4) Fije la brida (9) a la caldera.
 - 5) Instale la válvula de descarga térmica de dos vías, certificada y calibrada, en la entrada del intercambiador, siguiendo las instrucciones proporcionadas por el fabricante de la misma, e instale una tubería de descarga sin retorno. Fije el elemento sensible en el alojamiento correspondiente, presente en la brida (9).
- La válvula de descarga térmica debe tener las siguientes características:

- Sensor de doble seguridad para generadores de combustible sólido y presión máx. de funcionamiento: 10 bar
- Campo de temperatura: 5÷110 °C y temperatura de calibración 98 °C
- Caudal de descarga con Δp de 1 bar y $T = 110$ °C: 3000 l/h y longitud del tubo capilar: 130 mm
- **Certificada según la norma EN 14597**

ATENCIÓN: antes de colocar los componentes restantes, cerciórese de la estanqueidad de las juntas de cierre, aumentando la presión de la instalación.

- 6) Coloque los componentes del equipo realizando en orden inverso las operaciones antedichas.



ATENCIÓN: ES NECESARIO PREPARAR UNA CONEXIÓN ENTRE LA VÁLVULA DE SEGURIDAD Y LA DESCARGA PARA EVITAR DAÑOS A LOS MATERIALES CIRCUNDANTES EN CASO DE ACTIVACIÓN DE LA VÁLVULA.

ATENCIÓN: LA INSTALACIÓN DEL INTERCAMBIADOR DE SEGURIDAD PARA PRODUCIR AGUA CALIENTE SANITARIA PROVOCA LA INMEDIATA CADUCIDAD DE LA GARANTÍA DEL GENERADOR.

6.2 INSTALACIÓN DEL CIRCULADOR

Es obligatorio conectar el circulador (no incluido de serie) al tablero de bornes correspondiente.

El tablero de bornes se encuentra detrás del lateral izquierdo (por lo tanto, es necesario quitarlo). Es necesario conectar la alimentación a los bornes (230 V), tal como se muestra en la figura siguiente. A continuación, conecte el circulador a los bornes (BOMBA). De esta forma, el circulador se activa apenas el agua en caldera supera una temperatura de aproximadamente 60 °C.



Esta operación debe ser realizada exclusivamente por personal profesionalmente cualificado, habilitado en conformidad con el decreto n.º 37 del 22 de enero de 2008 y con las normas vigentes en la materia. Antes de realizar esta operación, es necesario verificar que el cable de alimentación esté desconectado de la toma de alimentación.

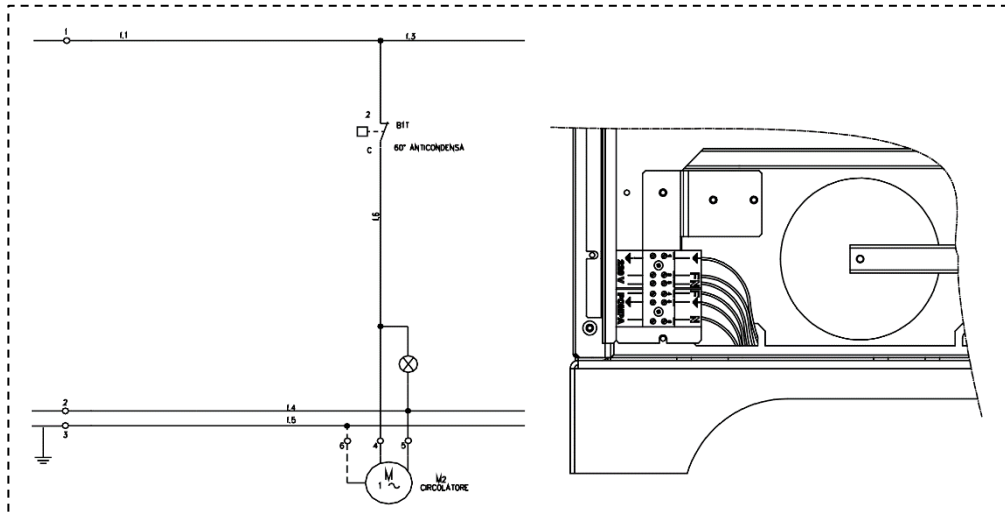

| LEGENDA | LEYENDA |
|--------------|------------------|
| POMPA | BOMBA |
| ANTICONDENSA | ANTICONDENSACIÓN |
| CIRCOLATORE | CIRCULADOR |



ATENCIÓN: es obligatorio efectuar la conexión de tierra del generador. El incumplimiento de esta instrucción comporta graves daños al cuerpo del generador, no cubiertos por la garantía. Encargue a un técnico electricista el control de la toma de tierra. No debe haber potencial eléctrico (voltios) entre la tierra del generador y la tierra real de la instalación. Para evitar la corrosión electroquímica del cuerpo caldera, se prohíbe terminantemente la utilización de tuberías galvanizadas o de racores galvanizados. Otros materiales deben empalmarse a tierra a través de específicos cables de masa.

6.3 MONTAJE DEL REVESTIMIENTO

Una vez terminada la instalación del aparato, se debe proceder al montaje del revestimiento, tal como se muestra en las figuras siguientes:

- Proceda primero a la fijación de las cerámicas frontales (4) y (5) en los alojamientos correspondientes (véase la figura 1). Se recomienda realizar esta operación desmontando las puertas. Desengrase y seque el alojamiento y la cerámica, y fije esta última al soporte con la silicona térmica suministrada. Antes de colocar las puertas en el aparato, es necesario esperar al menos 24 horas.
- Proceda al montaje de las cerámicas (6), desmontando en primer lugar el pomo negro del deflector de regulación de humos y quitando luego el soporte central de las cerámicas (8), tirando con fuerza hacia afuera; a continuación, utilizando los componentes (7), fije las cerámicas (6) en el soporte (8).
- Fije el soporte (8) con las cerámicas al aparato.
- Desmunte los perfiles (2) y (1) y proceda al montaje de las cerámicas laterales (3).
- Fije las cerámicas, deformando las aletas indicadas; ensamble los perfiles (1) y fije los perfiles estéticos (2).



ATENCIÓN: Las mayólicas son de producción artesanal y pueden presentar grietas, variaciones cromáticas o imperfecciones. La capa de esmalte posee un factor de dilatación diferente al de las mayólicas y, por lo tanto, se pueden presentar pequeñas grietas. Este fenómeno es un proceso natural y no constituye un defecto. Se recomienda limpiar las mayólicas exclusivamente en frío y utilizando un paño de microfibra seco. El uso de paños húmedos o mojados para la limpieza evidenciarían aún más las grietas naturales del esmalte.

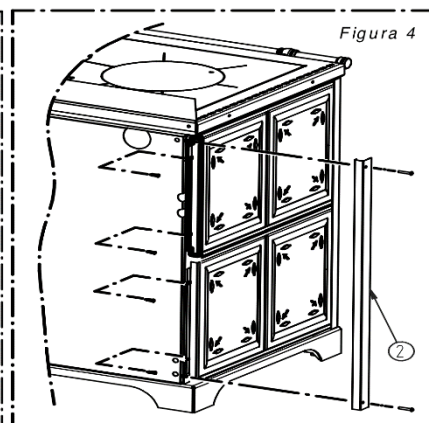
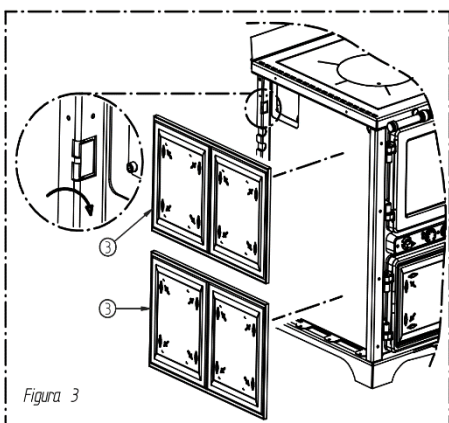
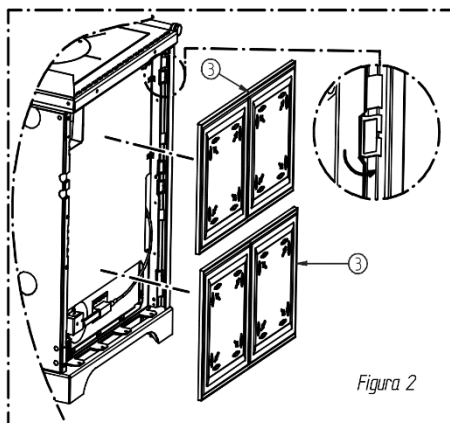
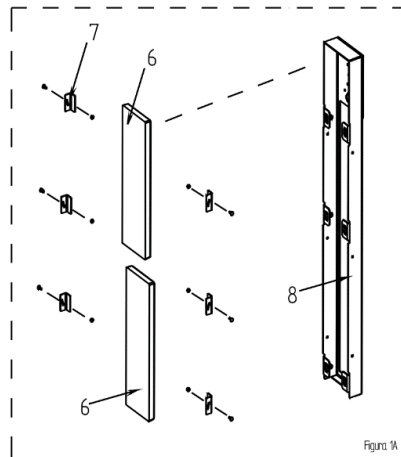
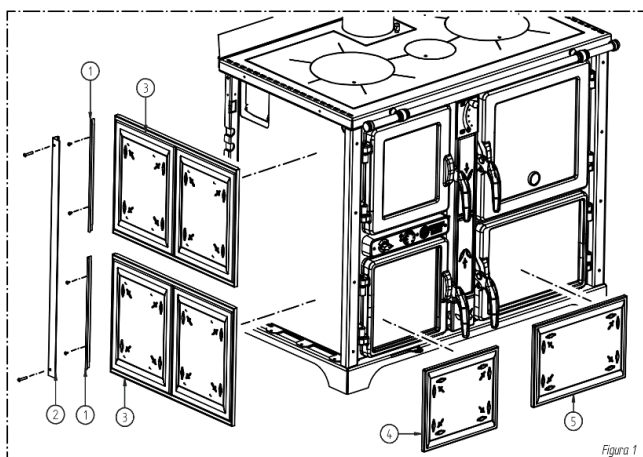

6.4 MONTAJE DEL PASAMANOS FRONTAL

Para fijar el pasamanos frontal, proceda en la forma siguiente:

- Fije los distanciadores (2) y los soportes (4) con los tornillos (3).
- Fije el conjunto creado al aparato con los tornillos (1).
- Alinee los soportes (4) e introduzca el tubo (7).
- Introduzca los tapones (6) en las extremidades del tubo.
- Fije el conjunto con los tornillos prisioneros (5).

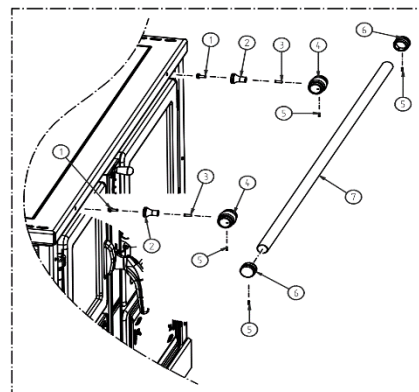

6.5 MONTAJE DE LOS PASAMANOS LATERALES (OPCIONAL)

Para fijar el pasamanos frontal, proceda en la forma siguiente:

- Fije los distanciadores (2) y los soportes (4) con los tornillos (3).
- Fije el conjunto creado al aparato con los tornillos (1).
- Alinee los soportes (4) e introduzca el tubo (7).
- Introduzca los tapones (6) en las extremidades del tubo.
- Fije el conjunto con los tornillos prisioneros (5).

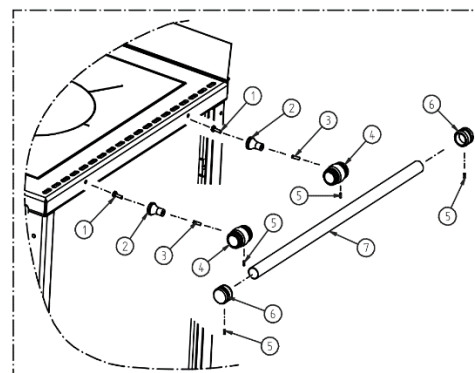

7 – UTILIZACIÓN DEL EQUIPO



El equipo está caliente durante el funcionamiento, especialmente la puerta de la cámara de combustión y el plano de cocción: preste particular atención para no tocar ninguna superficie. Este equipo está identificado con la marca CE. El producto no debe ser utilizado por niños, personas con capacidades mentales o físicas reducidas o personas sin conocimiento de las instrucciones de uso y mantenimiento del producto (estas instrucciones se encuentran en el presente manual de instalación, uso y mantenimiento). Durante las fases de calentamiento y enfriamiento, el equipo está expuesto a notables dilataciones térmicas que pueden provocar leves ruidos de dilatación. Se trata de un proceso normal y no constituye un defecto del producto.



ATENCIÓN: Durante el funcionamiento, la puerta debe estar siempre bien cerrada. Durante el funcionamiento, los tubos de evacuación de humos pueden estar a temperaturas elevadas: evite tocarlos. Está terminantemente prohibido usar cualquier tipo de combustible (líquido o gaseoso) para encender el equipo. No deposite objetos no resistentes al calor, inflamables o combustibles cerca del equipo: manténgalos a una distancia adecuada. No utilice el producto como apoyo para secar ropa. Eventuales tendederos se deben colocar a una distancia adecuada. Durante el primer encendido, la pintura del producto y el aceite de protección del plano de cocción completarán su secado; por este motivo, es normal percibir un leve olor en el ambiente. Se recomienda ventilar el local hasta el secado completo.

7.1 ENCENDIDO

Para encender el equipo es necesario realizar las siguientes operaciones:

- 1) Desplace el encendedor hacia arriba, utilizando el atizador correspondiente (remítase al párrafo 3.2).
- 2) Abrir completamente el regulador de aire primario (hasta el final de carrera).
- 3) Abrir el botón de control de aire primario o la palanca de regulación de aire (I).



ATENCIÓN: ANTES DE PROCEDER AL ENCENDIDO, VERIFIQUE QUE LA REJILLA DEL HOGAR ESTÉ LIBRE DE CENIZAS Y RESIDUOS DE COMBUSTIÓN.

- 4) Abrir la puerta del hogar y cargar pequeños trozos de madera, encendiéndolos luego con papel o con otros medios de encendido disponibles en comercio; a continuación, cerrar la puerta del hogar.



ESTÁ PROHIBIDO UTILIZAR CUALQUIER SUSTANCIA LÍQUIDA O GASEOSA (COMO ALCOHOL, GASOLINA U OTROS) PARA ENCENDER O AVIVAR EL FUEGO.

- 5) No deje el equipo sin supervisión hasta su completo el encendido (aproximadamente 30 minutos) y mientras haya numerosas brasas encendidas.



- 6) Una vez terminada la fase de encendido, bajar el encendedor (starter) utilizando el atizador.



ATENCIÓN: LA PUERTA DE LA CÁMARA DE COMBUSTIÓN Y DEL CAJÓN DE LA CENIZA SE DEBEN ABRIR SOLO PARA LAS OPERACIONES DE ENCENDIDO, RECARGA Y EXTRACCIÓN DEL MATERIAL RESIDUAL. DURANTE EL FUNCIONAMIENTO NORMAL, LA PUERTA DEL HOGAR DEBE PERMANECER BIEN CERRADA Y EL ENCENDEDOR (STARTER) BAJO.

Dejar abierto el encendedor (starter), el botón de control de aire primario o la palanca durante el funcionamiento normal comporta un consumo de combustible superior al declarado, una reducción importante del rendimiento y la exposición del equipo a temperaturas muy elevadas. Por este motivo, la garantía no cubre ningún daño directo o indirecto derivado de la exposición prolongada del equipo a estas temperaturas.

ATENCIÓN: La temperatura del encendedor (starter) es muy elevada durante el funcionamiento: preste atención para no tocarlo. Se debe accionar exclusivamente utilizando el atizador suministrado.



ATENCIÓN: DESPUÉS DEL PRIMER ENCENDIDO, ES NORMAL QUE EL PLANO DE COCCIÓN ADQUIERA Y MANTENGA UNA TONALIDAD AZUL Y/O AMARILLA.

7.2 RECARGA DE COMBUSTIBLE

El equipo es de combustión intermitente y, por lo tanto, es necesario alimentarlo con recargas de leña. Una vez verificada la plena combustión dentro de la cámara de combustión —y, en consecuencia, la presencia de brasas—, realizar la primera carga procediendo en la forma siguiente:

- 1) Desplazar el encendedor (starter) hacia arriba, utilizando el atizador.
- 2) Esperar algunos segundos, abrir lentamente la puerta del hogar para evitar la salida de humo y esparcir las brasas utilizando el atizador.

Nota: Está prohibido encender y recargar el combustible con un lecho de brasas de más de 3 cm, ya que esto no garantiza el correcto funcionamiento del equipo.

- 3) Colocar dos o tres troncos en posición paralela, según lo indicado en las figuras siguientes, de peso no superior al indicado en la tabla de datos técnicos, apoyándolos en posición central sobre la rejilla de la cámara de combustión. Cerrar lentamente la puerta del hogar y bajar el encendedor (starter), utilizando el atizador.
- 4) Poner el regulador de aire primario entre los números 5 y 7, según las necesidades.
- 5) Cerrar el botón de control de aire primario o la palanca de regulación de aire.

Para avivar el fuego, liberar de ceniza las ranuras para el paso de aire con el fin de favorecer la combustión. La recarga de leña se debe realizar solamente cuando la carga anterior se ha agotado o reducido a simples brasas; abra lentamente la puerta de carga del hogar y coloque los troncos en forma ordenada sobre el lecho de brasas. Concluir la operación cerrando la puerta lentamente y regulando los flujos de aire en la forma descrita.



7.3 POSICIONES DE LA REJILLA

La rejilla de la cámara de combustión se puede regular en tres posiciones:

- Rejilla completamente baja, solo calentamiento.

Bajando completamente la rejilla, casi todo el calor se cede al agua y, por lo tanto, a la instalación, aprovechando al máximo las superficies mojadas.

- Rejilla completamente levantada.

Levantando completamente la rejilla, casi todo el calor se transfiere al plano de cocción o al horno (si está presente), según la regulación del deflector (esto se explica en el capítulo siguiente).

- Posiciones intermedias de la rejilla y del deflector

Es posible alcanzar diferentes condiciones, colocando rejilla y deflector en posiciones intermedias.

Para levantar la rejilla abra la puerta (L) y gire el perno (N) en sentido levógiro, utilizando la palanca suministrada. Es más fácil realizar esta operación cuando hay poco combustible.

Para bajar la rejilla, abra la puerta (L) y gire el perno (N) en sentido dextrógiro, utilizando la palanca suministrada.

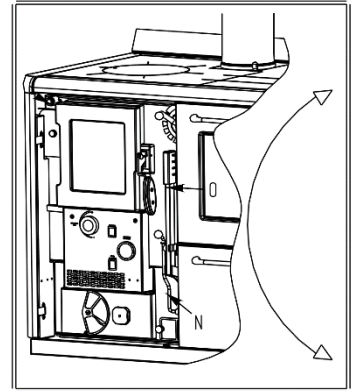
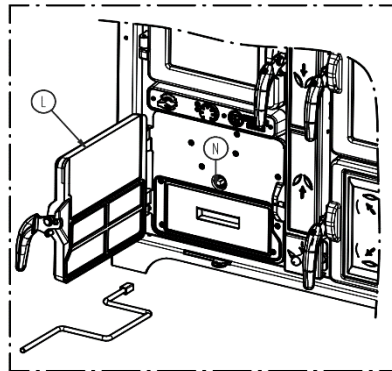

7.4 USO DEL HORNO (SOLO EN COUNTRY F30 EVO)

Accionando el deflector de desvío de humos (véase la figura adyacente), es posible utilizar el aparato de dos formas:

- Solo calentamiento

En este modo de funcionamiento casi todo el calor se cede al agua y, por lo tanto, a la instalación y a la parte izquierda del plano de cocción. En este modo de funcionamiento se obtiene el máximo rendimiento de calor cedido al agua.

-Calentamiento y cocción

En este modo de funcionamiento casi todo el calor se utiliza para calentar el horno; la placa del plano de cocción se calienta completamente.

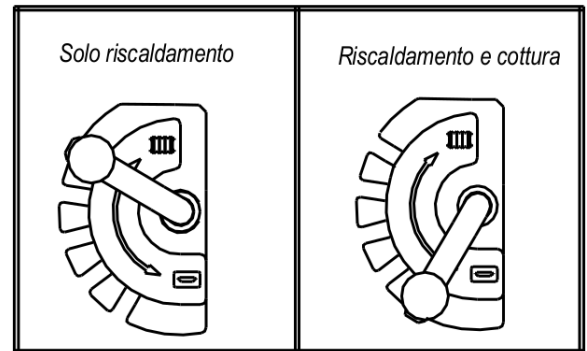

| LEGENDA | LEYENDA |
|-------------------------|-------------------------|
| Solo riscaldamento | Solo calentamiento |
| Riscaldamento e cottura | Calentamiento y cocción |

7.5 GARANTÍA DE LA VITRIFICACIÓN Y DEL CUERPO HÚMEDO

La garantía del cuerpo vitrificado (en caso de haberla) tiene una duración de 8 años a partir de la fecha de la factura.

La garantía del cuerpo húmedo estándar (en caso de haberla) tiene una duración de 4 años a partir de la fecha de la factura.

Tanto la garantía del cuerpo vitrificado como la garantía del cuerpo húmedo estándar, si está previstas, cubren solo las superficies situadas en el interior de la cámara de combustión y en contacto con los gases de combustión, con las limitaciones y exclusiones especificadas en este certificado de garantía, y exclusivamente en las condiciones indicadas en el mismo. No se aplica si el producto no ha sido instalado por un técnico cualificado que haya verificado la idoneidad de todas las características de la instalación. Estas características deben ser conformes a lo previsto por la normativa en materia de instalaciones y seguridad. No se aplica si el producto se conecta en una instalación que pueda originar corrosiones, incrustaciones o roturas provocadas por corrientes parásitas, condensaciones, agresividad o acidez del agua, tratamientos desincrustantes realizados en forma inadecuada, falta de agua, sedimentos calcáreos o de lodo. La no conexión del circulador de la instalación al tablero de bornes correspondiente, presente en el generador, provoca la caducidad inmediata de la garantía. La instalación debe garantizar siempre una temperatura del agua en el retorno superior a 55 °C.

7.6 TERMÓMETRO

Los modelos con horno se suministran de serie con un termómetro en el vidrio del horno.



EL TERMÓMETRO PERMITE UNA LECTURA INDICATIVA Y NO CERTIFICADA DE LA TEMPERATURA DEL HORNO. LA TEMPERATURA DEL HORNO ESTÁ ESTRECHAMENTE RELACIONADA CON LA CALIDAD DEL COMBUSTIBLE CARGADO, CON EL TIRO DEL CONDUCTO DE HUMOS Y CON OTROS FACTORES, Y PUEDE SUFRIR VARIACIONES REPENTINAS. POR LO TANTO, VERIFIQUE SIEMPRE VISUALMENTE EL NIVEL DE COCCIÓN DE LOS ALIMENTOS.

7.7 PRESCRIPCIONES PARA EL CORRECTO FUNCIONAMIENTO

- Aténgase al consumo máximo declarado; no sobrecargue la estufa con cantidades excesivas de combustible, ya que esto podría provocar daños.



LA CARGA DE UNA CANTIDAD DE COMBUSTIBLE SUPERIOR O LA REALIZACIÓN DE VARIAS CARGAS EN UNA HORA EXPONE A LOS COMPONENTES DEL EQUIPO A TEMPERATURAS MUY ELEVADAS. POR ESTE MOTIVO, LA GARANTÍA NO CUBRE NINGÚN DAÑO DERIVADO DE LA EXPOSICIÓN PROLONGADA DEL EQUIPO A ESTAS TEMPERATURAS.



NO ARROJE LA LEÑA DENTRO DE LA CÁMARA DE COMBUSTIÓN: APÓYELA SUAVEMENTE. ARROJAR LA LEÑA CON FUERZA PUEDE COMPORTAR LA ROTURA DE LOS COMPONENTES, DAÑO NO CUBIERTO POR LA GARANTÍA.

- El equipo no debe ser utilizado como incinerador; está prohibido el uso de combustibles líquidos o gaseosos.
- Aténgase escrupulosamente a las indicaciones de funcionamiento contenidas en el presente manual.
- Verifique siempre que el combustible introducido en la cámara de combustión se encienda correctamente. Verifique que esto ocurra siempre, para evitar la acumulación de gases combustibles. La acumulación de una cantidad elevada de estos gases podría superar la resistencia mecánica del vidrio y de los componentes de la estufa. Por este motivo, se declina toda responsabilidad.
- En caso de condiciones meteorológicas adversas (por ejemplo, baja presión, días ventosos, lluviosos o con temperaturas externas elevadas), se puede verificar una reducción del tiro o un tiro inverso en la chimenea. En estos casos, los gases de descarga pueden no ser aspirados completamente. Si esto ocurre, es necesario aumentar el aire primario y cargar una cantidad de combustible inferior para reactivar el tiro del conducto de humos. Si se percibe olor a humo en el ambiente o se observa una acumulación de humo dentro de la cámara de combustión, evite utilizar el equipo.

8 – LIMPIEZA Y MANTENIMIENTO

8.1 INTRODUCCIÓN



Con el fin de garantizar siempre un funcionamiento correcto y un rendimiento ideal del equipo, es necesario realizar las operaciones que se describen a continuación. Se recomienda respetar los plazos indicados.

En caso de período prolongado de inactividad del equipo, antes de encenderlo, es obligatorio verificar que no haya obstrucciones en el canal y en el conducto de humos. Es necesario seguir atentamente las siguientes indicaciones. Su incumplimiento puede provocar daños al producto, a la instalación, a bienes y a las personas que utilizan el equipo.



Atención: No moje el equipo ni lo toque con las manos mojadas. Jamás aspire la ceniza caliente: el aspirador utilizado podría dañarse. Todas las operaciones de limpieza descritas en el presente manual deben ser realizadas con el equipo frío.

Periódicamente, el usuario debe realizar la limpieza del equipo (personalmente o a través de un centro de asistencia autorizado), según lo indicado en el presente manual. Además, se recomienda hacer verificar anualmente el funcionamiento del conducto de humos.

8.2 LIMPIEZA Y MANTENIMIENTO

EN CADA CARGA DE COMBUSTIBLE:

- Si es necesario, limpie cuidadosamente la rejilla de la cámara de combustión, haciendo deslizar la ceniza a través de los orificios de la misma. Es necesario mantener siempre libre el paso de aire a través de la rejilla del hogar. Utilice el atizador suministrado para facilitar la operación.



CADA DOS DÍAS o CADA VEZ QUE SEA NECESARIO:

- Vacíe el cajón de la ceniza primario. Se recomienda vaciar periódicamente el cajón de la ceniza, evitando que se llene completamente.

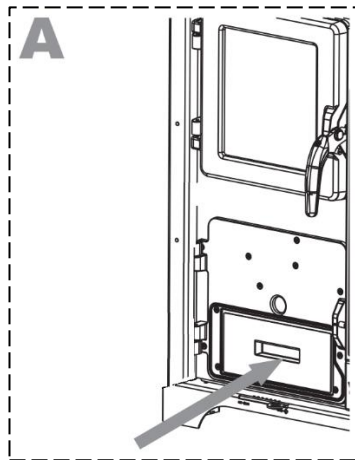

UNA VEZ A LA SEMANA:

- Vacíe el cajón de la ceniza secundario. Se recomienda vaciar periódicamente el cajón de la ceniza, evitando que se llene completamente.

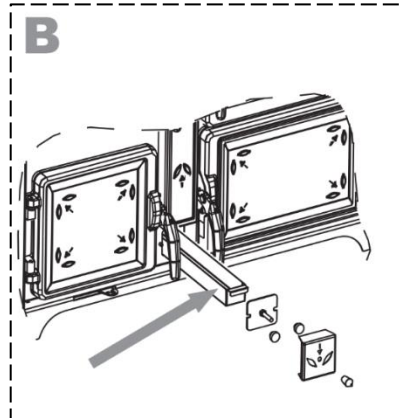

UNA VEZ AL MES:

- Limpie debajo del horno (en las versiones con horno). Para limpiar, abra el tapón de limpieza debajo del horno, tal como se muestra en la siguiente figura, y aspire las acumulaciones de ceniza.

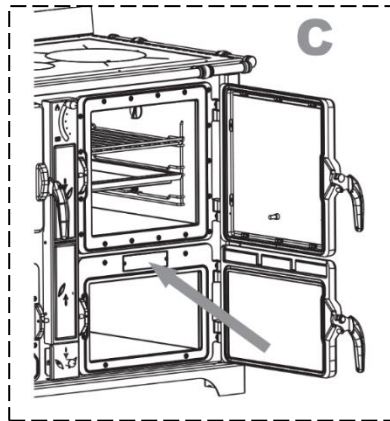

CADA 6 MESES:

- Limpiar con un escobillón y un aspirador el recorrido de los humos, levantando y quitando el plano de cocción.

AL MENOS UNA VEZ POR AÑO:

- Limpiar el conducto de humos. Si existen tramos horizontales, es necesario verificar y quitar la eventual acumulación de ceniza y hollín antes de que impida el correcto paso del humo.

8.3 LIMPIEZA DEL PLANO DE COCCIÓN Y DE LOS VIDRIOS

El plano de cocción se debe limpiar utilizando detergentes no agresivos comunes. Después de la limpieza, proteja la placa aplicando una capa de aceite para mantenerla limpia y brillante. En alternativa al aceite se puede aplicar una capa de pasta de protección de cromo, disponible en las ferreterías. Prestar particular atención durante la aplicación del protector para no ensuciar en forma indeleble los marcos laterales. Si se observa la presencia de herrumbre, este se puede eliminar con una esponja metálica ligeramente abrasiva; a continuación, aplique una capa de protección de aceite o pasta de cromo.

Los vidrios y todas las partes de acero se deben limpiar con el equipo frío, utilizando poca agua y detergentes no agresivos.

9 – CONDUCTO DE EVACUACIÓN DE HUMOS

9.1 INTRODUCCIÓN



Debido a los frecuentes accidentes provocados por el mal funcionamiento de los conductos de humos en las viviendas, hemos realizado el siguiente párrafo para facilitar la tarea del instalador en la comprobación de todas las partes responsables de la eliminación de los humos producidos por la combustión.



La descarga de humos se debe preparar en cumplimiento de las normas UNI7129 y UNI 10683, respetando los valores de referencia indicados en la norma. En particular, la descarga debe responder a las normas para la prevención de incendios.

Es necesario seguir atentamente las siguientes indicaciones. Su incumplimiento puede provocar daños al producto, a la instalación, a bienes y a las personas que utilizan el equipo.

9.2 VENTILACIÓN DE LOS LOCALES



ATENCIÓN: la presencia de ventiladores extractores o de otros equipos, si funcionan en el mismo local o espacio en el que está instalado el equipo, puede provocar problemas en su funcionamiento.

ATENCIÓN: No obstruir las aberturas de ventilación ni las entradas de aire del equipo.

Es indispensable que en el local en que esté instalado el equipo pueda afluir una buena cantidad de aire para garantizar el aire necesario para la combustión en el generador y para la aireación del local. El flujo natural de aire se debe producir directamente o a través de aberturas permanentes practicadas en los muros perimétricos externos o a través de conductos de ventilación individuales o colectivos.

El aire de ventilación se debe tomar lejos de fuentes de contaminación.

Las aberturas en las paredes deben respetar las siguientes normas:

- tener sección libre de paso superior a 6 cm² por cada kW de potencia térmica instalada, con un límite mínimo de 100 cm²;
- estar realizadas de manera que las bocas de abertura, tanto en el interior como en el exterior de la pared, no puedan ser obstruidas;
- estar protegidas con rejillas o sistemas parecidos de manera que no pueda reducirse la sección de abertura arriba indicada;
- estar situadas a una cota próxima al nivel del suelo, en una posición que no obstaculice el correcto funcionamiento de los dispositivos de evacuación de los productos de la combustión; si esta posición no fuera posible, se deberá aumentar al menos en un 50 % la sección de las aberturas de ventilación.



El siguiente capítulo no sustituye las normas UNI 7129, UNI 10683 y EN13240. El instalador cualificado tiene que poseer, en cualquier caso, la norma mencionada o ediciones sucesivas.

9.3 EVACUACIÓN DE HUMOS



El canal de humo, el conducto de evacuación, la chimenea y el conducto de humos (definidos como instalación para la evacuación de los productos de la combustión) son componentes de la instalación térmica y deben responder a las disposiciones legislativas del D.M. italiano 37/08 (ex ley 46/90) y a las correspondientes normas de instalación específicas, en función del tipo de combustible. Los hogares, estufas y barbacoas no se pueden instalar en ambientes en los que funcionan equipos de gas tipo A o tipo B (para la clasificación, véase UNI 10642 y UNI 7129). La conexión entre el equipo y el conducto de humos debe recibir la evacuación de un solo generador de calor.



El instalador debe prever uno o más puntos de acceso en el conducto de humos para controlar las emisiones después de la instalación del equipo; estos puntos de acceso se deben realizar de tal forma que se puedan cerrar herméticamente para evitar la pérdida de los gases de escape.



Se recomienda proceder al aislamiento y al correcto dimensionamiento del conducto de humos para evitar la formación de condensación.

9.3.1 CONEXIÓN AL CONDUCTO DE HUMOS

La salida de los humos puede ser superior o trasera, utilizando el collarín con los componentes suministrados tal como se muestra en las figuras siguientes, en el centro y a la izquierda. Si posteriormente se desea conectar la chimenea, es necesario cubrir la salida de humos superior con el tapón suministrado. Para hacerlo es necesario extraer la chapa preperforada de la parte trasera, quitar el tapón fijado con los tornillos y, a continuación, conectar el collarín. Las uniones deben ser estancas, sin infiltraciones de aire. Las curvas y los tramos horizontales se deben limitar al máximo y deben tener una pendiente no inferior al 5 %. Nunca utilizar el mismo conducto de humos para diferentes dispositivos.

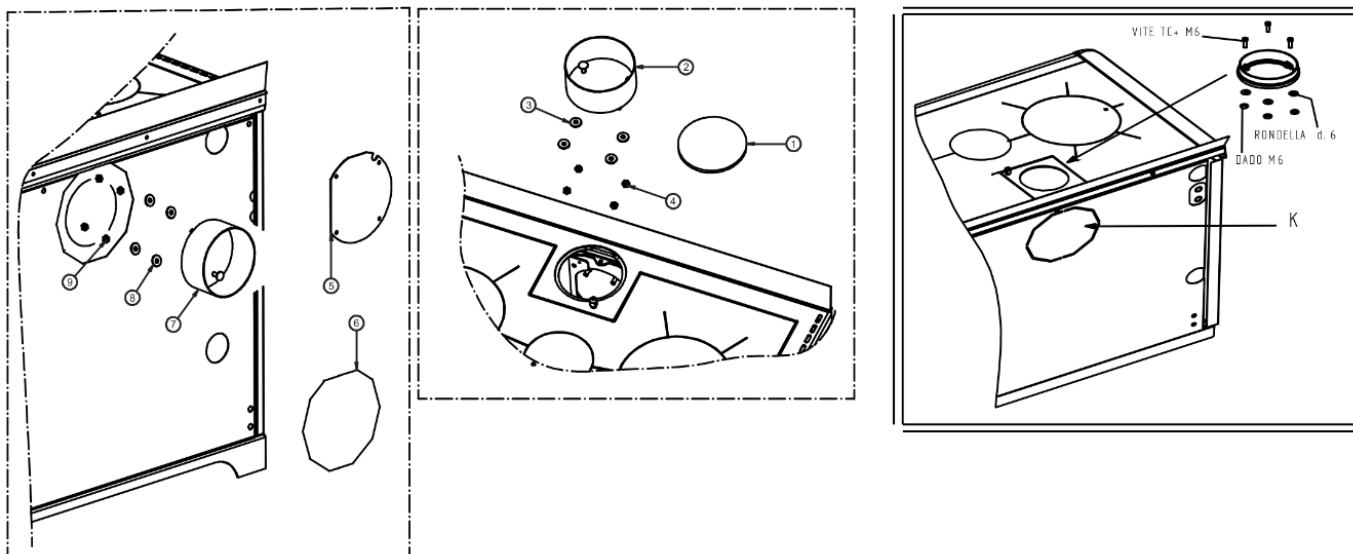

| LEGENDA | LEYENDA |
|--------------|---------------------------------------|
| VITE TC + M6 | TORNILLO DE CABEZA CILÍNDRICA TC + M6 |
| RONDELLA D6 | ARANDELA D6 |
| DADO M6 | TUERCA M6 |

9.3.2 TIPOS DE CHIMENEAS

Para la construcción de las chimeneas están previstas las siguientes definiciones:

- sistema: chimenea instalada utilizando una combinación de componentes compatibles (tubo interno, aislante, cubierta exterior, etc.), fabricados o especificados por un solo fabricante y con certificado CE, según la norma específica;
- Chimenea compuesta: chimenea instalada o construida in situ, utilizando una combinación de componentes compatibles, como tubo interno (pared directamente en contacto con los humos), eventual aislamiento y cubierta (pared) exterior que pueden ser suministrados por fabricantes diferentes o por el mismo fabricante.
- Entubación: operación de introducción de un conducto en una cavidad existente (incluso nueva) de materiales no combustibles, libre y de uso exclusivo.

9.3.3 COMPONENTES DEL CONDUCTO DE HUMOS / SISTEMA DE HUMOS

Componentes y accesorios de una chimenea

Leyenda

- 1 Chimenea
- 2 Vía de salida
- 3 Conducto de humos
- 4 Aislamiento térmico
- 5 Pared externa
- 6 Cubierta o revestimiento
- 7 Elemento de la chimenea
- 8 Chimenea multipared
- 9 Empalme de la chimenea
- 10 Canal de humo
- 11 Generador de calor

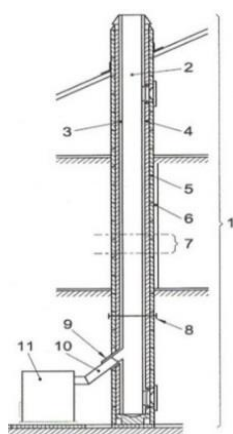

Cada chimenea debe estar compuesta al menos por los componentes previstos por la norma UNI EN 1443, indicados también en la figura adyacente.



ATENCIÓN: La evacuación a la pared o en la pared del edificio sin la instalación de una chimenea/conducto de humos/conducto de evacuación que lleve al techo los productos de la combustión está siempre prohibida.

9.3.4 CONTROLES ANTES DE LA INSTALACIÓN DEL EQUIPO

El usuario debe poseer el certificado de conformidad del conducto de humos (Decreto Ministerial N.º 37 del 22 de enero de 2008).

El conducto de humos debe estar construido según las indicaciones de la norma UNI 10683.

La descarga de humos representada en la figura adyacente es la solución ideal para garantizar la eliminación de los humos. Si se desea evacuar los humos por encima del techo, proceder previendo introducir una unión en T con tapa de inspección, soportes de unión adecuados a la altura del conducto de humos, canalón que atraviese el techo y chimenea de protección contra la intemperie. Si se desea utilizar la evacuación clásica de obra, prever una unión en T con tapa de inspección y adecuados soportes de apoyo. Si el diámetro del conducto de humos es demasiado grande, es obligatorio corregirlo introduciendo una tubería de acero porcelanizado o inoxidable de diámetro adecuado.

Sellar adecuadamente la parte de entrada y salida en la evacuación de humos en la parte de obra. Está terminantemente prohibida la utilización de una rejilla en el extremo del tubo de evacuación, puesto que ésta podría provocar el mal funcionamiento del equipo.

Si el conducto de humos es fijo, es conveniente prever aberturas de inspección para poder realizar la limpieza interior, sobre todo de sus tramos horizontales. Para ello, seguir el esquema. Lo descrito más arriba es indispensable para eliminar las cenizas y los pellets sin quemar que se pueden haber depositado a lo largo del recorrido de evacuación. Sellar los empalmes con silicona roja (resistente a 350 °C).

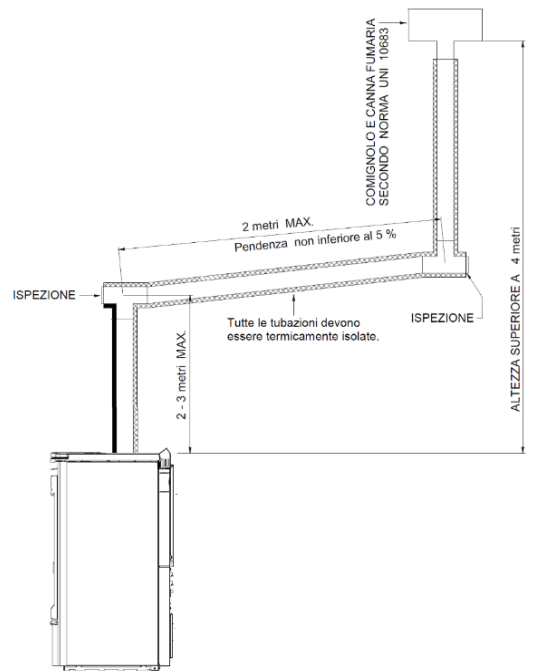

El revestimiento del conducto se debe realizar con materiales aislantes (lana de roca, fibra cerámica) o utilizando tuberías ya aisladas.

EL CONDUCTO DE HUMOS DEBE SER PARA USO EXCLUSIVO DEL EQUIPO.

Todos los tramos del conducto de humos se deberán poder inspeccionar y desmontar para posibilitar la limpieza interior.

| LEGENDA | LEYENDA |
|---|---|
| COMIGNOLO E CANNA FUMARIA SECONDO NORMA UNI 10683 | CHIMENEA Y CONDUCTO DE HUMOS SEGÚN LA NORMA UNI 10683 |
| 2 -3 metri MAX | 2 -3 metros MÁX. |
| 2 metri MAX | 2 metros MÁX. |
| Pendenza non inferiore al 5% | Inclinación no inferior al 5% |
| ALTEZZA SUPERIORE A 4 m | ALTURA SUPERIOR A 4 m. |
| Tutte le tubazioni devono essere termicamente isolate | Todas las tuberías deben estar térmicamente aisladas |
| ISPEZIONE | INSPECCIÓN |



ATENCIÓN: si el conducto de humos no resulta ser suficientemente aislado y/o demasiado largo, es posible que se generen condensaciones. Se aconseja prever una evacuación para la condensación cerca de la salida de humos del equipo. El equipo tiene que instalarse siempre y solamente en un sistema de evacuación de humos específico y exclusivo para el equipo.

Si el generador se empalma a un sistema de evacuación de humos que no cumple las normas, es posible el rápido deterioro del equipo debido a su anómalo y continuo recalentamiento: en este caso, los componentes dañados no se podrán sustituir en garantía.

EN CASO DE INCENDIO DE LA CHIMENEA, SE RECOMIENDA CERRAR INMEDIATAMENTE TODAS LAS ENTRADAS DE AIRE Y LLAMAR CUANTO ANTES A LOS BOMBEROS.

10 – ANOMALÍAS, CAUSAS E SOLUCIONES

| ANOMALÍAS | CAUSAS | SOLUCIONES |
|---|--|--|
| Dificultades durante el encendido. | Rejilla obstruida. | Limpie la rejilla. |
| | Leña húmeda o de espesor excesivo. | Utilice leña de menores dimensiones y más seca. |
| | Tiro insuficiente. | Limpie el cajón de la ceniza. Quite el plano de cocción y limpie cuidadosamente el paso de los humos y el conducto de humos. Conducto de humos para revisar: <ul style="list-style-type: none"> • presencia de estrangulamientos en la chimenea • demasiadas curvas • insuficiente aislamiento • sección demasiado pequeña. |
| Humo en el ambiente. Dificultad para mantener el fuego. Dificultad para calentar el horno. Temperatura baja del plano de cocción. | Tiro insuficiente. | Limpie el cajón de la ceniza y todos los cajones de inspección. Quite el plano de cocción y limpie cuidadosamente el paso de los humos. Limpie (o haga limpiar) el conducto de humos. Conducto de humos para revisar: <ul style="list-style-type: none"> • presencia de estrangulamientos en la chimenea • demasiadas curvas • insuficiente aislamiento • sección demasiado pequeña. |
| Llama insensible a las variaciones de tiro. | Falta de aire en el ambiente. | Realice una abertura adecuada para el aire. |
| Bocanadas durante el funcionamiento. | Leña húmeda o de espesor excesivo. | Utilice leña de menores dimensiones y más seca. |
| Plano de cocción oxidado. | Insuficiente mantenimiento del mismo. | Realice la limpieza y el mantenimiento del plano de cocción. |
| | Ambiente con características oxidantes para los metales. | Instalación en un ambiente no oxidante. |
| El combustible se quema demasiado de prisa; combustión incontrolada. | Tiro excesivo. | Reduzca el tiro del conducto de humos, utilizando un dispositivo adecuado (por ejemplo, un regulador de tiro). |
| El plano de cocción se ha deformado. Los termómetros de los hornos se han descalibrado o están amarillos. Las manijas se han deformado. Rotura de los componentes dentro de la cámara de combustión. | Excesivo consumo de leña, superior a lo indicado en el presente manual. Uso incorrecto del equipo. Limpieza del equipo ausente o insuficiente. | Contacte con un centro asistencia para el restablecimiento del equipo (remunerado); a continuación, utilice el equipo según lo prescrito en el presente manual y atégase a todas las prescripciones proporcionadas. |
| Tendencia a generar condensación (presencia de humedad/agua en el cenicero y debajo del producto). No aumenta la temperatura del horno. | Tiro insuficiente. | Conducto de humos para revisar |
| | La instalación no absorbe lo suficiente. | Abra todas las zonas de la instalación, cargue menos leña o instale una acumulación. |
| El horno no levanta temperatura. | Tiro excesivo. | Reduzca el tiro del conducto de humos, utilizando un dispositivo adecuado (por ejemplo, un regulador de tiro). |

SI LAS SOLUCIONES PROPUESTAS NO RESUELVEN LA ANOMALÍA, SE RECOMIENDA CONTACTAR CON EL SERVICIO DE ASISTENCIA TÉCNICA ESPECIALIZADO.



THERMOROSSI 
fireLoes

THERMOROSSI S.p.A.
Via Grumolo, 4 (Z.I.) 36011 Arsiero (VI) - ITALY
Fax 0445.741657 - www.thermorossi.com - info@thermorossi.it