

THERMOROSI

REVESTIMIENTO ESSENZA

ITA - MANUALE DI INSTALLAZIONE, USO E MANUTENZIONE.

FRA - MANUEL D'INSTALLATION, D'UTILISATION ET D'ENTRETIEN.

ENG - INSTALLATION, USE AND MAINTENANCE GUIDE.

DEU - INSTALLATIONS-, BETRIEBS- UND WARTUNGSANLEITUNG.

ESP - MANUAL DE INSTALACIÓN USO Y MANTENIMIENTO.



ITA – Informazioni importanti per la sicurezza ed il corretto funzionamento.

FRA – À lire impérativement! Informations importantes pour la sécurité et le bon fonctionnement.

ENG – Must read! Important information for safety and correct operation.

DEU – Unbedingt lesen! Wichtige Informationen zur Sicherheit und zum sicheren Betrieb.

ESP – ¡Leer! Informaciones importantes para la seguridad y el correcto funcionamiento.

ÍNDICE

1 - INTRODUCCIÓN.....	2
2 - CARACTERÍSTICAS TÉCNICAS.....	3
3 – DESEMBALAJE DEL REVESTIMIENTO	4
4 - MONTAJE ESSENZA (instrucciones válidas solo para productos con tapa de carga deslizante) 5	
5 - MONTAJE ESSENZA (instrucciones válidas solo para productos con tapa de carga fija)	7
6 – REPUESTOS.....	9

1 - INTRODUCCIÓN

1.1 ADVERTENCIAS GENERALES

Este manual de instalación, uso y mantenimiento constituye parte integrante y esencial del producto y el usuario deberá conservarlo. Antes de efectuar la instalación, el mantenimiento o utilizar el producto, leer atentamente todas las indicaciones contenidas en este manual. Todas las leyes locales, nacionales y las normas europeas deben ser respetadas durante la instalación y uso del equipo. Al Cliente usuario se le exhorta a realizar todas las operaciones de mantenimiento contenidas en este manual. La instalación, el mantenimiento y las eventuales reparaciones deben ser realizadas por personal profesionalmente cualificado, habilitado profesionalmente según el decreto N.º 37 del 22 de enero de 2008, en observancia de la normativa vigente en la materia y según las indicaciones del fabricante del equipo. En caso de reparaciones, se deben utilizar exclusivamente repuestos originales entregados por Thermorossi. Una errónea instalación o un mal mantenimiento podrían provocar daños a personas, animales o bienes; en ese caso, el fabricante está exonerado de toda responsabilidad. Toda operación no explícitamente autorizada por Thermorossi S.p.A. en cualquiera de los sistemas, componentes o partes interiores y exteriores del equipo, así como en los accesorios entregados junto con el equipo, comporta la pérdida de la garantía y la caducidad de la responsabilidad del fabricante, en virtud del D.P.R. 224 del 24/05/1988, art. 6/b. Cuidar el presente manual y conservarlo en un lugar de fácil y rápido acceso. Si el equipo tuviera que venderse o transferirse a otro usuario, asegurarse siempre de que el manual lo acompañe. En caso de extravío o deterioro del presente manual, es obligación solicitar una nueva copia al revendedor autorizado.

Thermorossi S. p. A. mantiene los derechos de autor sobre estas instrucciones de servicio. Sin la necesaria autorización, las instrucciones mencionadas no podrán duplicarse o comunicarse a terceros y no podrán ser utilizadas para hacer la competencia.



ATENCIÓN: Las mayólicas son de producción artesanal y pueden presentar grietas, variaciones cromáticas o imperfecciones. La capa de esmalte posee un factor de dilatación diferente al de las mayólicas y, por lo tanto, se pueden presentar pequeñas grietas. Este fenómeno es un proceso natural y no constituye un defecto. Se recomienda limpiar las mayólicas utilizando exclusivamente un paño de microfibra seco. El uso de paños húmedos o mojados para la limpieza evidenciarían aún más las grietas naturales del esmalte.

1.2 NORMAS DE SEGURIDAD



DAÑOS A PERSONAS

Este símbolo de seguridad identifica importantes mensajes a lo largo del manual. Cuando se encuentre, leer atentamente el mensaje que sigue puesto que su incumplimiento puede acarrear graves daños a las personas que utilicen el equipo para chimenea.



DAÑOS A BIENES

Este símbolo de seguridad identifica mensajes o instrucciones de cuyo cumplimiento depende el buen funcionamiento de la estufa y del generador. Si no se siguen escrupulosamente, pueden provocarse graves daños al equipo.



INFORMACIONES

Este símbolo señala instrucciones importantes para el buen funcionamiento del generador. Si no se cumplen correctamente, el funcionamiento no resultará satisfactorio.

1.3 TRANSPORTE Y ALMACENAMIENTO

TRANSPORTE Y DESPLAZAMIENTO

Debe prestarse especial atención para que todas las partes delicadas estén preservados de golpes mecánicos que puedan comprometer su integridad y su correcto funcionamiento.

ALMACENAMIENTO

El revestimiento se debe conservar en ambientes libres de humedad, protegidos de la intemperie; se desaconseja apoyar directamente el revestimiento sobre el piso. La empresa no se considera responsable de eventuales daños causados por negligencia. Se desaconseja mantener el revestimiento almacenado por periodos excesivamente largos.

2 - CARACTERÍSTICAS TÉCNICAS

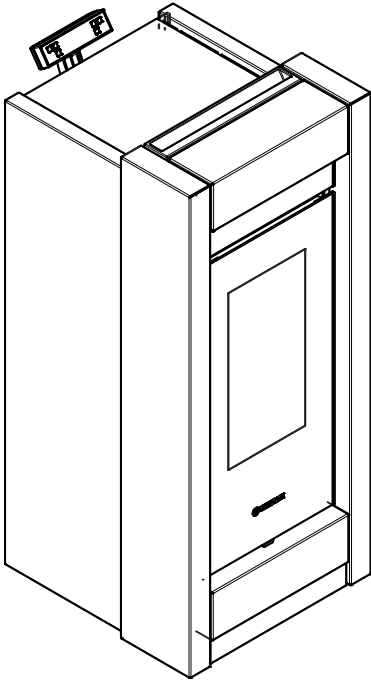

	ESSENZA
Altura (mm)	1132
Profundidad (mm)	596
Ancho (mm)	490
Peso neto del revestimiento (Kg)	38
Peso bruto del revestimiento (Kg)	48

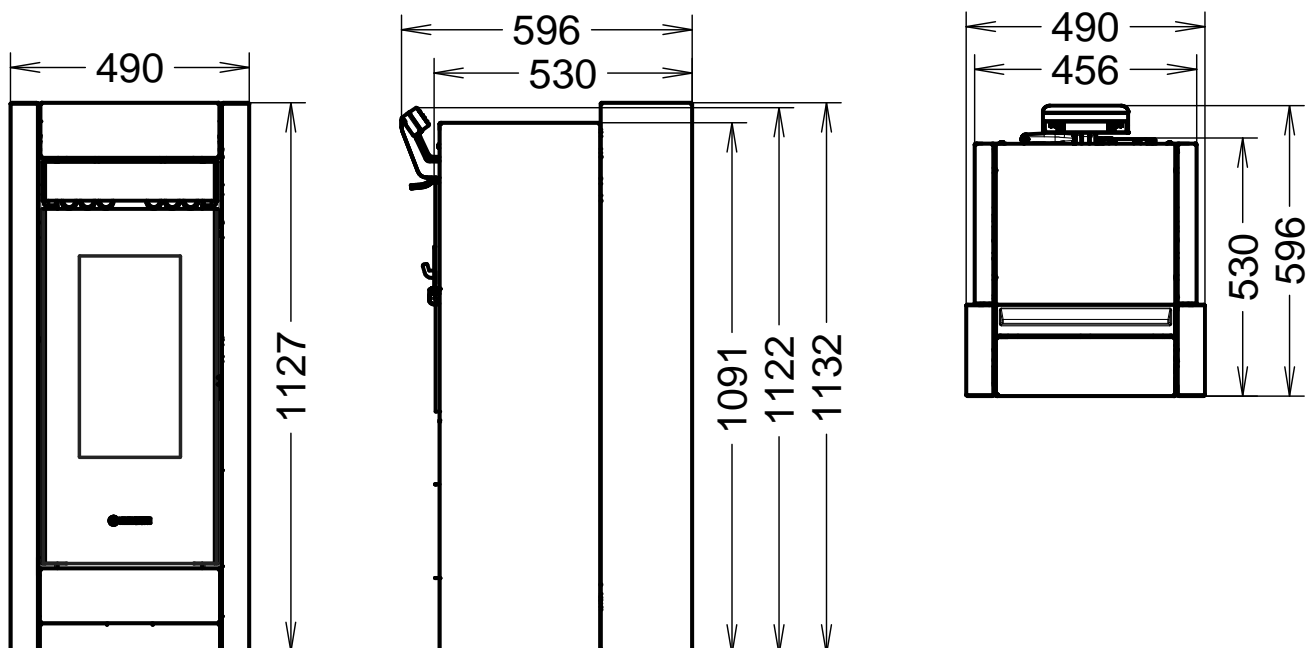

3 – DESEMBALAJE DEL REVESTIMIENTO



Para desembalar el revestimiento, siga las indicaciones que se describen en las siguientes figuras.

En primer lugar, después de abrir el embalaje, quite las piezas de poliestireno (A), (B) y (C), y extraiga con delicadeza los perfiles laterales (D) (Figura 1).

A continuación, quite la pieza de poliestireno (E) y extraiga con delicadeza el lateral (H), la bolsa con los tornillos (Q), el estribo (N), el perfil superior (O) y el perfil inferior (P) (Figura 2).

Por último, quite las piezas de poliestireno (E), (F) y (G), y extraiga con delicadeza el lateral (R) (Figura 3).



Atención: Los revestimientos lacados son delicados y deben ser desplazados con extremo cuidado, utilizando guantes de algodón suave. Para la limpieza utilice paños secos de microfibra para superficies delicadas (como lentes, gafas, monitores, etc.).



Figura 1



Figura 2

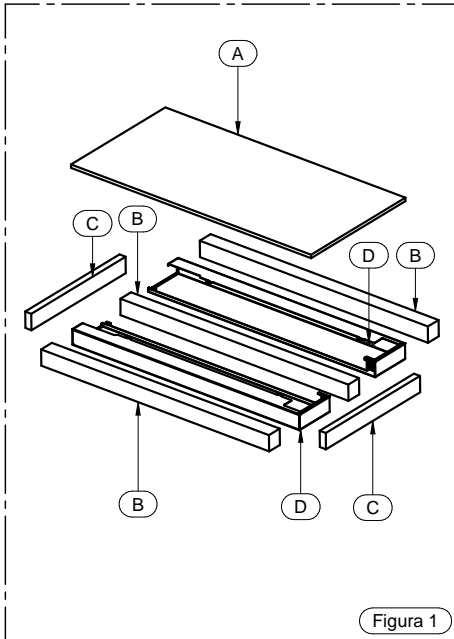

Figura 3

Dentro de la bolsa de tornillos (Q) se encuentran los tornillos que se describen a continuación.

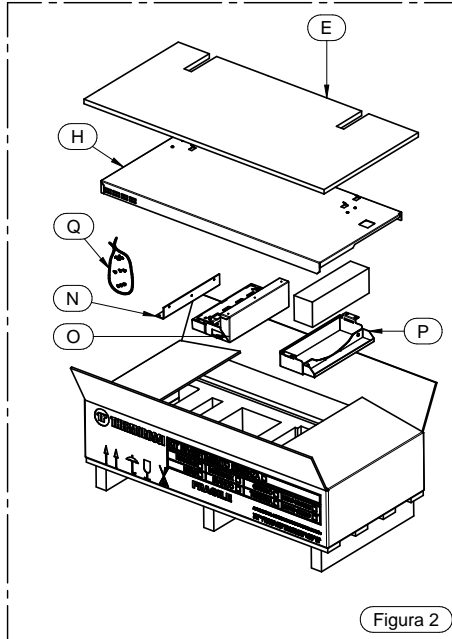

ATENCIÓN:

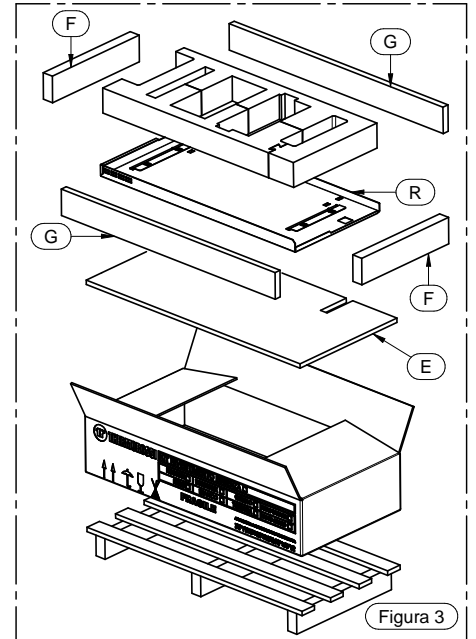
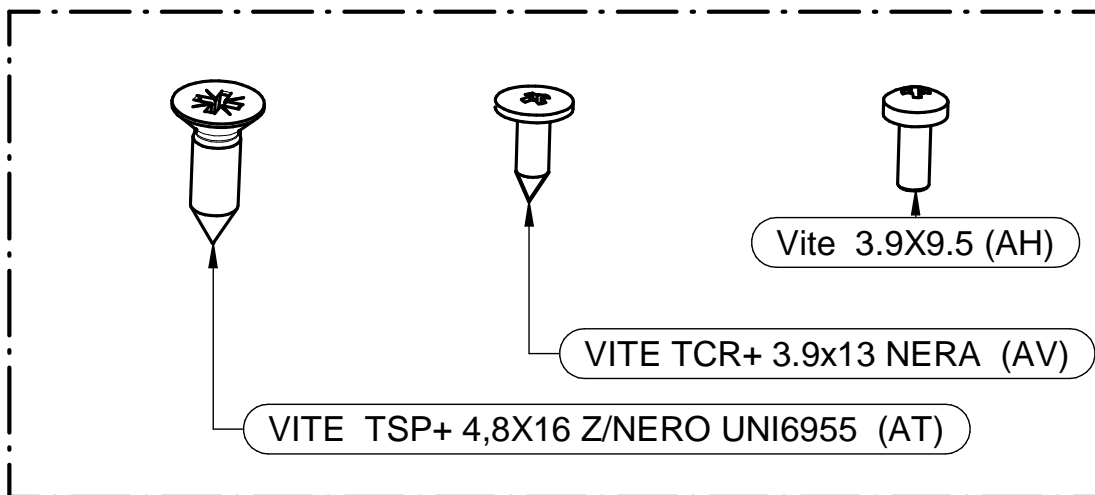
Antes de proceder al montaje del revestimiento, regule los pies del equipo hasta obtener un espacio entre el equipo y el piso de al menos 10 mm.

ATENCIÓN:

Antes de proceder al montaje del revestimiento Essenza, verifique que el equipo esté desconectado de la toma eléctrica y, por lo tanto, sin alimentación.

Legenda	Legenda
Figura	Figura
Vite 3.9x9.5 (AH)	Tornillo 3.9x9.5 (AH)
VITE TCR+ 3.9X13 NERA (AV)	TORNILLO TCR+ 3.9X13 NEGRO (AV)
VITE TSP+ 4.8X16 Z/NERO UNI6955 (AT)	TORNILLO TSP+ 4.8X16 Z/NEGRO UNI6955 (AT)

4 - MONTAJE ESSENZA (instrucciones válidas solo para productos con tapa de carga deslizante)

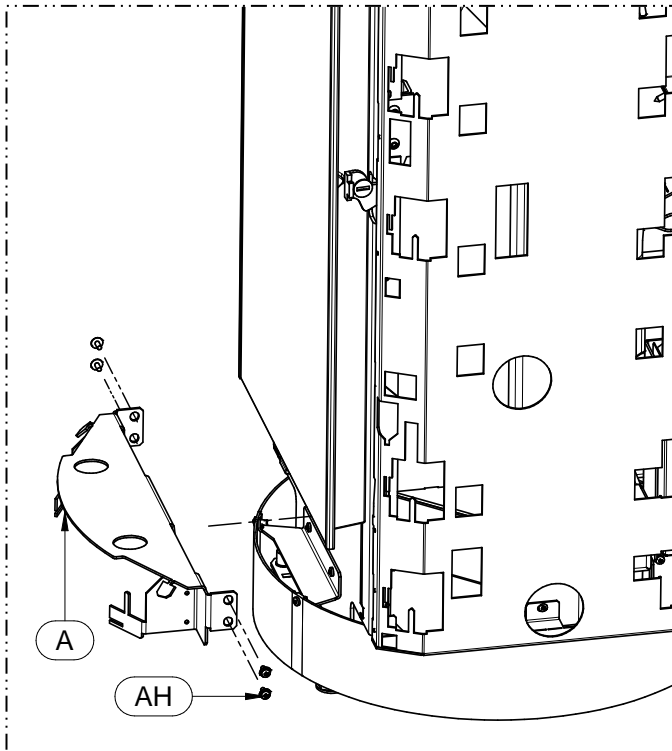

1 - Desmonte el soporte inferior (A), quitando los 2 tornillos (AH) presentes en el lado izquierdo y en el lado derecho.

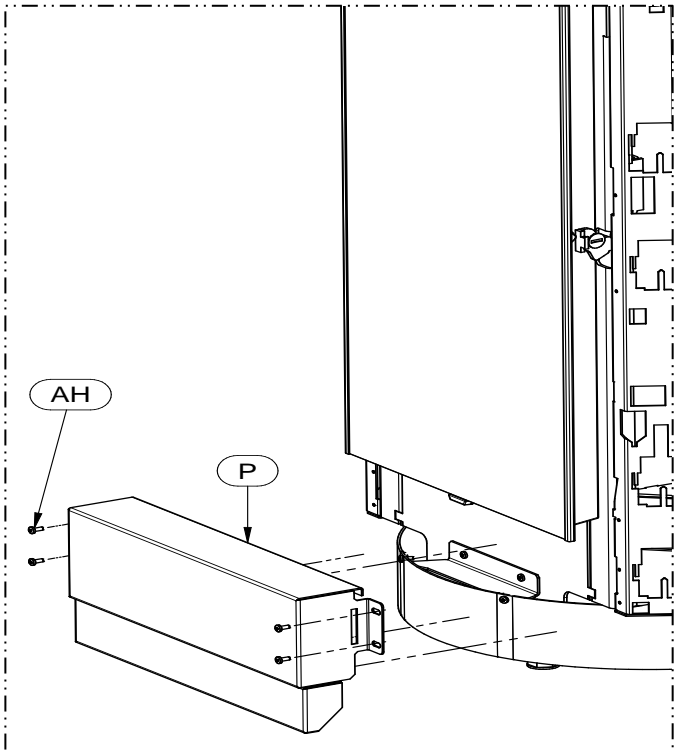

2 - Coloque el perfil inferior (P) con los tornillos (AH) presentes en la bolsa de tornillos.

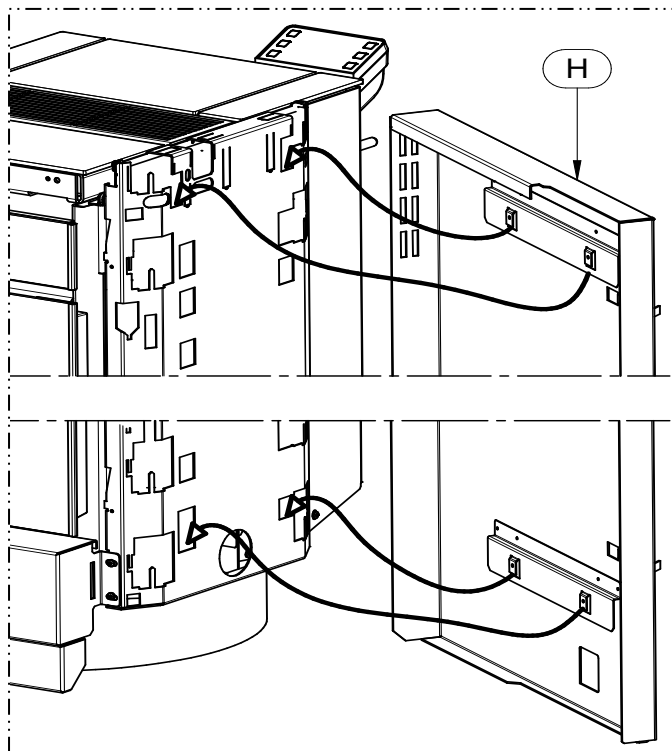

3 - Coloque el lateral (H), introduciendo los ganchos de este último en las ranuras presentes en la chapa del equipo. Realice la misma operación para montar el lateral opuesto (R).

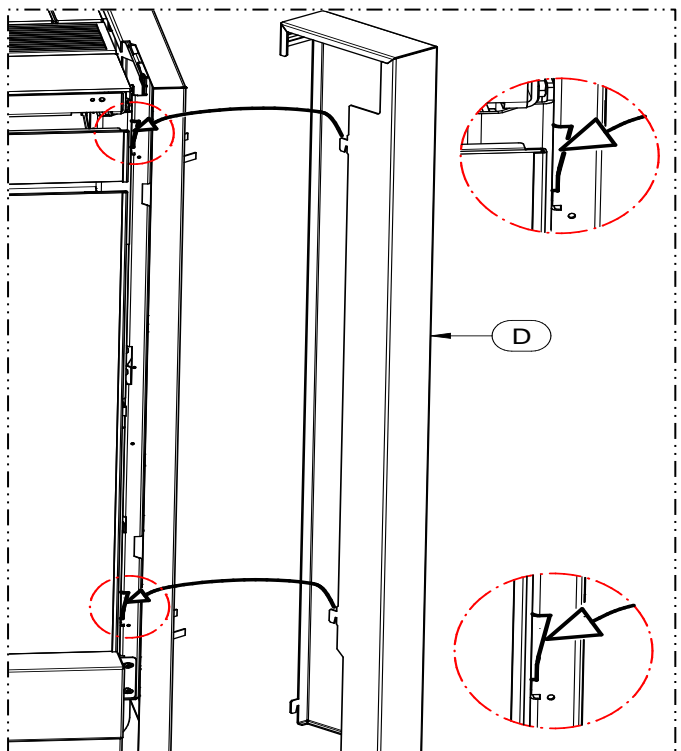

4 - Coloque el perfil lateral (D), introduciendo los ganchos de este último en las ranuras presentes en la chapa del equipo. Realice la misma operación para montar el perfil lateral opuesto.

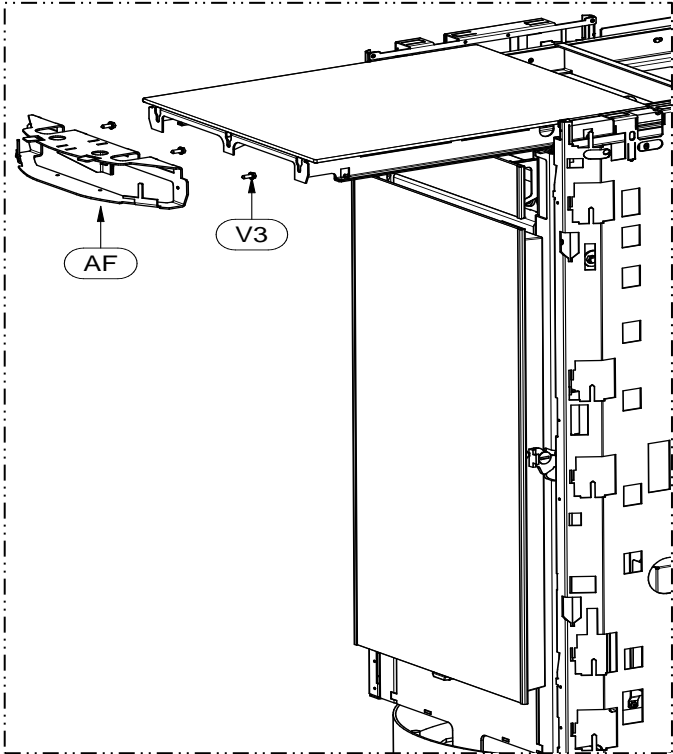

5 - Extraiga la bandeja, desenrosque los 3 tornillos (V3) y quite el estribo (AF).

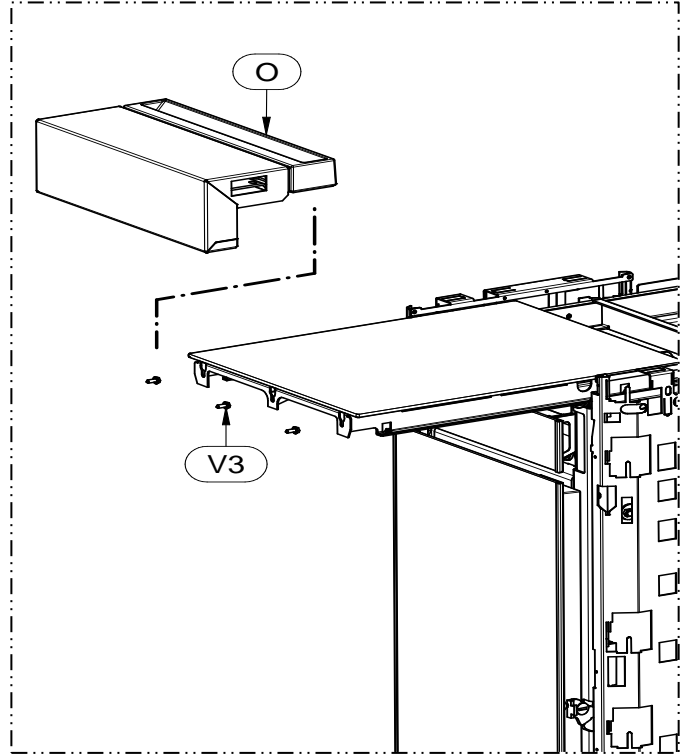

6 - Coloque el perfil superior (O) con los 3 tornillos (V3) previamente extraídos.

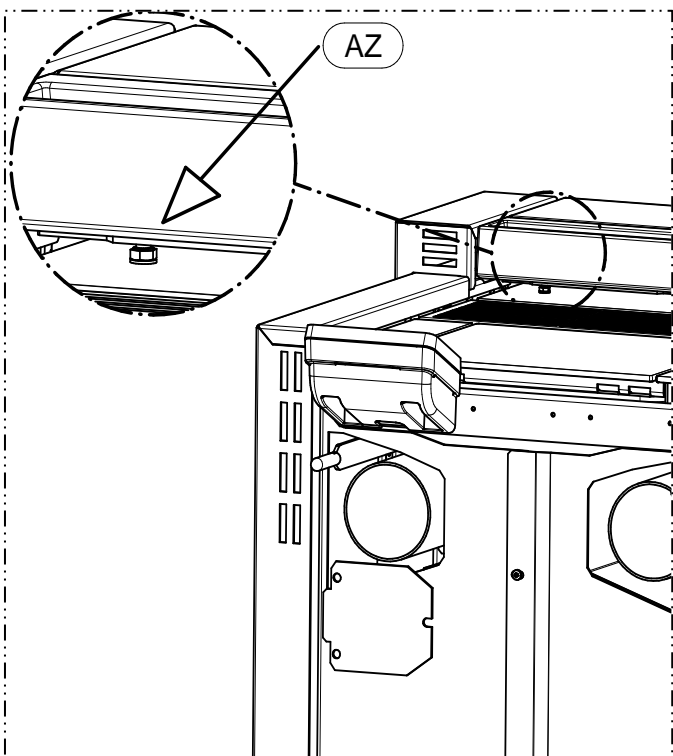

7 - Regule el pie (AZ) para poner el perfil superior a la altura correcta.



ATENCIÓN - IMPORTANTE:

Regule cuidadosamente los revestimientos, en particular en la zona de la manija, verificando que esta no roce el revestimiento durante la apertura y el cierre de la puerta, ya que podría dañarlo.

5 - MONTAJE ESSENZA (instrucciones válidas solo para productos con tapa de carga fija)

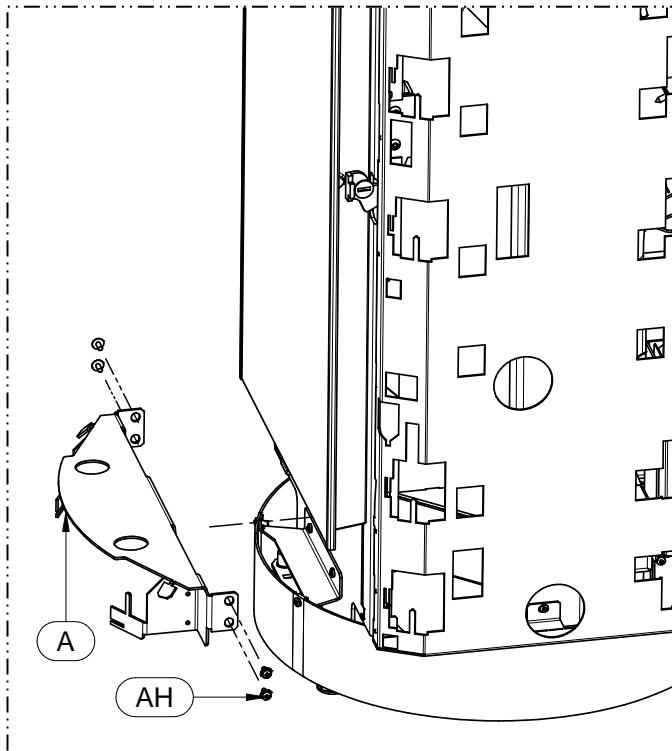

1 - Desmonte el soporte inferior (A), quitando los 2 tornillos (AH) presentes en el lado izquierdo y en el lado derecho.

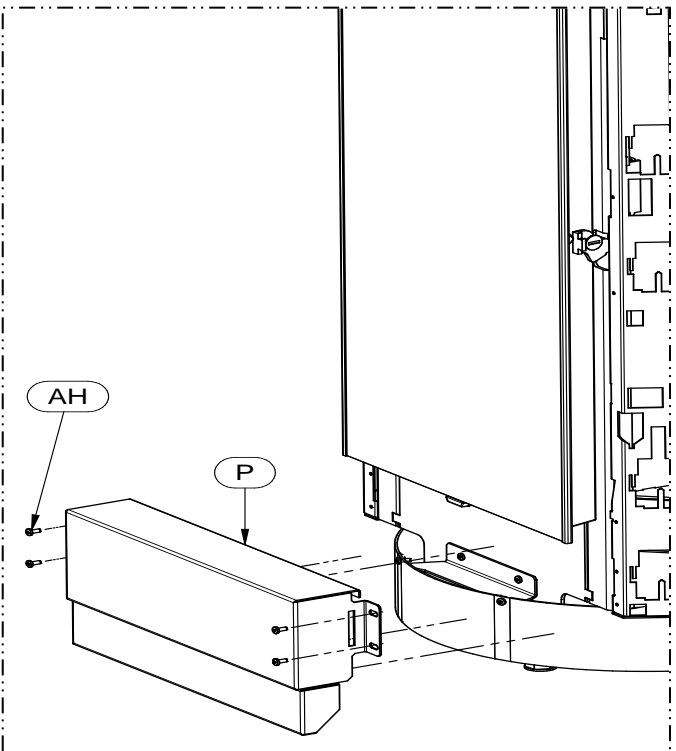

2 - Coloque el perfil inferior (P) con los tornillos (AH) presentes en la bolsa de tornillos.

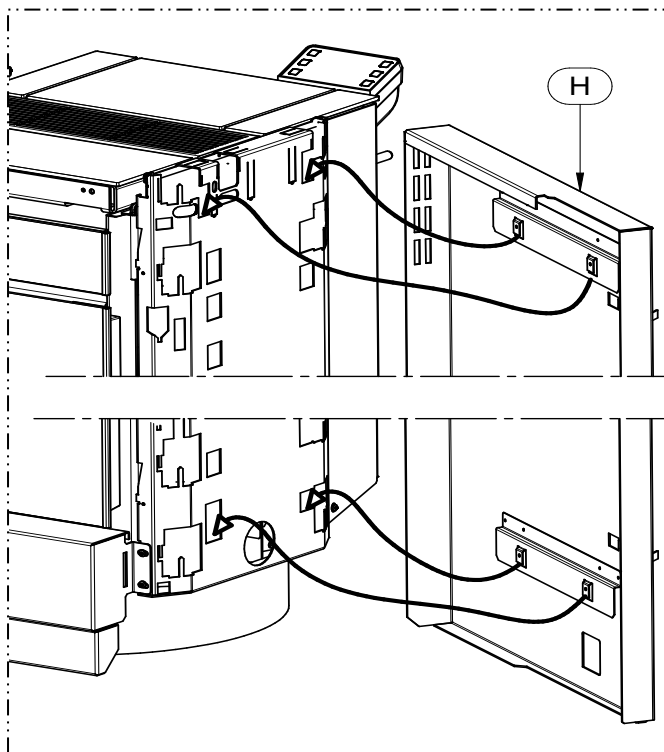

3 - Coloque el lateral (H), introduciendo los ganchos de este último en las ranuras presentes en la chapa del equipo. Realice la misma operación para montar el lateral opuesto (R).

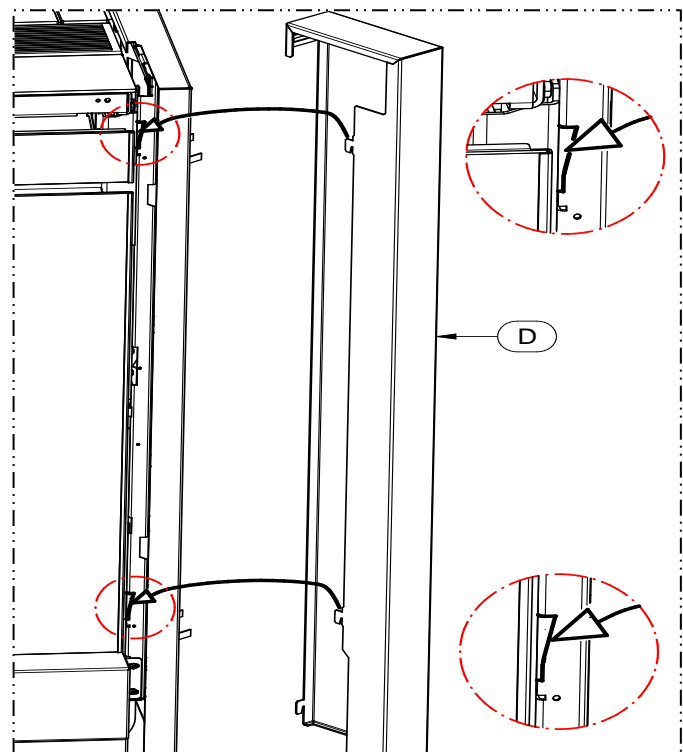

4 - Coloque el perfil lateral (D), introduciendo los ganchos de este último en las ranuras presentes en la chapa del equipo. Realice la misma operación para montar el perfil lateral opuesto.

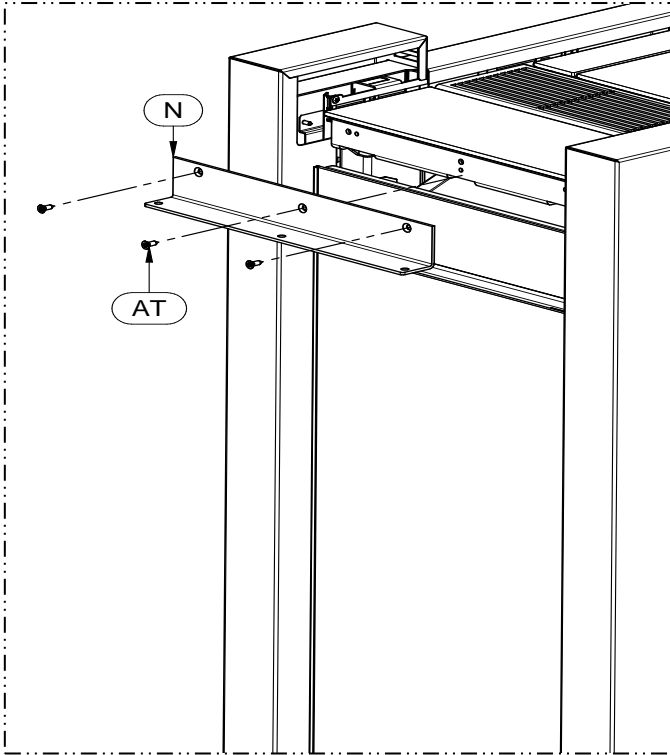

5 - Coloque el estribo (N) con los 3 tornillos (AT) presentes en la bolsa de tornillos.

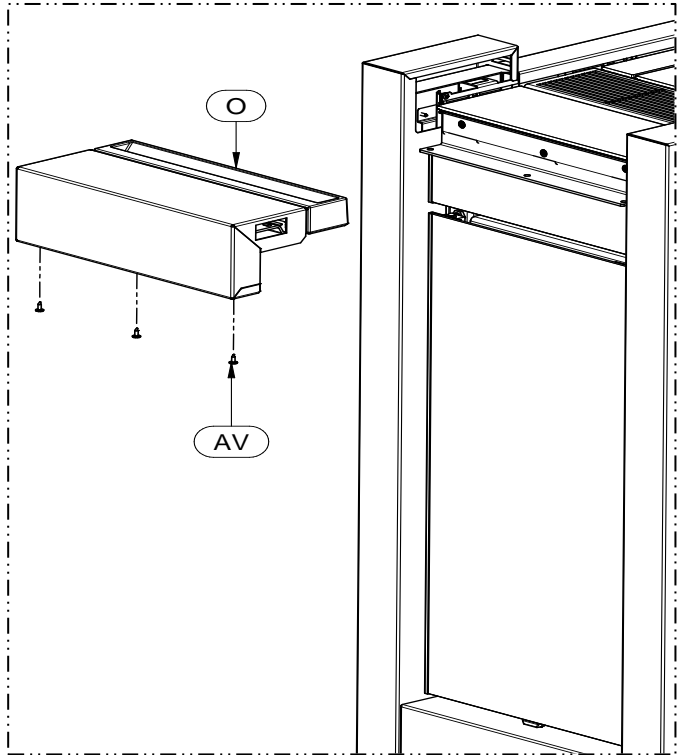

6 - Coloque el perfil superior (O) en el estribo (N), fijándolo con los 3 tornillos (AV) presentes en la bolsa de tornillos.

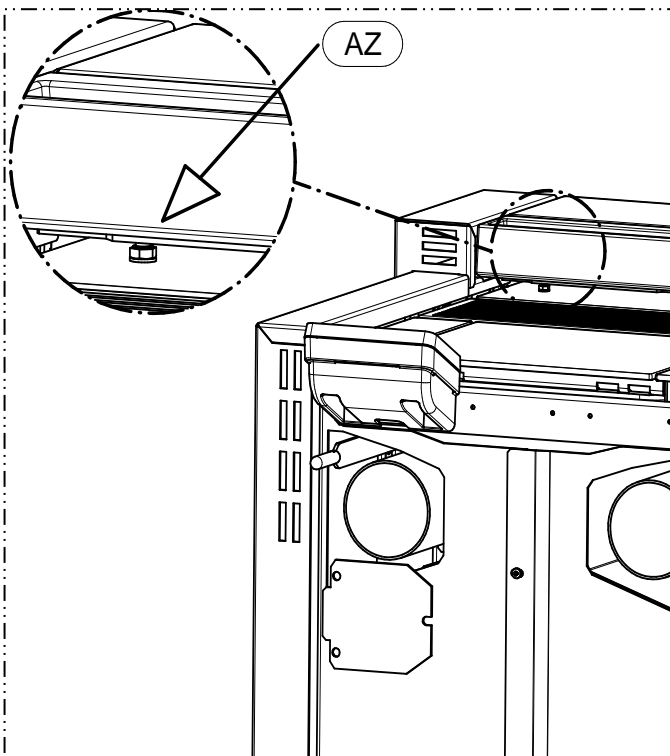

7 - Regule el pie (AZ) para poner el perfil superior a la altura correcta.



ATENCIÓN - IMPORTANTE:

Regule cuidadosamente los revestimientos, en particular en la zona de la manija, verificando que esta no roce el revestimiento durante la apertura y el cierre de la puerta, ya que podría dañarlo.

6 - REPUESTOS

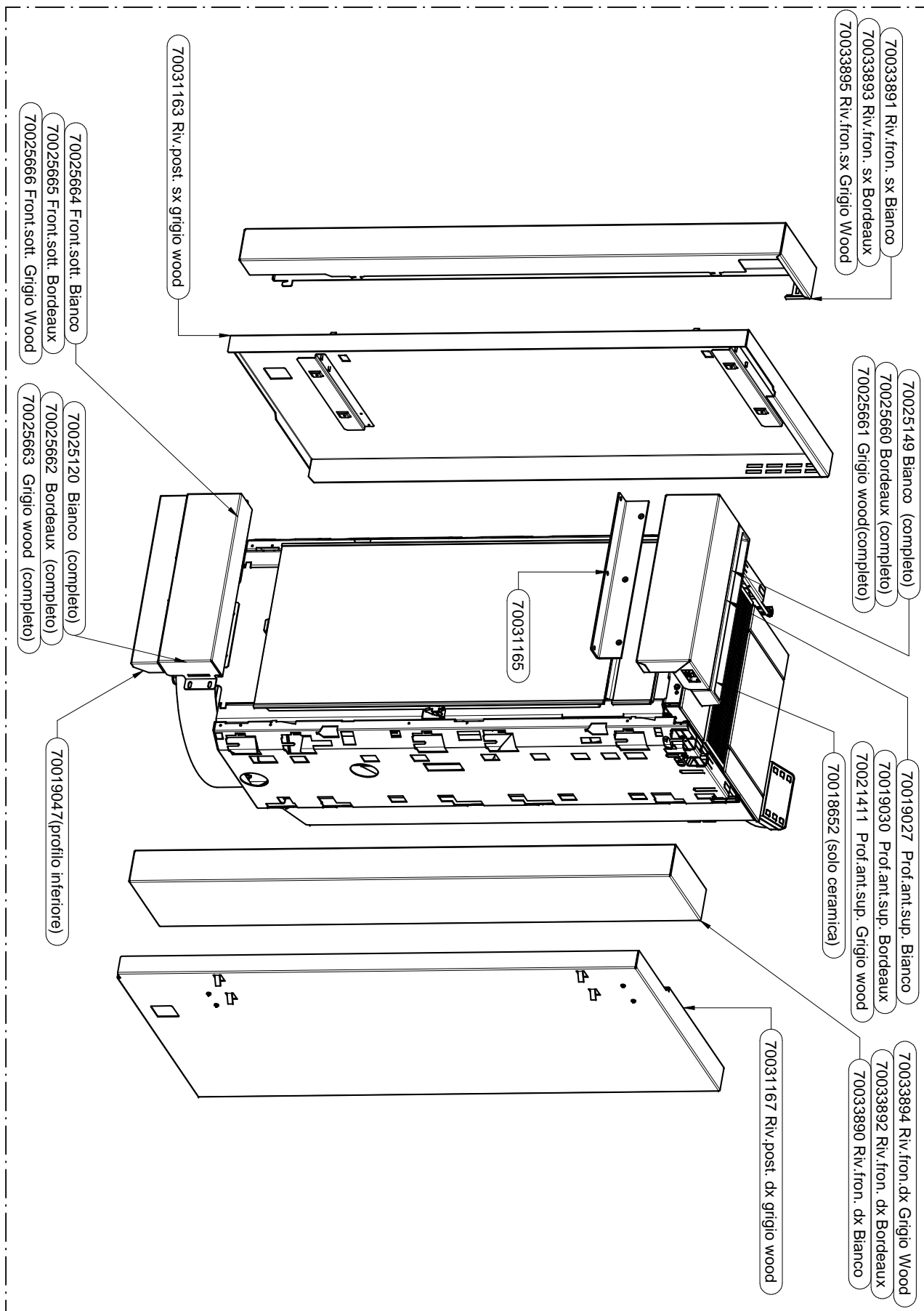

LEGENDA RICAMBI	LEYENDAS REPUESTOS
RIVESTIMENTO ESSENZA	REVESTIMIENTO ESSENZA
70033891 Riv.fron. sx Bianco 70033893 Riv.fron. sx Bordeaux 70033895 Riv.fron.sx Grigio Wood	70033891 Revestimiento frontal izq. blanco 70033893 Revestimiento frontal izq. bordeaux 70033895 Revestimiento frontal izq. gris Wood
70025149 Bianco (completo) 70025660 Bordeaux (completo) 70025661 Grigio wood (completo)	70025149 Blanco (completo) 70025660 Bordeaux (completo) 70025661 Gris Wood (completo)
70019027 Prof.ant.sup. Bianco 70019030 Prof.ant.sup. Bordeaux 70021411 Prof.ant.sup. Grigio wood 70018652 (solo ceramica)	70019027 Perfil delantero superior blanco 70019030 Perfil delantero superior bordeaux 70021411 Perfil delantero superior gris Wood 70018652 (solo cerámica)
70033894 Riv.fron.dx Grigio Wood 70033892 Riv.fron. dx Bordeaux 70033890 Riv.fron. dx Bianco 70031167 Riv.post. dx grigio wood	70033894 Revestimiento frontal der. gris Wood 70033892 Revestimiento frontal der. bordeaux 70033890 Revestimiento frontal der. blanco 70031167 Revestimiento trasero der. gris Wood
70031163 Riv.post. sx grigio wood	70031163 Revestimiento trasero izq. gris Wood
70025664 Front.sott. Bianco 70025665 Front.sott. Bordeaux 70025666 Front.sott. Grigio Wood	70025664 Frontal subyacente blanco 70025665 Frontal subyacente bordeaux 70025666 Frontal subyacente gris Wood
70025120 Bianco (completo) 70025662 Bordeaux (completo) 70025663 Grigio wood (completo)	70025120 Blanco (completo) 70025662 Bordeaux (completo) 70025663 Gris Wood (completo)
70019047(profilo inferiore)	70019047 (Perfil inferior)



THERMOROSSI ^{tr}

Fire Lovers

THERMOROSSI S.p.A.

Via Grumolo, 4 (Z.I.) 36011 Arsiero (VI) - ITALY

Fax 0445.741657 - www.thermorossi.com - info@thermorossi.it