

THERMOROSSI

BOSKY COUNTRY 30 EVO5 BOSKY COUNTRY F30 EVO5

ITA - MANUALE DI INSTALLAZIONE, USO E MANUTENZIONE.
FRA - MANUEL D'INSTALLATION, D'UTILISATION ET D'ENTRETIEN.
ENG - INSTALLATION, USE AND MAINTENANCE GUIDE.
DEU - INSTALLATIONS-, BETRIEBS- UND WARTUNGSANLEITUNG.
ESP - MANUAL DE INSTALACIÓN, USO Y MANTENIMIENTO.



ITA – Informazioni importanti per la sicurezza ed il corretto funzionamento.
FRA – À lire impérativement! Informations importantes pour la sécurité et le bon fonctionnement.
ENG - Must read! Important information for safety and correct operation.
DEU - Unbedingt lesen! Wichtige Informationen zur Sicherheit und zum sicheren Betrieb.
ESP - ¡Leer! Informaciones importantes para la seguridad y el correcto funcionamiento.

INHALTSVERZEICHNIS

1 – EINFÜHRUNG	5
2 – TECHNISCHE EIGENSCHAFTEN.....	7
3 - ALLGEMEINE BESCHREIBUNG.....	9
4 – INSTALLATION.....	11
5 – ANSCHLÜSSE UND WASSERKREISLAUFSCHMATA	12
6 – MONTAGE DER KOMPONENTEN	16
7 - GEBRAUCH DES GERÄTES.....	19
8 - REINIGUNG UND WARTUNG	23
9 – RAUCHFÜHRUNG	25
10 – STÖRUNGEN, URSACHEN UND ABHILFE	28
11 – GARANTIEBEDINGUNGEN.....	29

EU Declaration of Conformity (DoC) / Konformitätserklärung UE (DoC)

Company name: Firma:	THERMOROSSI S.P.A.	Postal address: Adresse:	VIA GRUMOLO, N° 4
Postcode and city: Postleitzahl und Stadt:	36011 ARSIERO (VI)	Telephone number: Telefonnummer:	0445/741310
E-mail address: E-Mail-Adresse:	INFO@THERMOROSSI.IT		

declare that the DoC is issued under our sole responsibility and belongs to the following product:
bestätigt, dass die Erklärung eigenverantwortlich abgegeben wird und sich auf das folgende Produkt bezieht:

Apparatus model / Product: Beschreibung:	WOOD STOVE HOLZHEIZOFEN	Trademark: Marke:	THERMOROSSI
Models: Modelle:	BOSKY COUNTRY 30 EVO5 – BOSKY COUNTRY F30 EVO5		

The object of the declaration described above is in conformity with the relevant Union harmonisation legislation:
Der Gegenstand der obigen Erklärung genügt der einschlägigen Harmonisierungsvorschrift der Union:

- Richtlinie 2014/30/EU, EMCD
- Richtlinie 2014/35/EU, LVD
- Richtlinie 2011/65/EU, RoHS
- 2014/30/EU Directive, EMCD
- 2014/35/EU Directive, LVD
- 2011/65/EU Directive, RoHS

Die folgenden harmonisierten Normen und/oder technischen Spezifikationen wurden angewendet:
The following harmonised standards and/or technical specifications have been applied:

EN 55014-1	EN 60335-1	EN 50581
EN 55014-2	EN 60335-2-102	Commission Regulation (EU) 2015/1185
EN 61000-3-2	EN 62233	
EN 61000-3-3		

Arsiero, 12/01/2026

Unterschrift/Sign:  THERMOROSSI S.P.A.
Un Administrator

Installations-, Betriebs- und Wartungsanleitung

BOSKY COUNTRY 30 – F30 EVO5

THERMOROSSI <small>Fire Lovers</small>	LEISTUNGSERKLÄRUNG IN ÜBEREINSTIMMUNG MIT DER RICHTLINIE (UE) 305/2011	n°A101
1 - Einziger Identifikationscode des Produkttyps:		BOSKY COUNTRY 30 EVO5
2 - Typ, Charge, Serie (Art. 11, Absatz 4):		BOSKY COUNTRY 30 EVO5
3 - Verwendungszwecke des Bauprodukts gemäß der einschlägigen harmonisierten technischen Spezifikation:		Wasserführendes Gerät für die Wohnraumbeheizung mit Scheitholzbefuerung
4 - Eingetragener Handelsname und Kontaktanschrift des Herstellers (Art. 11, Absatz 5):		THERMOROSSI S.P.A. Via Grumolo, n° 4 36011 Arsiero (VI) Italien Tel.0445/741310
5 - Name und Kontaktanschrift des Bevollmächtigten (Art. 12, Absatz 2):		-
6 - System zur Bewertung und Kontrolle der Leistungskonstanz des Bauprodukts, siehe Anlage V:		System 3 und 4
7 - Notifiziertes Labor:		Kiwa Italia S.p.a. N° 0476
Harmonisierte technische Spezifikation:		EN 16510-2-1
Nummer des Prüfberichts nach System 3:		0476-AoP-CPR-6014282
8 - Erklärte Leistungen:		
Grundlegende Eigenschaften		Leistung
Feuerwiderstand		A1
Mindestsicherheitsabstände zu brennbaren Materialien in mm:		
Rückseite / Seite / Vorderseite / Decke / Boden		200 / 200 / 2000 / 750 / 100
Risiko des Herausfallens von Brennstoff:		Konform
Oberflächentemperatur:		Konform
Elektrische Sicherheit:		Konform
Zugänglichkeit und Reinigung:		Konform
Emissionen von Verbrennungsprodukten:		
bei Nennleistung / bei reduzierter Leistung (mg/m ³ bei 13 % O ₂):		220 / -
Maximaler Betriebsdruck: kPa(bar)		2,5
Rauchgastemperatur mit Nennleistung (°C):		165
Mechanische Festigkeit (Tragen des Kamins):		Konform
Nennwärmeleistung (kW):		11,1
Wärmeleistung im Raum (kW):		3,2
An das Wasser abgegebene Wärmeleistung (kW):		8,0
Wirkungsgrad bei Nennleistung (%):		89
Wirkungsgrad bei reduzierter Leistung (%):		-
9 - Die Leistungen des Produkts, siehe Punkt 1 und 2, sind mit der unter Punkt 8 erklärten Leistung konform.		
Es wird die vorliegende Leistungserklärung unter der ausschließlichen Verantwortung des Herstellers ausgestellt, siehe Punkt 4.		
Arsiero, 12/01/2026		Unterschrift:  THERMOROSSI S.P.A. Un Administrator

THERMOROSSI <small>Fire Lovers</small>	LEISTUNGSERKLÄRUNG IN ÜBEREINSTIMMUNG MIT DER RICHTLINIE (UE) 305/2011	n°A102
1 - Einziger Identifikationscode des Produkttyps:		BOSKY COUNTRY F30 EVO5
2 - Typ, Charge, Serie (Art. 11, Absatz 4):		BOSKY COUNTRY F30 EVO5
3 - Verwendungszwecke des Bauprodukts gemäß der einschlägigen harmonisierten technischen Spezifikation:		Wasserführendes Gerät für die Wohnraumbeheizung mit Scheitholzbefuerung
4 - Eingetragener Handelsname und Kontaktanschrift des Herstellers (Art. 11, Absatz 5):		THERMOROSSI S.P.A. Via Grumolo, n° 4 36011 Arsiero (VI) Italien Tel.0445/741310
5 - Name und Kontaktanschrift des Bevollmächtigten (Art. 12, Absatz 2):		-
6 - System zur Bewertung und Kontrolle der Leistungskonstanz des Bauprodukts, siehe Anlage V:		System 3 und 4
7 - Notifiziertes Labor:		Kiwa Italia S.p.a. N° 0476
Harmonisierte technische Spezifikation:		EN 16510-2-1
Nummer des Prüfberichts nach System 3:		0476-AoP-CPR-6014282
8 - Erklärte Leistungen:		
Grundlegende Eigenschaften		Leistung
Feuerwiderstand		A1
Mindestsicherheitsabstände zu brennbaren Materialien in mm:		
Rückseite / Seite / Vorderseite / Decke / Boden		200 / 200 / 2000 / 750 / 100
Risiko des Herausfallens von Brennstoff:		Konform
Oberflächentemperatur:		Konform
Elektrische Sicherheit:		Konform
Zugänglichkeit und Reinigung:		Konform
Emissionen von Verbrennungsprodukten:		
bei Nennleistung / bei reduzierter Leistung (mg/m ³ bei 13 % O ₂):		220 / -
Maximaler Betriebsdruck: kPa(bar)		2,5
Rauchgastemperatur mit Nennleistung (°C):		165
Mechanische Festigkeit (Tragen des Kamins):		Konform
Nennwärmeleistung (kW):		11,1
Wärmeleistung im Raum (kW):		3,2
An das Wasser abgegebene Wärmeleistung (kW):		8,0
Wirkungsgrad bei Nennleistung (%):		89
Wirkungsgrad bei reduzierter Leistung (%):		-
9 - Die Leistungen des Produkts, siehe Punkt 1 und 2, sind mit der unter Punkt 8 erklärten Leistung konform.		
Es wird die vorliegende Leistungserklärung unter der ausschließlichen Verantwortung des Herstellers ausgestellt, siehe Punkt 4.		
Arsiero, 12/01/2026		Unterschrift:  THERMOROSSI S.P.A. Un Administrator

IT – SCHEDA PRODOTTO (UE 2015/1186) EN – PRODUCT FICHE (EU 2015/1186) FR – FICHE PRODUIT (UE 2015/1186) NL – PRODUCTGEGEVENSBLAD (EU 2015/1186) DE – PRODUKTDATENBLATT (EU 2015/1186) ES – FICHA DE PRODUCTO (UE 2015/1186)	IT – MARCHIO EN – BRAND FR – MARQUE NL – MERK DE – MARKE ES – MARCA	THERMOROSSI S.P.A.
IT – MODELLO EN – MODEL FR – MODÈLE NL – MODEL DE – MODELL ES – MODELO	BOSKY COUNTRY 30 EVO5 BOSKY COUNTRY F30 EVO5	
IT – CLASSE DI EFFICIENZA ENERGETICA EN – ENERGY EFFICIENCY CLASS FR – CLASSE D'EFFICACITÉ ÉNERGÉTIQUE NL – ENERGIE-EFFICIËNTIEKLASSE DE – ENERGIEEFFIZIENZKLASSE ES – CLASE DE EFICIENCIA ENERGÉTICA	A +	
IT – POTENZA TERMICA DIRETTA EN – DIRECT HEAT OUTPUT FR – PUISSANCE THERMIQUE DIRECTE NL – DIRECTE WARMTEAFGIFTE DE – DIREKTE WÄRMELEISTUNG ES – POTENCIA CALORÍFICA DIRECTA	3,2	
IT – POTENZA TERMICA INDIRETTA EN – INDIRECT HEAT OUTPUT FR – PUISSANCE THERMIQUE INDIRECTE NL – INDIRECTE WARMTEAFGIFTE DE – INDIRECTE WÄRMELEISTUNG ES – POTENCIA CALORÍFICA INDIRECTA	8,0	
IT – INDICE DI EFFICIENZA ENERGETICA EN – ENERGY EFFICIENCY INDEX FR – INDICE D'EFFICACITÉ ÉNERGÉTIQUE NL – ENERGIE-EFFICIËNTIE-INDEX DE – ENERGIEEFFIZIENZINDEX ES – ÍNDICE DE EFICIENCIA ENERGÉTICA	119	
IT – EFFICIENZA UTILE ALLA POTENZA TERMICA NOMINALE EN – USEFUL ENERGY EFFICIENCY AT NOMINAL HEAT OUTPUT FR – RENDEMENT UTILE À LA PUISSANCE THERMIQUE NOMINALE NL – NUTTIG RENDEMENT BIJ NOMINALE WARMTEAFGIFTE DE – BRENNSTOFF-ENERGIEEFFIZIENZ BEI NENNWÄRMELEISTUNG ES – EFICIENCIA ENERGÉTICA ÚTIL A POTENCIA CALORÍFICA NOMINAL	89,1	
IT – EFFICIENZA UTILE AL CARICO MINIMO EN – USEFUL ENERGY EFFICIENCY AT MINIMUM LOAD FR – RENDEMENT UTILE À LA CHARGE MINIMALE NL – NUTTIG RENDEMENT BIJ MINIMALE BELASTING DE – BRENNSTOFF-ENERGIEEFFIZIENZ BEI MINDESTLAST ES – EFICIENCIA ENERGÉTICA ÚTIL A CARGA MÍNIMA	-	
IT – RISPETTARE TUTTE LE ISTRUZIONI RIPORTATE SUL MANUALE DI INSTALLAZIONE USO E MANUTENZIONE EN – ALWAYS FOLLOW THE INSTRUCTIONS PROVIDED IN THE OPERATING AND MAINTENANCE MANUAL FR – RESPECTER TOUTES LES INSTRUCTIONS CITÉES DANS LA NOTICE D'INSTALLATION, D'UTILISATION ET D'ENTRETIEN NL – RESPECTEER ALLE INSTRUCTIES VERMELD IN DE HANDLEIDING VOOR INSTALLATIE, GEBRUIK EN ONDERHOUD DE – ALLE ANWEISUNGEN BEZÜGLICH INSTALLATION, NUTZUNG UND WARTUNG IN DER BEDIENUNGSANLEITUNG MÜSSEN UNBEDINGT EINGEHALTEN WERDEN! ES – RESPECTAR LAS INSTRUCCIONES REPORTADAS EN EL MANUAL DE UTILIZACIÓN Y MANTENIMIENTO		

1 – EINFÜHRUNG

1.1 SICHERHEITSHINWEISE

Diese Installations-, Betriebs- und Wartungsanleitung ist als wesentlicher Produktbestandteil vom Betreiber aufzubewahren. Vor der Installation, dem Betrieb und der Wartung des Produktes ist diese Anleitung sorgfältig durchzulesen. Bei der Installation und dem Gebrauch des Gerätes müssen alle lokalen, nationalen und europäischen Normen erfüllt werden. Dem Kunden und Betreiber wird empfohlen, alle in dieser Betriebsanleitung aufgeführten Wartungen vorzunehmen.

Dieses Gerät darf nur für den bestimmungsgemäßen Gebrauch eingesetzt werden. Jeder andere Gebrauch gilt als unsachgemäß und damit gefährlich. Für einen unsachgemäßen Gebrauch des Produktes haftet der Betreiber selbst uneingeschränkt. Die Installation, die Wartung und mögliche Reparaturen sind von beruflich ausgebildeten Fachleuten gemäß Erlass Nr. 37 vom 22. Januar 2008 nach den einschlägigen Vorschriften auszuführen. Bei Reparaturen dürfen nur vom Hersteller gelieferte Originalersatzteile verwendet werden. Installationsfehler oder Wartungsmängel können zu Personen- oder Sachschäden führen. In diesem Fall ist der Hersteller jeder Haftung enthoben. Jeder nicht ausdrücklich von Thermorossi S.p.A. genehmigte Zugriff auf alle Systeme, Komponenten, inneren und äußeren Teile des Gerätes sowie auf mitgeliefertes Sonderzubehör führt zum Erlöschen der Gewährleistungsrechte und zum Ausschluss der Herstellerhaftung im Sinne des Präsidentenerlasses D.P.R. 224 vom 24.05.1988, art. 6/b. Gehen Sie sorgsam mit dieser Anleitung um und bewahren Sie es an einem leicht und schnell zugänglichen Ort auf. Geht es verloren oder wird es beschädigt, muss der Betreiber ein Exemplar beim Hersteller anfordern. Wird das Gerät an einen anderen Betreiber weiterveräußert oder übergeben, muss stets sichergestellt sein, dass es mit der Anleitung vereint bleibt. Die Bild Darstellungen und Abbildungen in diesem Handbuch dienen einzig der Veranschaulichung und können von der Wirklichkeit abweichen. Thermorossi behält sich außerdem vor, jederzeit und ohne Vorankündigung den Inhalt dieses Handbuches zu ändern.

Thermorossi S.p.A. hält die Urheberrechte an dieser Betriebsanleitung. Ohne Genehmigung können die enthaltenen Ausführungen nicht vervielfältigt, Dritten zugänglich gemacht oder für andere Zwecke verwendet werden.

1.2 SICHERHEITSVORSCHRIFTEN



PERSONENSCHÄDEN

Dieses Sicherheitssymbol markiert wichtige Hinweise innerhalb des Handbuches. Der auf das Symbol folgende Hinweis ist aufmerksam zu lesen, weil bei seiner Missachtung für die Benutzer des Gerätes schwere Schäden drohen.



SACHSCHÄDEN

Dieses Sicherheitssymbol markiert Hinweise oder Anweisungen, von deren Beachtung der einwandfreie Betrieb des Gerätes abhängt. Werden sie nicht peinlich genau befolgt, kann der Gerät ernsthaften Schaden nehmen.



INFORMATIONEN

Dieses Symbol markiert wichtige Anweisungen für den einwandfreien Betrieb des Gerätes. Werden Sie nicht genau befolgt, sind keine zufrieden stellenden Leistungen zu erwarten.

1.3 EMPFEHLUNGEN



Vor der Nutzung des Gerätes muss das vorliegende Benutzungs- und Wartungshandbuch in allen Teilen aufmerksam gelesen werden, weil die Kenntnis der in diesem Schriftwerk enthaltenen Informationen und Vorschriften von wesentlicher Bedeutung für den korrekten Gebrauch des Gerätes ist.

Es wird - auch Dritten gegenüber - keine Haftung für Schäden übernommen, wenn die Angaben zur Installation, zum Gebrauch und zur Wartung des Gerätes nicht befolgt werden. Für Änderungen, die der Betreiber selbst durchführt oder durch Beauftragte durchführen lässt, übernimmt er die volle Verantwortung. Sache des Betreibers sind alle Tätigkeiten vor und während des Betriebes, die notwendig sind, um das Gerät funktionsfähig zu erhalten.



Falls ein größerer Rückstau von Rauchgasen in der Brennkammer festgestellt wird, entfernen Sie sich sofort vom Gerät. Insbesondere entfernen Sie sich bitte von der Glasscheibe der Brennkammertür. Eine zu starke Konzentration von unverbrannten Gasen kann zu einer Verpuffung führen und das Glas bersten lassen. Öffnen Sie die Beschickungstür unter keinen Umständen und nähern Sie sich dem Produkt nicht an, solange keine Flamme vorhanden ist. Anschließend wenden Sie sich bitte an Ihren Kundendienst, um die Ursachen festzustellen. Das Gerät darf anschließend unter keinen Umständen angefeuert werden.

1.4 ALLGEMEINE HINWEISE



Achtung: Das Gerät muss unbedingt an eine Anlage mit Schutzleiter (PE) angeschlossen werden (gemäß den für Niederspannungsgeräte einschlägigen Richtlinien). Vor der Installation des Gerätes ist zu prüfen, ob der Erdungskreislauf der Versorgungsanlage funktionstüchtig ist.

Achtung: Der Kabelquerschnitt darf jedoch keinesfalls 1,5 mm² unterschreiten. Das Gerät muss mit einer Spannung von 230V und d 50 Hz versorgt werden. Das Gerät muss so aufgestellt werden, dass die Versorgungssteckdose im Raum zugänglich ist. Soweit noch kein geeigneter Leistungsschalter vorhanden ist, muss dem Gerät ein solcher vorgeschaltet werden.

Das Produkt darf nicht von Kindern unter 8 Jahren, von Menschen mit eingeschränkten geistigen, sensorischen oder körperlichen Fähigkeiten oder von Menschen bedient werden, die die Anleitungen zum Betrieb und zur Wartung des Produktes nicht kennen (die genannten Anleitungen befinden sich in diesem Heftchen). Kinder dürfen nicht mit dem Gerät spielen.

BOSKY COUNTRY 30 – F30 EVO5

ACHTUNG: Vor jedem Gebrauch ist sicherzustellen, dass der Verbrennungsrost und der Aschekasten gut gereinigt sind. Kontrollieren Sie, ob die Feuerraumtür einwandfrei und dicht geschlossen ist.

ACHTUNG: Das Öffnen der Tür ist strikt untersagt, wenn die Flamme noch brennt. Während des Betriebs können die Rauchabzugsrohre, die Tür, die Griffe und einige Geräteteile sehr hohe Temperaturen erreichen. Passen Sie bitte auf, sie nicht zu berühren. Lehren Sie bitte Ihre Kinder, sich dieser Gefahren bewusst zu werden. Setzen Sie Ihren Körper nicht längere Zeit der Heißluft aus und überheizen Sie den Raum nicht, in dem das Gerät steht: Derartige Verhaltensweisen können gesundheitliche Probleme verursachen. Setzen Sie nicht Pflanzen oder Tiere direkt dem Heißluftstrom aus, weil dies eine schädliche Wirkung auf sie haben könnte. Es ist untersagt, zum Anfeuern und Wiederanfachen flüssige oder gasförmige Stoffe wie Alkohol, Benzin oder Ähnliches zu verwenden. Verwenden Sie nur Kleinholz. Stellen Sie keine nicht hitzebeständigen, entzündlichen oder brennbaren Gegenstände in der Nähe vom Gerät: Sie müssen in angemessener Entfernung zum Ofen bleiben. Verwenden Sie das Produkt nicht als Auflage für die Trocknung von Kleidungsstücken. Gestelle zur Trocknung von Wäsche müssen in angemessener Entfernung zum Ofen bleiben. Während des Betriebes ist es streng verboten, das Gerät vom Stromnetz zu trennen.



Achtung: Das Gerät darf nicht nass werden, nicht die nassen Hände elektrischen Teilen annähern. Keine heiße Asche ansaugen: Das verwendete Sauggerät kann dabei Schaden nehmen. Alle in diesem Handbuch beschriebenen Reinigungen müssen bei erkaltetem und ausgeschaltetem Gerät ausgeführt werden.



Achtung! Hinweis für Kunden aus der Schweiz.

Bitte beachten Sie die geltenden Kantonsvorschriften der Feuerwehr (Meldepflicht und Sicherheitsabstände) und die vom Verband der Brandversicherungsinstitute (VKF - AEAI) herausgegebene Merkschrift zur Installation von Öfen.



ACHTUNG: Es ist vorgeschrieben, das Gerät zu erden. Die Missachtung dieser Vorgabe kann zu schweren Schäden am Korpus des Gerätes führen, die nicht unter die Gewährleistung fallen. Der Erdungsanschluss muss von einem Elektriker geprüft werden. Zwischen der Erde des Generators und der eigentlichen Erde der Anlage darf kein elektrisches Potenzial (Volts) bestehen.

1.5 TRANSPORT UND EINLAGERUNG

TRANSPORT UND VERBRINGUNG

Der Gerätes Körper darf ausschließlich nur mit Karren verbracht werden. Besondere Aufmerksamkeit ist darauf zu richten, dass die Glasscheibe und alle empfindlichen Teile vor mechanischen Erschütterungen bewahrt werden, die das Gerät beschädigen und den einwandfreien Betrieb beeinträchtigen könnten.

LAGERUNG

Das Gerät ist in Räumlichkeiten ohne Feuchtigkeit zu lagern, wo es nicht den Witterungseinflüssen ausgesetzt ist. Es ist nicht ratsam, das Gerät direkt auf dem Boden abzustellen. Der Hersteller haftet nicht für Schäden an Böden aus Holz oder anderem Material. Es wird davon abgeraten, das Produkt sehr lange im Lager aufzubewahren.

1.6 INFORMATIONEN ZUR KORREKTEN PRODUKTENTSORGUNG



Am Ende seiner Nutzungsdauer darf das Produkt nicht als Siedlungsmüll entsorgt werden, sondern umweltgerecht und im Einklang mit den einschlägigen Vorschriften. Es ist bei von den Kommunalverwaltungen eingerichteten Stellen für die differenzierte Erfassung von Abfällen abzugeben. Die sachgerechte Entsorgung verhindert nicht nur eine Verschmutzung der Umwelt, sondern ermöglicht darüber hinaus auch die Einsammlung und Wiederverwertung der Werkstoffe.

2 – TECHNISCHE EIGENSCHAFTEN

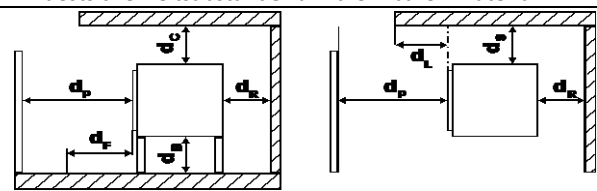
	PARAMETER	EINHEIT	BOSKY COUNTRY 30 EVO5	BOSKY COUNTRY F30 EVO5
Wärmebelastung Feuerraum**	Pfoc	kW	12,5	12,5
Nennwärmeleistung**	Pnom	kW	11,1	11,1
Raumwärmeleistung**	PSHnom	kW	3,2	3,2
Wasserwärmeleistung**	PWnom	kW	8	8
Wärmeleistung bei Teillast**	Part	kW	-	-
Raumwärmeleistung bei Teillast**	PSHpart	kW	-	-
Wasserwärmeleistung bei Teillast**	PWpart	kW	-	-
Leistung bei Nennwärmeleistung**	ηnom	%	89	89
Leistung mit Wärmeleistung bei Teillast**	ηpart	%	-	-
Verbrauch bei Nennleistung**	-	Kg/h	2,9	2,9
Verbrauch bei reduzierter Leistung**	-	Kg/h	-	-
Behälterinhalt	-	Kg	-	-
Saisonale Leistung bei Nennwärmeleistung	ηS	%	79	79
Energieeffizienzindex	EI	-	119	119
CO-Emissionen bei 13% O ₂ bei Nennleistung**	CONom (13%O₂)	mg/m ³	220	220
CO-Emissionen bei 13% O ₂ bei Teillast**	COpart (13%O₂)	mg/m ³	-	-
NOx-Emissionen bei 13% O ₂ bei Nennleistung**	NOxnom (13%O₂)	mg/m ³	74	74
NOx-Emissionen bei 13% O ₂ bei Teillast**	NOxpart (13%O₂)	mg/m ³	-	-
OGC-Emissionen bei 13% O ₂ bei Nennleistung**	OGCnom (13%O₂)	mg/m ³	34	34
OGC-Emissionen bei 13% O ₂ bei Teillast**	OGCpart (13%O₂)	mg/m ³	-	-
Partikelemissionen bei 13% O ₂ bei Nennleistung**	PMnom (13%O₂)	mg/m ³	15	15
Partikelemissionen bei 13% O ₂ bei Teillast**	PMpart (13%O₂)	mg/m ³	-	-
Minstdurchzug des Rauchkanals bei Nennleistung	pnom	Pa	12	12
Minstdurchzug des Rauchkanals bei Teillast	ppart	Pa	12	12
Maximal zulässiger Betriebsdruck von Wasser	pW	bar	2,5	2,5
Fassungsvermögen von Wasser im Gerät		l	27	27
Mindestsicherheitsabstände zum brennbaren Material:				
	dR	mm	200	200
	dS	mm	200	200
	dC	mm	750	750
	dP	mm	2000	2000
	dF	mm	1500	1500
	dL	mm	1500	1500
	dB	mm	100	100
Mindestabstände zu nicht brennbaren Wänden:	dnon	mm	50	50
Stromverbrauch im Standby	eISB	kW	-	-
Stromverbrauch bei Nennwärmeleistung	elmax	kW	-	-
Stromverbrauch bei reduzierter Leistung	elmin	kW	-	-
Versorgungsspannung, Frequenz	E, f	V, Hz	230 – 50	230 – 50
Maximale elektrische Leistungsaufnahme	Vmax	W	-	-
Austrittstemperatur der Gase bei Nennleistung**	Tsnom	°C	165	165
Austrittstemperatur der Gase bei Teillast**	Tspart	°C	-	-
Bezeichnung des Kamins	Tclass	-	T400G	T400G
Abgasstrom bei Nennleistung**	φf,g nom	g/s	8	8
Abgasstrom bei Teillast**	φf,g part	g/s	-	-
Dauerbetrieb (CON) oder intermittierender Betrieb (INT)	CON oder INT	-	INT	INT
Austrittsdurchmesser der Abgase	dout	mm	150	150
Gerätetyp	TYPE	-	TYPE B	TYPE B
Luftverlust bei Abdichtung	Vh	m ³ /h	-	-
Tiefe, Höhe, Breite	L, H, W	mm	687, 925, 600	687, 925, 1048
Leergewicht	m	Kg	251	300
Maximale Traglast des Rauchkanals	mchin	Kg	50	50
Raumheizvermögen*		m ³	300	300
Abmessungen Feueröffnung (LxH)		mm	210 x 200	210 x 200
Abmessungen Feuerraum (LxHxT)		mm	300 x 500 x 440	300 x 500 x 440
Abmessungen Ofen (LxHxT)		mm	-	340 x 300 x 500

**** WICHTIG:** Zu berücksichtigen ist, dass das Raumheizvermögen in erheblichem Maße von der Wärmedämmung der Wohnung (Energieklasse der Immobilie) und davon abhängt, wo das Geräte in der Wohnung steht. Die angegebenen Werte können deshalb erheblichen Änderungen unterworfen sein.

*** ACHTUNG:** die angegebenen Werte wurden unter Verwendung von Buchenholzscheiten (3/4 Scheite) mit einem Heizwert von 15.429 kJ/kg oder weniger und einer Feuchtigkeit von unter 15% ermittelt. Wird Holz verfeuert, dessen Eigenschaften ungünstiger sind als diese Angaben, sind ein geringerer Wirkungsgrad, weniger Leistung und mehr Restasche die Folgen. Ausserdem wird die Glasscheibe der Beschickungstür stärker verschmutzt.

******* Es ist strikt verboten, eine größere als die in der Tabelle genannte Brennstoffmenge aufzugeben. Nicht unter die Gewährleistung fallen Schäden, die daraus resultieren, dass das Gerät längere Zeit zu hohen Temperaturen ausgesetzt worden ist.

2.1 ABMESSUNGEN

BOSKY COUNTRY 30 EVO5

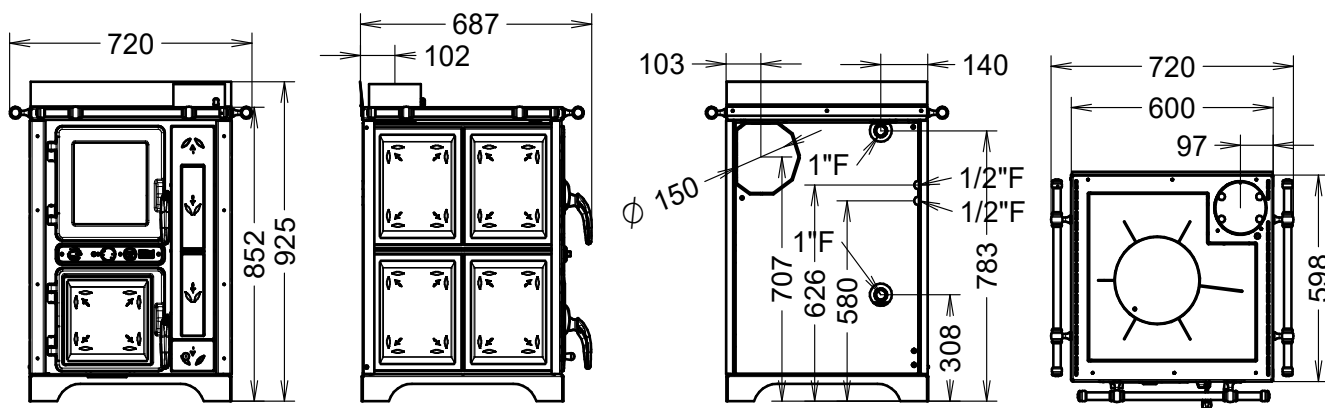

BOSKY COUNTRY F30 EVO5

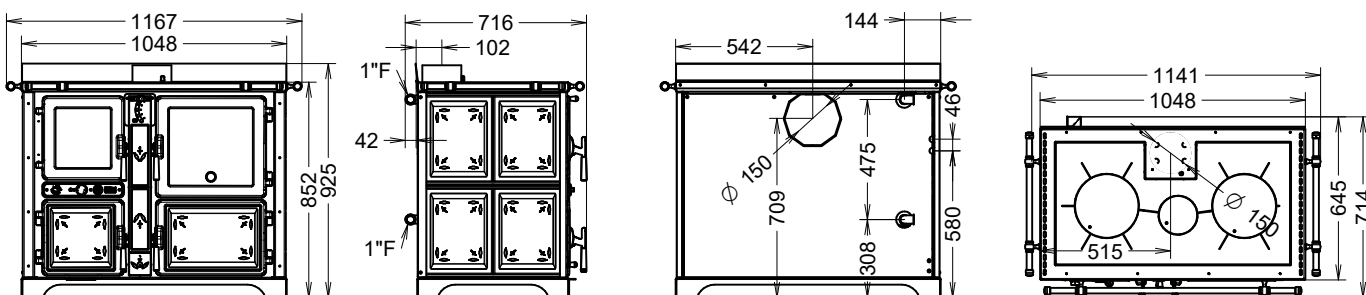

3 - ALLGEMEINE BESCHREIBUNG

3.1 DER BRENNSTOFF

Als Brennstoff ist normales Scheitholz mit einem Feuchtigkeitsgehalt zwischen 10 und 20% und einem Heizwert von 13.000 bis 15.429 KJ/kg zu verwenden. Empfohlen wird Holz der Buche oder Weißbuche. Wird Holz mit einem geringeren Feuchtigkeitsgehalt oder einem höheren Heizwert benutzt, erzeugt der Ofen mehr Wärme.

Den richtigen Brennstoff zu kennen und zu benutzen, gehört zu den wichtigsten Aspekten, die für einen einwandfreien und dauerhaften Betrieb des Gerätes zu beachten sind. Diesbezüglich wird empfohlen, nur trockenes, gut abgelagertes Holz zu verwenden. Abgeraten wird davon, nasses oder weniger als 18 bis 20 Monate gelagertes Holz zu verwenden. Das könnte zu Fehlfunktionen und zur Bildung von Teer führen, der die Wände der Brennkammer dauerhaft schwärzt.

Empfohlen wird die Verwendung von Scheitholz mit einer Länge von 250 mm (empfohlener max. Querschnitt Ø 80 mm). Höchstens 3 bis 4 Scheite dürfen gleichzeitig aufgegeben werden.



2,5 kg beim Modell BOSKY COUNTRY 30/F30 EVO5

ZWISCHEN ZWEI BRENNHOLZAUFGABEN DARF NICHT WENIGER ALS 1 STUNDE LIEGEN. BEI ZUFÜHRUNG EINER HÖHEREN BRENNSTOFFMENGE ODER MEHREREN BRENNSTOFFAUFGABEN IN EINER STUNDE WIRD DAS GERÄT SEHR HOHEN TEMPERATUREN AUSGESETZT. AUS DIESEM GRUND WIRD IM RAHMEN DER GEWÄHRLEISTUNG KEIN SCHADEN ANERKANNT, DER DARAUS RESULTIERT, DASS DAS GERÄT LÄNGERE ZEIT SOLCH HOHEN TEMPERATUREN AUSGESETZT WURDE.



Bei Verwendung von Brennstoff, der den obigen Vorgaben nicht entspricht sowie bei Verwendung anderer Substanzen oder Brennstoffe erlischt sofort die Gewährleistung für das Gerät. Das Gerät darf nicht zur Müllverbrennung verwendet werden. Verboten ist die Benutzung sämtlicher flüssiger und gasförmiger Brennstoffe. Das Gerät darf nicht mit zu großen Brennstoffmengen überlastet werden. Der vorgegebene Höchstverbrauch ist streng einzuhalten.



Es ist strikt verboten, das Fach unter dem Backofen für die Ablage von brennbarem oder entzündlichem Material zu benutzen. Die Innentemperatur in diesem Fach kann sehr hoch werden.

3.2 HAUPTKOMOPONENTEN

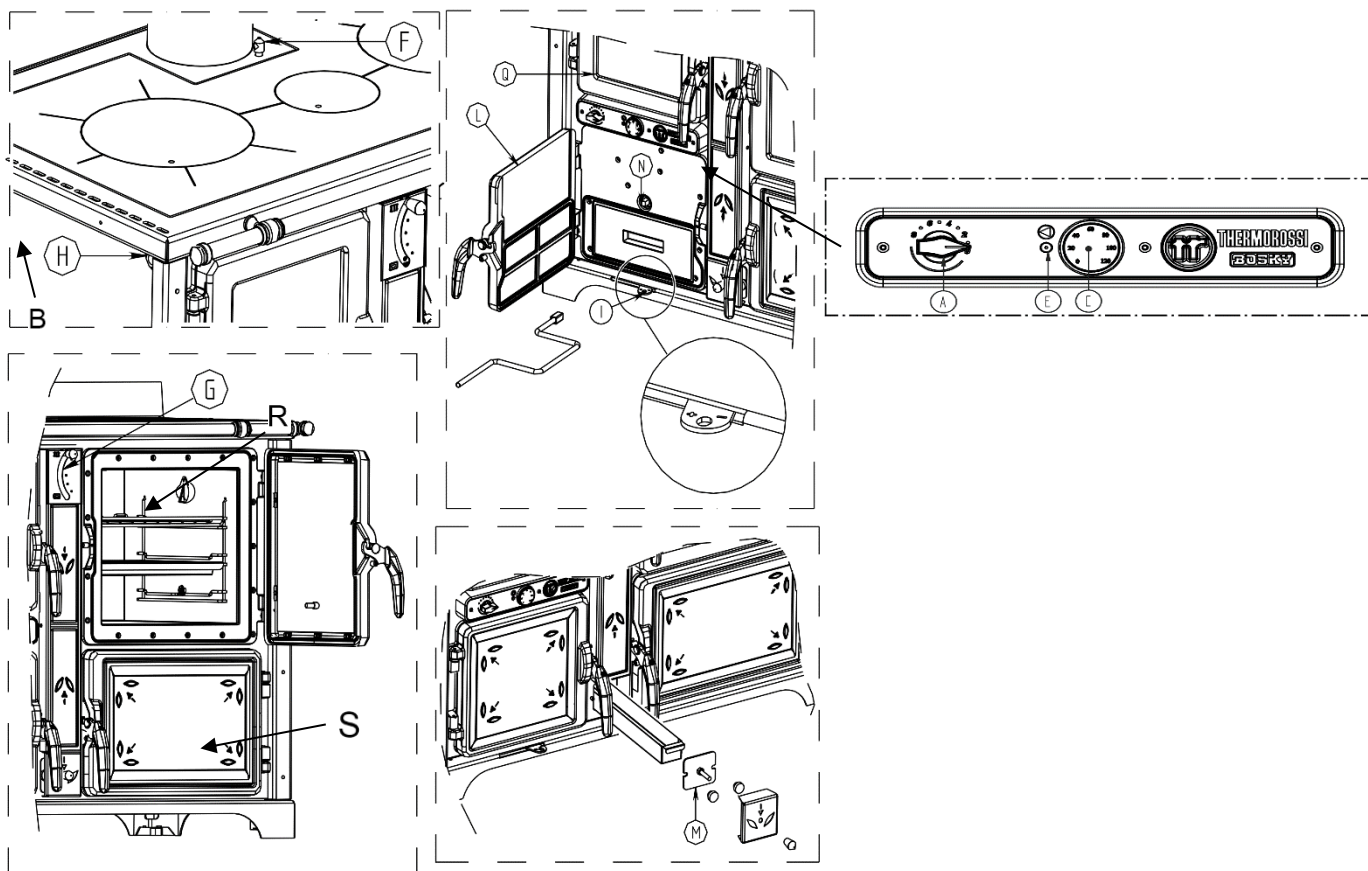

LEGENDE

A	Primärluftregler	B	Platte zum Einsetzen des Sicherheitswärmetauschers
C	Thermometer zur Wassertemperaturmessung	E	Kontrolllampe „Pumpe aktiv“
F	Starter	G	Rauchumlenklappe (nur F30 EVO)
H	Schacht Fühler der Thermostaten und Thermometer	I	Luftregelungshebel
L	Tür zum Fach mit dem Aschekasten	M	Inspektionsklappe
N	Rostverstellungsstift	Q	Beschickungstür
R	Ofen (nur F30 EVO)	S	Bereich unterhalb des Ofens (nur F30 EVO)

A – Primärluftregler

Mit ihm wird der Primärluftzustrom geregelt. Indem sie den Rost des Feuerraums durchströmt, speist die Primärluft die Verbrennung und bestimmt dabei deren Leistung und Geschwindigkeit. Dreht man den Regler gegen Null, wird der Luftzustrom vermindert. Dreht man den Regler hingegen in Richtung Acht, erhöht sich der Luftzustrom. Um Kondensationserscheinungen zu vermeiden oder zu begrenzen, wird empfohlen, den Regler auf 5 - 6 zu halten.

F – Starter

Mit ihm werden die Rauchgase direkt umgeleitet, was das Anfeuern zu Beginn und das Anfachen beim Nachlegen von Brennholz begünstigt. Er darf ausschließlich mit dem entsprechenden Schürhaken aus dem Lieferumfang und ausschließlich in der Zündphase oder beim Nachlegen von Brennholz betätigt werden.



ES IST STRENG UNTERSAGT, DEN STARTER WÄHREND DES NORMALEN BETRIEBS GEÖFFNET ZU LASSEN.

Lässt man den Starter während des normalen Betriebs offen, steigt der Brennstoffverbrauch über den erklärten Wert. Außerdem sinkt der Wirkungsgrad beträchtlich, das Gerät wird sehr hohen Temperaturen ausgesetzt. Aus diesem Grund werden im Rahmen der Gewährleistung keine Schäden anerkannt, die mittelbar oder unmittelbar aus der verlängerten Einwirkung solcher Temperaturen auf das Gerät herrühren. **ACHTUNG: Die Temperatur des Starters ist während des Betriebes sehr hoch. Achten Sie deshalb darauf, ihn nicht zu berühren. Sie darf nur mit dem zugehörigen Schürhaken aus dem Lieferumfang betätigt werden.**

Bewegt man den Starter nach außen, wird die direkte Rauchumlenkung aktiviert, schiebt man ihn demgegenüber nach unten, wird die normale Rauchführung herrestellt.

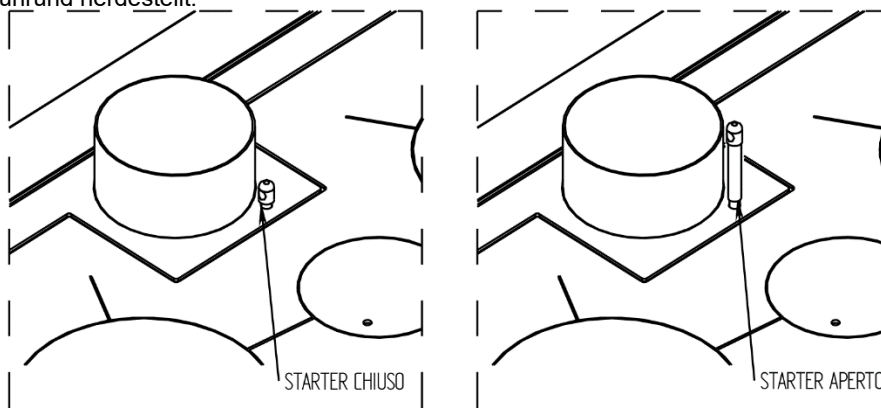

LEGENDA	LEGENDE
STARTER CHIUSO	STARTER GESCHLOSSEN
STARTER APERTO	STARTER OFFEN

4 – INSTALLATION

4.1 AUFSTELLEN DES GERÄTES



Es wird empfohlen, die allgemeinen Hinweise aus Abschnitt 1.1 genau zu befolgen. Zu berücksichtigen ist vor allem, dass der Boden des Raumes, in dem das Gerät installiert ist, dessen Gewicht und auch das Gewicht des darin enthaltenen Wassers aushalten muss. Sollte diese Voraussetzung nicht erfüllt sein, sind entsprechende Abhilfemaßnahmen zu treffen (zum Beispiel die Verwendung einer Platte zur Verteilung der Gewichtsbelastung).



ACHTUNG: Der Raum, in dem das Gerät betrieben wird, muss ausreichend belüftet und frei von Feuchtigkeit und salzhaltiger Luft sein. Eine erhöhte Feuchtigkeit oder ein hoher Salzgehalt in der Raumluft kann zu Rost oder Korrosionsvorgängen führen, die im Rahmen der Gewährleistung nicht anerkannt werden. Das Gerät muss mit einem Mindestsicherheitsabstand zu Wänden und umstehenden Möbelstücken aufgestellt werden. Bei leicht entzündlichen Objekten in der Nähe des Gerätes wie Holzvertäfelungen, Möbel, Vorhänge, Gemälde oder Sofas müssen unbedingt die in der Tabelle der technischen Eigenschaften angeführten Mindestabstände eingehalten werden.



Bei einem Fußboden aus Holz oder brennbarem Material ist es vorgeschrieben, zwischen Gerät und Boden einen Feuer hemmenden Bodenschoner zwischenzulegen. Die Installation in der Nähe wärmeempfindlicher Materialien ist dann zulässig, wenn ein geeigneter Schutz aus wärmedämmendem und feuerhemmendem Material zwischengeschaltet wird (Uni 10683). Die Missachtung dieser Auflagen führt zum sofortigen Erlöschen der Gewährleistung für das Gerät.

Der Kunden, der den Ofen betreibt, muss sich vom Installateur die Konformitätsbescheinigung der Anlage ausstellen lassen (inklusive Plan). Folgende Dokumente sind beizufügen:

- a) Bericht, in dem die Art der verwendeten Materialien genannt ist.
- b) Plan nach Art. 5 des Ministerialerlasses Nr. 37 vom 22. Januar 2008.
- d) Verweis auf vollständig oder teilweise vorhandene Konformitätserklärungen (z. B. Rauchkanal)
- e) Kopie der Bescheinigung über die Anerkennung der berufstechnischen Voraussetzungen.



Diese Dokumente müssen nach dem Gesetz gemeinsam mit der Installations-, Betriebs- und Wartungsanleitung aufbewahrt werden. Der Kunde, der den Ofen betreibt, muss selbst oder durch Dritte prüfen, ob die Installation nach den einschlägigen geltenden Vorschriften fachgerecht vorgenommen worden ist. Die Installation des Gerätes in nicht geeigneten Räumen wie Schlafzimmern, in Bädern, der Dusche oder in Garagen oder Car Ports ist unzulässig. Die Aufstellung des Gerätes in explosionsfähiger Atmosphäre ist untersagt.



ACHTUNG, das Gerät ist kein Haushaltsgerät: Werden die Angaben aus diesem Handbuch nicht beachtet, ist die Installation nicht fachgerecht ausgeführt oder werden die einschlägigen Bestimmungen nicht befolgt, können sich sowohl für Menschen, als auch für Sachwerte Gefahrensituationen ergeben. Der Betreiber hat eigenverantwortlich zu überprüfen, ob der Raum ein geeignetes Lüftungsgitter für die Zufuhr des vom Gerät benötigten Sauerstoffes besitzt. Es ist streng untersagt, das Gerät zum Einbau in eine andere Einheit zu benutzen oder in der Nähe von Möbeln zu installieren.

4.2 ENTFERNEN DER TRANSPORTVERPACKUNG DES GERÄTES

Das Gerät wird auf Palette verpackt angeliefert. Das Gerät darf nur mit Karren und nur in senkrechter Position verbracht werden. Vor der Aufstellung und Installation muss das Gerät wie folgt von der Palette abgenommen werden:

- Die Abdeckung und die Seitenplatten der Palette abnehmen und eventuelle Schrauben für die Befestigung an der Palette entfernen.
 - Das Gerät mit einer Sackkarre von der Palette nehmen. Das Gerät anheben, indem man den Hebel im hinteren Teil ansetzt. Wegen des Gewichts empfehlen wir, dass daran mindestens zwei Personen mitwirken. Beim Anheben ist Vorsicht geboten, weil sich der Schwerpunkt der Last im vorderen Teil konzentriert.
 - Kontrollieren, ob sich alle beweglichen Komponenten an Ort und Stelle befinden. Ebenso müssen Etiketten und anderes selbstklebendes Material von den Scheiben entfernt werden.
- EINE VORHANDENE SCHUTZFOLIE IST VOM KOCHFELD ZU ENTFERNEN.

4.3 ANSCHLUSS AN DEN RAUCHKANAL



Beim Anschluss des Gerätes an den Rauchkanal müssen sämtliche Anweisungen aus diesem Heft, insbesondere aus dem entsprechenden Kapitel, beachtet werden.

5 – ANSCHLÜSSE UND WASSERKREISLAUFSCHEMATA

5.1 HYDRAULIKKOMPONENTEN DES GENERATORS

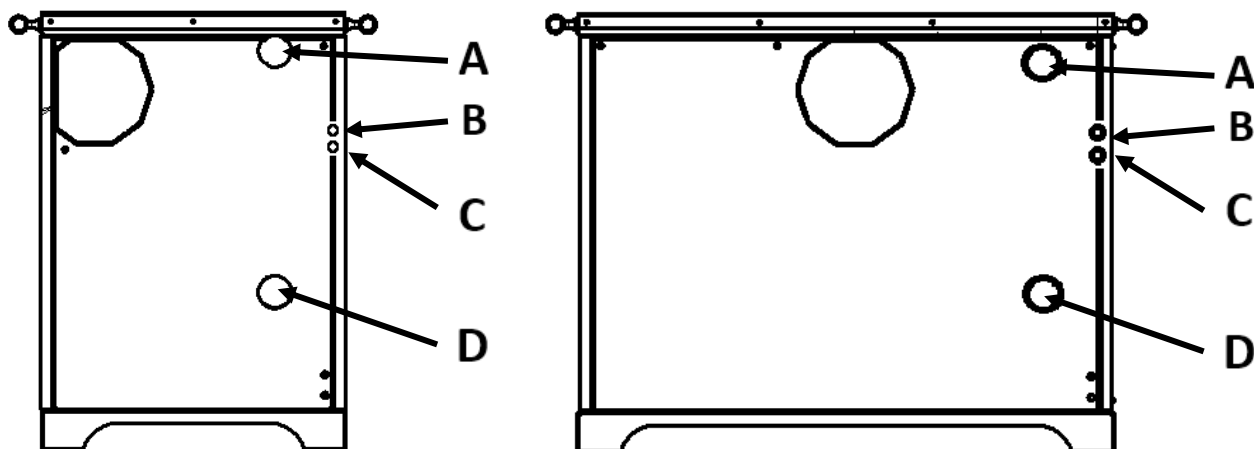

LEGENDE

A	Anlagenvorlauf 1" F	B	Thermischer Abfluss Wärmetauscher ½" F
C	Verlorener Abfluss Wärmetauscher ½" F	D	Anlagenrücklauf 1" F

5.2 FÜR DIE HYDRAULIKANLAGE ZU BEACHTENDE VORSCHRIFTEN



Die Hydraulikanlage muss zwingend von Fachleuten ausgeführt werden, die die oben genannten Vorschriften kennen und die beruflichen Voraussetzungen für die Ausstellung von Konformitätserklärungen nach dem Ministerialerlass 37 vom 22. Januar 2008 erfüllen. Die Anlage muss sachgerecht im Verhältnis zur Leistung des Generators bemessen werden.



ACHTUNG: Es ist vorgeschrieben, den Wärmeerzeuger zu erden. Die Missachtung dieser Vorgabe kann zu schweren Schäden am Korpus des Gerätes führen, die nicht unter die Gewährleistung fallen. Der Erdungsanschluss muss von einem Elektriker geprüft werden. Zwischen der Erdung des Wärmeerzeugers und der tatsächlichen Erde der Anlage (Erder) darf kein elektrisches Potential (Volt) bestehen. Um die elektrochemische Korrosion des Geräteskorpus zu verhindern, ist vorgeschrieben, dass keine verzinkten Rohrleitungen und verzinkte Verbindungsstücke benutzt werden dürfen. Andere Materialien müssen über entsprechende Massekabel mit Erde verbunden werden, sodass eine Erdungsanlage mit Potentialausgleich entsteht.

5.3 VORSCHRIFTEN FÜR DIE AUSFÜHRUNG DER WASSERVERSORGUNGSANLAGE MIT GESCHLOSSENEM AUSDEHNUNGSGEFÄSS

Für die Ausführung der Anlage mit geschlossenem Gefäß gelten alle Vorschriften der Norm EN 10412-2:2009 für Geräte mit einer Leistung von unter 35 kW. In Reihe mit dem Wärmeerzeuger muss ein geschlossenes Ausdehnungsgefäß zum Schutz der Anlage installiert werden.

Das Nennvolumen des geschlossenen Ausdehnungsgefäßes ist nach dem Gesamtvolumen des in der Anlage enthaltenen Wassers zu bemessen. Thermorossi schreibt eine Bemessung des geschlossenen Ausdehnungsgefäßes vor, die 10% des in der gesamten Anlage enthaltenen Wasservolumens beträgt. Eventuelle Ausbauchungen des Kesselkorpus aufgrund einer nicht korrekten Bemessung des Ausdehnungsgefäßes werden nicht als Gewährleistungsfall anerkannt.

Das folgende Kapitel darf nicht als Ersatz für die oben angeführten Normen verstanden werden, auf die es Bezug nimmt. Der Fachinstallateur muss auf jeden Fall im Besitz der obigen Norm oder ihrer späteren Fassungen sein.

5.4 UNGEFÄHRES HYDRAULIKSCHALTBILD BEI OFFENEM GEFÄSS

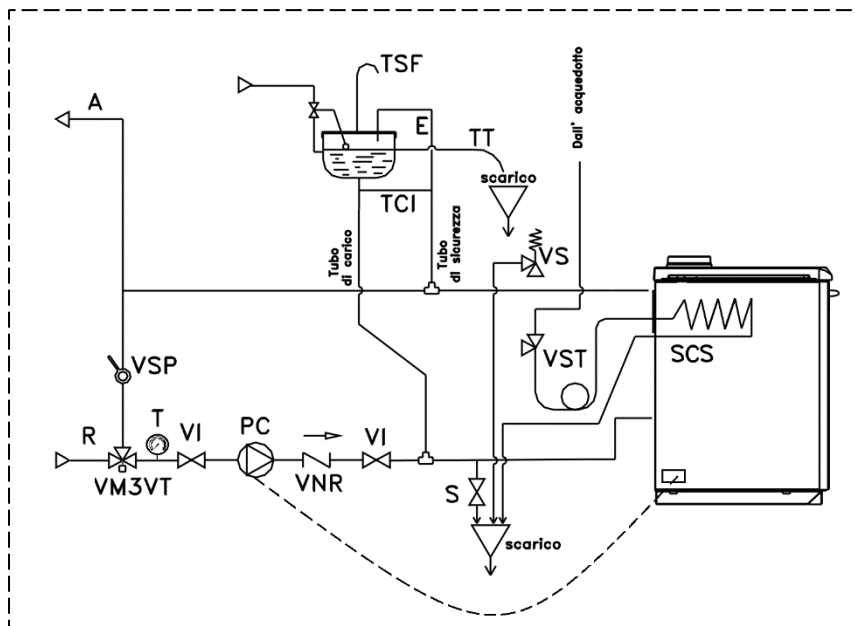

VSP	Schieberventil (Teilschließstellung in Abhängigkeit von den Druckverlusten der Anlage)
A	Vorlauf Heizungsanlage
R	Rücklauf Heizungsanlage
E	Sicherheitsrohr vom Kessel zum offenen Ausdehnungsgefäß
S	Kesselabfluss
PC	Umwälzpumpe der Anlage
VI	Absperrventil
VNR	Rückschlagventil
VST	Thermisches Ablaufsicherungsventil (empfohlen)
SCS	Sicherheitswärmetauscher (empfohlen)
VS	3-Bar-Sicherheitsventil
TCI	Umwälzrohr
TSF	Entlüftungrohr
TT	Überlaufrohr
VM3VT	Mischventil als Kondensationsschutz
T	Thermometer Kontrolle Rücklauftemperatur

LEGENDA	LEGENDE
Dall'acquedotto	Von Wasserleitung
Tubo di carico	Füllrohr
Tubo di sicurezza	Sicherheitsrohr
Scarico	Abfluss



ACHTUNG: Es ist vorgeschrieben, den Wärmeerzeuger zu erden. Die Missachtung dieser Vorgabe kann zu schweren Schäden am Korpus des Gerätes führen, die nicht unter die Gewährleistung fallen. Der Erdungsanschluss muss von einem Elektriker geprüft werden. Zwischen der Erdung des Wärmeerzeugers und der tatsächlichen Erde der Anlage (Erder) darf kein elektrisches Potential (Volt) bestehen. Um die elektrochemische Korrosion des Geräteskorpus zu verhindern, ist vorgeschrieben, dass keine verzinkten Rohrleitungen und verzinkte Verbindungsstücke benutzt werden dürfen. Andere Materialien müssen über entsprechende Massekabel mit Erde verbunden werden, sodass eine Erdungsanlage mit Potentialausgleich entsteht.

ACHTUNG: Es ist wichtig, dass am Rücklauf des Kessels immer eine Temperatur von über 55°C garantiert ist. Aus diesem Grunde wird empfohlen, ein Thermometer für die Kontrolle der Rücklauftemperatur zu installieren, wie im Schema dargestellt. Regulieren Sie diese Temperatur mit dem kleinen Einstellkopf des Mischventils.

5.5 UNGEFÄHRES HYDRAULISCHALTBILD BEI GESCHLOSSENEM GEFÄSS

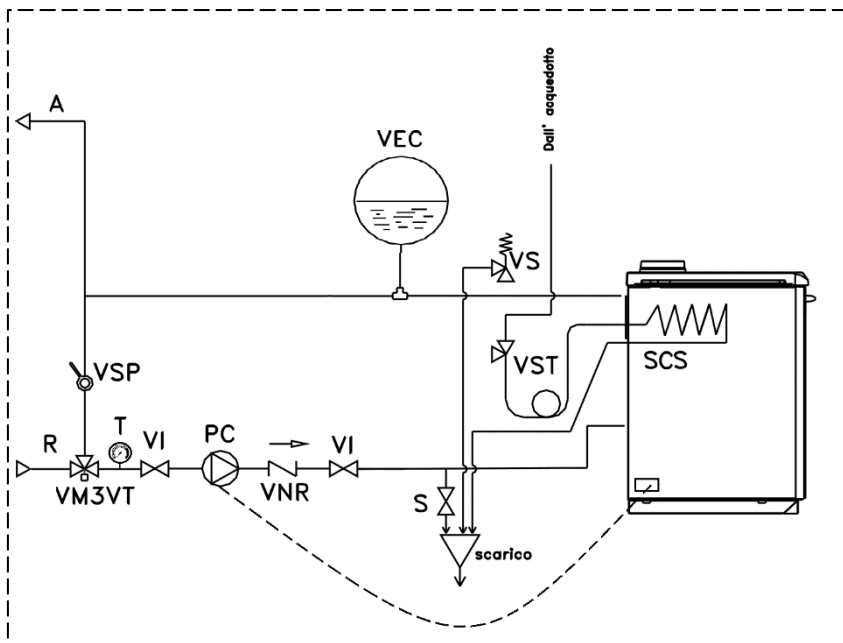

VSP	Schieberventil (Teilschließstellung in Abhängigkeit von den Druckverlusten der Anlage)
A	Vorlauf Heizungsanlage
R	Rücklauf Heizungsanlage
VEC	Geschlossenes Ausdehnungsgefäß, bemessen mindestens mit 10% des gesamten in der Anlage enthaltenen Wassers.
S	Kesselabfluss
PC	Umwälzpumpe der Anlage
VI	Absperrventil
VNR	Rückschlagventil
VST	Thermisches Ablaufsicherungsventil
SCS	Sicherheitswärmetauscher
VS	3-Bar-Sicherheitsventil
VM3VT	Mischventil als Kondensationsschutz
T	Thermometer Kontrolle Rücklauftemperatur

LEGENDA	LEGENDE
Dall'acquedotto	Von Wasserleitung
Scarico	Abfluss



ACHTUNG: Es ist vorgeschrieben, den Wärmeerzeuger zu erden. Die Missachtung dieser Vorgabe kann zu schweren Schäden am Korpus des Gerätes führen, die nicht unter die Gewährleistung fallen. Der Erdungsanschluss muss von einem Elektriker geprüft werden. Zwischen der Erdung des Wärmeerzeugers und der tatsächlichen Erde der Anlage (Erder) darf kein elektrisches Potential (Volt) bestehen. Um die elektrochemische Korrosion des Geräteskorpus zu verhindern, ist vorgeschrieben, dass keine verzinkten Rohrleitungen und verzinkte Verbindungsstücke benutzt werden dürfen. Andere Materialien müssen über entsprechende Massekabel mit Erde verbunden werden, sodass eine Erdungsanlage mit Potentialausgleich entsteht.

ACHTUNG: Es ist wichtig, dass am Rücklauf des Kessels immer eine Temperatur von über 55°C garantiert ist. Aus diesem Grunde wird empfohlen, ein Thermometer für die Kontrolle der Rücklauftemperatur zu installieren, wie im Schema dargestellt. Regulieren Sie diese Temperatur mit dem kleinen Einstellkopf des Mischventils.

5.6 UNGEFÄHRES HYDRAULIKSCHALTBILD BEI GESCHLOSSENEM GEFÄSS MIT ZWISCHENSPEICHER

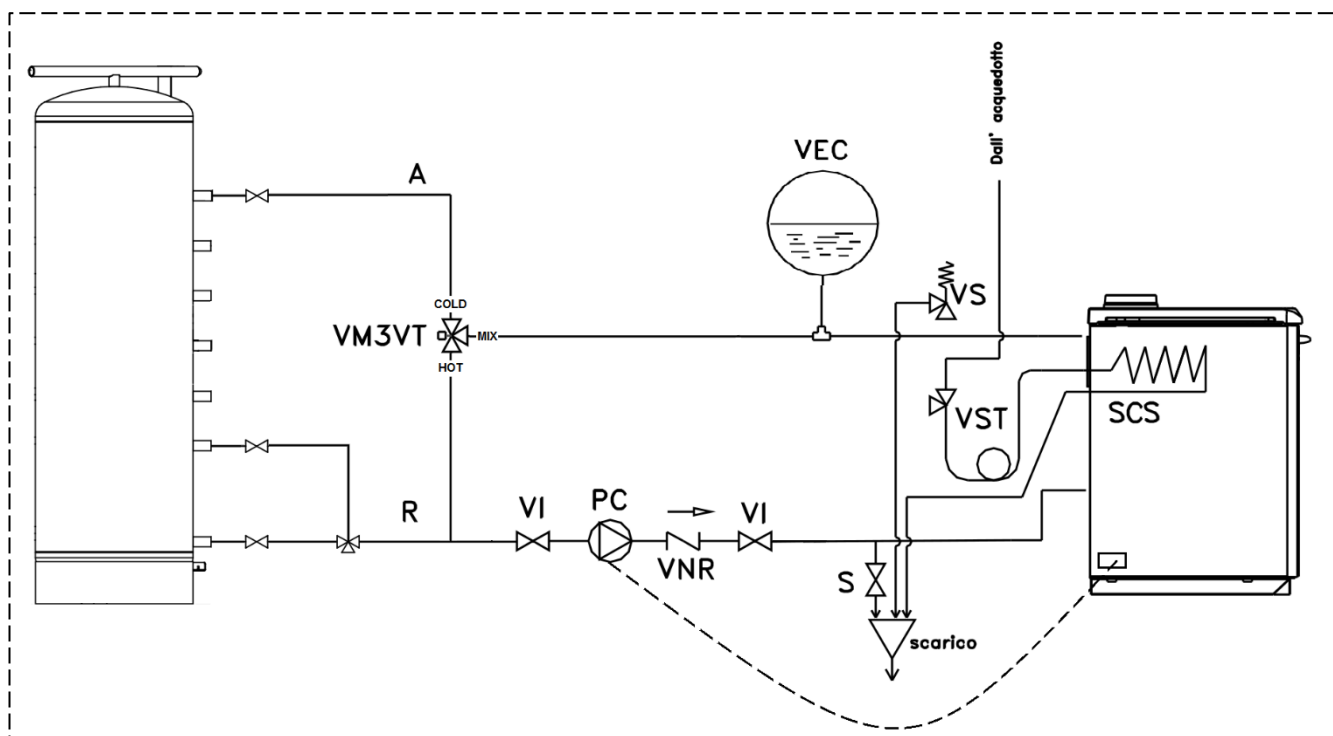

PC	Umwälzpumpe der Anlage	A	Vorlauf Heizungsanlage
VI	Absperrventil	R	Rücklauf Heizungsanlage
VNR	Rückschlagventil	VEC	Geschlossenes Ausdehnungsgefäß, bemessen mindestens mit 10% des gesamten in der Anlage enthaltenen Wassers.
VST	Thermisches Ablaufsicherungsventil	S	Kesselabfluss
SCS	Sicherheitswärmetauscher	VS	3-Bar-Sicherheitsventil
VM3VT	Mischventil als Kondensationsschutz		

LEGENDA	LEGENDE
Dall'acquedotto	Von Wasserleitung
Scarico	Abfluss



ACHTUNG: Es ist vorgeschrieben, den Wärmeerzeuger zu erden. Die Missachtung dieser Vorgabe kann zu schweren Schäden am Korpus des Gerätes führen, die nicht unter die Gewährleistung fallen. Der Erdungsanschluss muss von einem Elektriker geprüft werden. Zwischen der Erdung des Wärmeerzeugers und der tatsächlichen Erde der Anlage (Erder) darf kein elektrisches Potential (Volt) bestehen. Um die elektrochemische Korrosion des Geräteskorpus zu verhindern, ist vorgeschrieben, dass keine verzinkten Rohrleitungen und verzinkte Verbindungsstücke benutzt werden dürfen. Andere Materialien müssen über entsprechende Massekabel mit Erde verbunden werden, sodass eine Erdungsanlage mit Potentialausgleich entsteht.

ACHTUNG: Das Mischventil als Kondensatschutz ist auf etwa 65°C zu regeln. Wenn die Kesseltemperatur unter diesen Wert abfällt, schließt sich der Weg "cold" und verwehrt den Umlauf zum Zwischenspeicher, aber nur zwischen Vorlauf und Rücklauf des Kessels. Auf diese Weise wird die im Zwischenspeicher gespeicherte Wärme nicht an den Kessel abgegeben.

6 – MONTAGE DER KOMPONENTEN

6.1 MONTAGE DES SICHERHEITSWÄRMETAUSCHERS (SONDERAUSSTATTUNG)

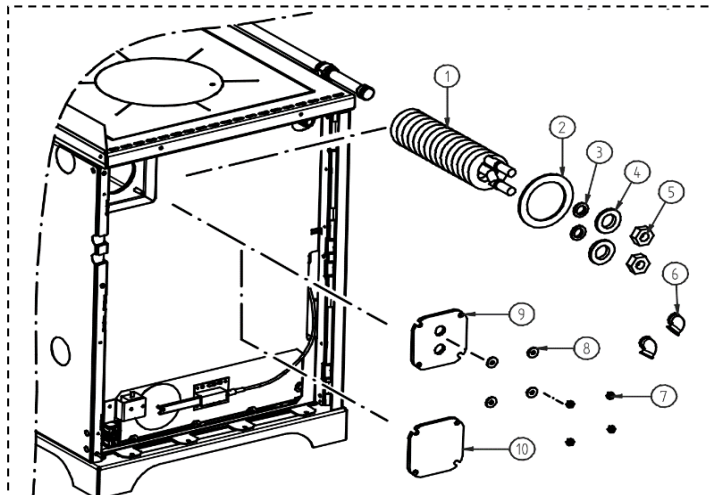

Der Sicherheitswärmetauscher ist wie folgt zu installieren:

- 1) Den Verschlussstopfen (10) mithilfe der zugehörigen Schrauben (7) und Unterlegscheiben (8) entfernen.
 - 2) Den Wärmetauscher (1) einführen.
 - 3) Den Tauscher mit den Befestigungselementen (2) in der folgenden Reihenfolge am Flansch (9) fixieren: O-Ring-Dichtung (3), konische Scheibe mit dem konkaven Teil zur O-Ring-Dichtung gerichtet (4) und Mutter (5).
 - 4) Den Flansch (9) am Kessel fixieren.
 - 5) Das zertifizierte und tarierte Zwei-Wege-Ventil für den thermischen Abfluss nach den Anweisungen des Ventilherstellers am Eingang des Wärmetauschers installieren und eine Rohrleitung für den verlorenen Abfluss montieren. Das sensible Element im entsprechenden Schacht des Flansches (9) befestigen.
- Das Ventil für den thermischen Abfluss hat die folgenden Eigenschaften:

- Doppelsicherheitssensor für mit Festbrennstoff betriebene Wärmeerzeuger und einem max. Betriebsdruck von: 10 bar
- Temperaturbereich: 5÷110°C und Einstelltemperatur 98°C
- Abflussstrom bei Δp von 1 bar und T=110°C: 3000 l/h und Kapillargefäßlänge: 130 mm
- **Zertifiziert nach der Norm EN 14597**

ACHTUNG: Bevor die restlichen Komponenten wieder montiert werden, ist durch Druckbeaufschlagung der Anlage sicherzustellen, dass die Verschlussdichtungen dicht sind.

6) Die Komponenten des Gerätes wieder anbringen, indem man die obigen Arbeitsschritte wiederholt (die Reihenfolge ist umgekehrt).



ACHTUNG: DAMIT BEIM SCHALTEN DES VENTILS IN DER UMGEBUNG DES GERÄTES KEINE SCHÄDEN ENTSTEHEN, IST EINE VERBINDUNG ZWISCHEN DEM SICHERHEITSENTIL UND DEM ABFLUSS HERZUSTELLEN.

ACHTUNG: DER EINBAU DES SICHERHEITSWÄRMETAUSCHERS ZU ZWECKEN DER BRAUCHWARMWASSERBEREITUNG FÜHRT MIT SOFORTIGER WIRKUNG ZUM ERLÖSCHEN DER GEWÄHRLEISTUNG FÜR DEN WÄRMEERZEUGER.

6.2 MONTAGE DER UMWÄLZPUMPE

Die Umwälzpumpe (die nicht zur Serienausstattung gehört) muss an den dafür vorgesehenen Klemmenblock angeschlossen werden.

Der Klemmenblock befindet sich hinter der linken Seitenwand (die deshalb entfernt werden muss). Die Stromversorgung ist an die Klemmen (230 V) anzuschließen, wie in der nachstehenden Abbildung gezeigt. Dann die Umwälzpumpe an die Klemmen (PUMPE) anschließen. Auf diese Weise wird die Umwälzpumpe in Betrieb genommen, sobald das Wasser im Kessel eine Temperatur von etwa 60°C überschreitet.



Diese Tätigkeit ist von beruflich ausgebildeten Fachleuten gemäß Erlass Nr. 37 vom 22. Januar 2008 nach den einschlägigen Vorschriften auszuführen. Zuvor ist sicherzustellen, dass das Stromkabel von der Steckdose abgezogen ist.

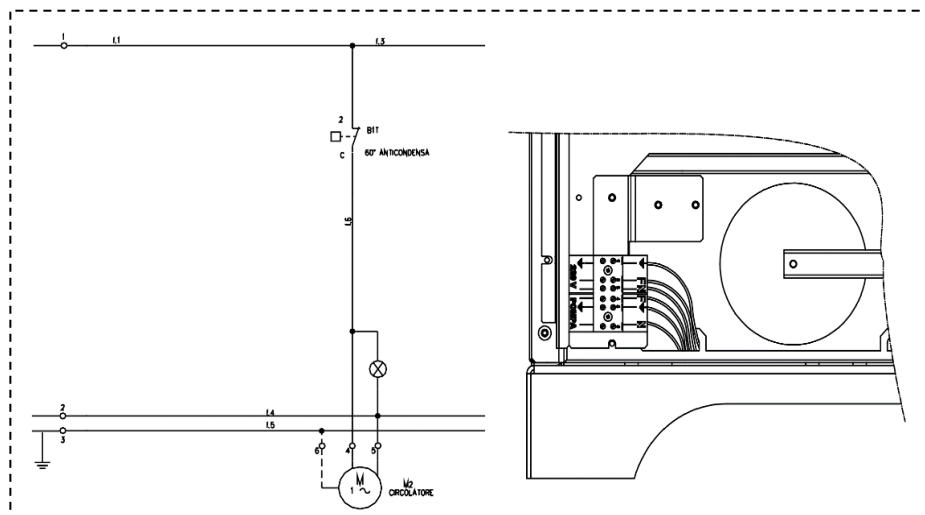

LEGENDA	LEGENDE
ANTICONDENSA	KONDENSWASSERSCHUTZ
CIRCOLATORE	UMWÄLPUMPE



ACHTUNG: Es ist vorgeschrieben, den Wärmeerzeuger zu erden. Die Missachtung dieser Vorgabe kann zu schweren Schäden am Korpus des Wärmeerzeugers führen, die nicht unter die Gewährleistung fallen. Der Erdungsanschluss muss von einem Elektriker geprüft werden. Zwischen der Erde des Generators und der eigentlichen Erde der Anlage darf kein elektrisches Potenzial (Volts) bestehen. Um die elektrochemische Korrosion des Kesselkorpus zu verhindern, ist vorgeschrieben, dass keine verzinkten Rohrleitungen und verzinkte Verbindungsstücke benutzt werden dürfen. Andere Materialien müssen über spezielle Massekabel geerdet werden.

6.3 MONTAGE DER VERKLEIDUNG

Nachdem die Installation des Produktes abgeschlossen ist, muss die Verkleidung montiert werden, wie in den nachstehenden Abbildungen gezeigt:

- Zunächst die vorderen Keramiken (4) und (5) in ihren Aufnahmen befestigen (siehe Abbildung 1). Es ist ratsam, für diesen Vorgang die kleinen Türen auszubauen. Sowohl der Aufnahmesitz, als auch die Keramik entfetten und trocknen. Die Keramik mit dem hitzebeständigen Silikon, das zum Lieferumfang gehört, an der Unterlage befestigen. Bevor die Türchen wieder am Produkt angebracht werden, sind mindestens 24 Stunden abzuwarten.
- Die Keramiken (6) montieren, indem man zunächst einmal den schwarzen Kugelgriff der Rauchgasregelklappe abbaut und dann die mittlere Unterlage für die Keramiken (8) durch Abziehen ablöst. Abschließend mit dem Befestigungselementen (7) die Keramiken (6) an der Unterlage (8) fixieren.
- Die Unterlage (8) einschließlich Keramiken am Produkt fixieren.
- Die Profile (2) und (1) ausbauen und die Seitenkeramiken (3) montieren.
- Die Keramiken durch Verformen der angegebenen kleinen Flügel fixieren, die Profile (1) zusammenbauen und dann die Verblendungsprofile (2) fixieren.



ACHTUNG: Die Majoliken stammen aus handwerklicher Herstellung und können Haarrisse, farbliche Veränderungen oder kleine Schönheitsfehler aufweisen. Die Glasurschicht dehnt sich in anderem Maße aus, als die Majoliken und kann deshalb kleine Haarrisse aufweisen. Dies ist ein natürlicher Prozess und stellt deshalb keinen Mangel dar. Es wird empfohlen, die Majoliken ausschließlich im kalten Zustand mit einem trockenen Mikrofaser Tuch zu säubern. Werden feuchte oder nasse Tücher für die Reinigung benutzt, kommen die natürlichen Haarrisse der Glasur deutlicher zum Vorschein.

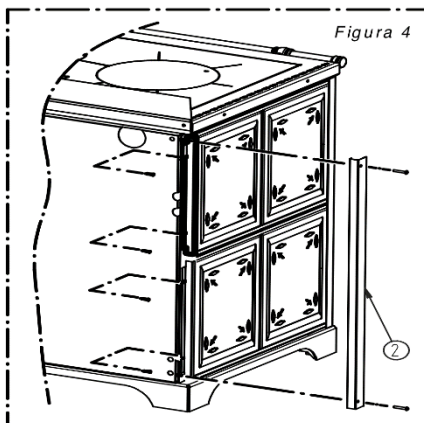
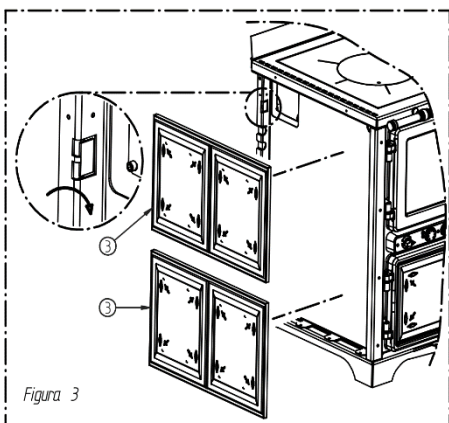
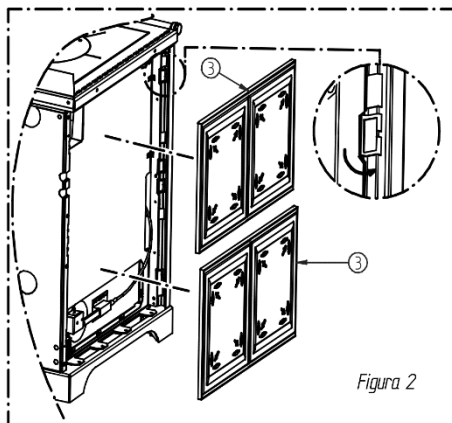
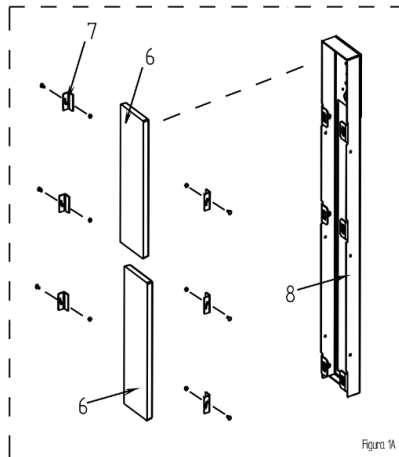
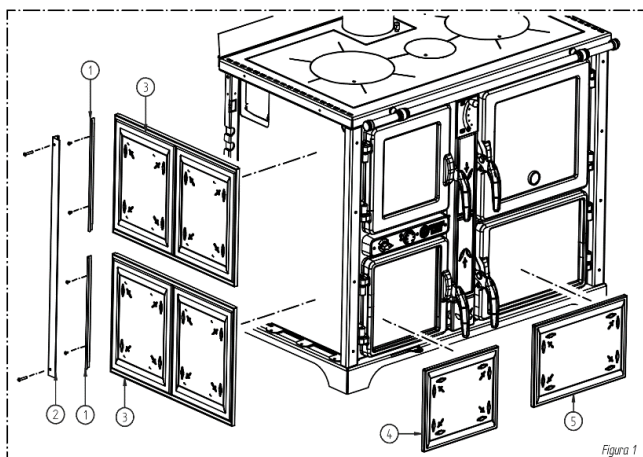

6.4 MONTAGE DES VORDEREN HANDLAUFES

Für die Befestigung des vorderen Handlaufes gilt die folgende Vorgehensweise, die zu be-

- Die Distanzstücke (2) und Halterungen (4) mit den Schrauben (3) befestigen.
- Nun die entstandene Baugruppe mit den Schrauben (1) am Produkt fixieren.
- Die Halterungen (4) ausrichten und das Rohr (7) einfügen.
- Die Stopfen (6) an den Rohrenden einfügen.
- Alles zusammen mit den Gewindestiften (5) fixieren.

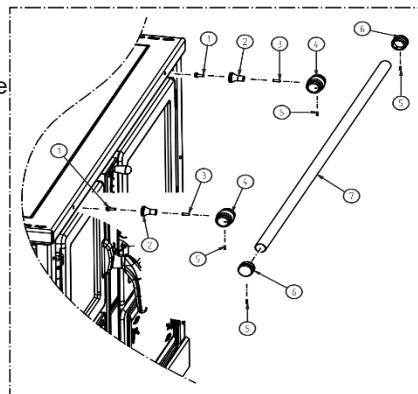

6.5 MONTAGE DER SEITLICHEN HANDLÄUFE (SONDERAUSSTATTUNG)

Für die Befestigung des vorderen Handlaufes gilt die folgende Vorgehensweise, die

- Die Distanzstücke (2) und Halterungen (4) mit den Schrauben (3) befestigen.
- Nun die entstandene Baugruppe mit den Schrauben (1) am Produkt fixieren.
- Die Halterungen (4) ausrichten und das Rohr (7) einfügen.
- Die Stopfen (6) an den Rohrenden einfügen.
- Alles zusammen mit den Gewindestiften (5) fixieren.

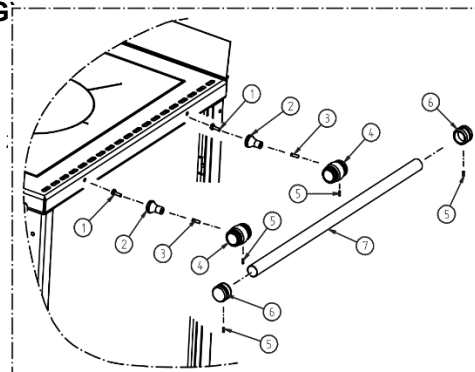

7 - GEBRAUCH DES GERÄTES



Das Gerät fühlt sich, wenn es in Betrieb ist, heiß an, insbesondere die Brennraumtür und das Kochfeld: deshalb ist besonders darauf zu achten, dass keine Oberfläche berührt wird. Ihr Gerät hat die EG-Kennzeichnung erhalten. Das Produkt darf nicht von Kindern, von Personen mit eingeschränkter geistiger oder körperlicher Fähigkeit sowie von Personen, die nicht über die Benutzung und Wartung des Produkts informiert sind, benutzt werden (die Anleitungen befinden sich in dem vorliegenden Installations-, Betriebs- und Wartungsanleitung). Während der Erwärmungs- und Abkühlungsphasen dehnt sich das Gerät wärmebedingt aus oder zieht sich kühlungsbedingt zusammen, was leichte Geräusche verursachen kann. Es handelt sich um einen normalen Vorgang und stellt in keiner Weise eine Fehlerhaftigkeit des Produktes dar.



ACHTUNG: Während des Betriebes muss die Tür vollständig geschlossen bleiben. Während des Betriebes können die Rauchgasrohre hohe Temperaturen erreichen. Vorsicht, nicht berühren. Es ist strikt verboten, zum Anfeuern des Gerätes flüssigen oder gasförmigen Brennstoff zu verwenden. Stellen Sie keine nicht hitzebeständigen, entzündlichen oder brennbaren Gegenstände in der Nähe vom Gerät: Sie müssen in angemessener Entfernung zum Ofen bleiben. Verwenden Sie das Produkt nicht als Auflage für die Trocknung von Kleidungsstücken. Gestelle zur Trocknung von Wäsche müssen in angemessener Entfernung zum Ofen bleiben. Während der erstmaligen Zündung trocknen der Lack und das Schutzöl des Kochfeldes nach, sodass eine leichte Geruchsbildung im Raum ganz normal ist. Es wird empfohlen, den Raum bis zur vollständigen Trocknung zu lüften.

7.1 EINSCHALTEN

Für die Anfeuerung des Ofens gilt die folgende Vorgehensweise:

- 1) Den Starter mit dem entsprechenden Schürhaken nach oben stellen (siehe Abschnitt 3.2).
- 2) Den Primärluftregler ganz öffnen.
- 3) Den Luftzufuhrregler zum Anfachen des Feuers und den Luftregelungshebel öffnen (I).



ACHTUNG: VOR DEM ANFEuern IST STETS SICHERZUSTELLEN, DASS DAS GITTER DES FEUERRAUMS FREI VON ASCHE UND VERBRENNUNGSRÜCKSTÄNDEN IST.

- 4) Die Feuerraumtür öffnen und kleine Holzleisten aufgeben, die anschließend mit Papier oder anderen im Handel erhältlichen Zündmitteln angefeuert werden. Dann die Feuerraumtür schließen.



DIE VERWENDUNG FLÜSSIGER ODER GASFÖRMIGER SUBSTANZEN WIE ALKOHOL, BENZIN ODER ÄHNLICHEM ZUM ANFEuern ODER WIEDERANFACHEN DES FEUERS IST UNTERSAGT.

- 5) Bis der Ofen vollständig angefeuert ist (was etwa 30 Minuten benötigt) und wenn zahlreiche Glutherde vorhanden sind, darf das Gerät nicht unbeaufsichtigt gelassen werden.



- 6) Nach Abschluss der Zündphase den Starter mit dem entsprechenden Schürhaken absenken.



ACHTUNG: DIE TÜREN DES BRENNRAUMS UND DES ASCHEKASTENS DÜRFEN NUR ZUM ANFEUERN, ZUR BRENNHOLZEINGABE UND ZUM ENTFERNEN DER RÜCKSTÄNDE GEÖFFNET WERDEN. WÄHREND DES NORMALEN BETRIEBS MUSS DIE TÜR DES FEUERRAUMS VOLLSTÄNDIG GESCHLOSSEN BLEIBEN. DER STARTER MUSS IN DER ABGESENKTEN STELLUNG VERBLEIBEN.

Wenn der Starter, der Luftzufuhrregler und der Hebel während des normalen Betriebes offen gelassen werden, wird mehr Brennstoff verbraucht, als in den Daten erklärt; die Leistung sinkt erheblich und das Gerät wird sehr hohen Temperaturen ausgesetzt. Aus diesem Grund werden im Rahmen der Gewährleistung keine Schäden anerkannt, die mittelbar oder unmittelbar aus der verlängerten Einwirkung solcher Temperaturen auf das Gerät herrühren.

ACHTUNG: Die Temperatur des Starters ist während des Betriebes sehr hoch. Achten Sie deshalb darauf, ihn nicht zu berühren. Sie darf nur mit dem zugehörigen Schürhaken aus dem Lieferumfang betätigt werden.



ACHTUNG: ES IST NORMAL, DASS DAS KOCHFELD NACH DER ERSTMALIGEN ANFEUERUNG EINEN BLÄULICHEN UND / ODER GELBLICHEN FARBTON ANNIMMT UND BEIBEHÄLT.

7.2 NACHFÜLLEN VON BRENNSTOFF

Es handelt sich um ein Gerät mit intermittierender Verbrennung, das durch das Nachlegen von Holz gespeist werden muss. Wenn sichergestellt ist, dass die Verbrennung im Feuerraum voll im Gange und somit Glut vorhanden ist, ist die erste Brennholzaufgabe wie folgt vorzunehmen:

- 1) Den Starter mit dem entsprechenden Schürhaken nach oben stellen.
- 2) Einige Sekunden warten und die Feuerraumtür langsam öffnen, um einen Austritt von Rauchgasen zu vermeiden. Dann die Glut mit dem geeigneten Schürhaken verteilen.

Zur Beachtung: Das Zünden und das Nachlegen von Brennstoff sind bei einem Glutbett, das dicker als 3 cm ist, untersagt, weil in diesem Fall ein korrekter Gebrauch des Gerätes nicht gewährleistet ist.

- 3) Zwei oder drei Holzscheite parallel zueinander ablegen, wie in den nachstehenden Abbildungen zu sehen ist. Ihr Gewicht darf den Wert aus der Tabelle mit den technischen Daten nicht überschreiten. Sie sind mitten auf dem Rost der Brennkammer abzulegen. Die Feuerraumtür langsam schließen, den Starter mit dem zugehörigen Schürhaken absenken.
- 4) Den Primärluftregler je nach Bedarf auf einen Stand zwischen 5 und 7 führen.
- 5) Den Luftzufuhrregler zum Anfachen des Feuers und den Luftregelungshebel schließen.

Um das Feuer wieder anzufachen, sind die Luftdurchströmöffnungen von Asche zu befreien. Auf diese Weise wird die Verbrennung verbessert. Weiteres Holz darf erst dann nachgelegt werden, wenn das vorherige Holz aufgebrannt oder zu Glut geworden ist. Die Befuerungstür des Feuerraums langsam öffnen, und die Holzscheite geordnet auf das Glutbett legen. Zum Abschluss die Tür langsam schließen und die Luftregelung wieder so einstellen, wie oben beschrieben.



7.3 STELLUNGEN DES ROSTES

Der Rost in der Brennkammer kann in 3 Stellungen gebracht werden:

- Rost ganz unten und nur Beheizung.

Wenn der Rost ganz abgesenkt wird, wird fast die gesamte Wärme an das Wasser und somit die Anlage abgegeben. Die benässten Flächen werden auf diese Weise am stärksten genutzt.

- Rost ganz oben.

Wird der Rost ganz nach oben gelegt, wird fast die ganze Wärme zum Kochfeld oder zum Backofen (falls vorhanden) übertragen, je nachdem, wie der Klappe eingestellt ist (siehe die Erläuterung im folgenden Kapitel).

- Zwischenstellungen des Rostes und der Klappe

Möglich sind verschiedene Situationen mit Zwischenstellungen von Rost und Klappe.

Zum Anheben des Rostes die Tür (L) öffnen, den Stift (N) mit dem entsprechenden im Lieferumfang enthaltenen Hebel entgegen dem Uhrzeigersinn drehen. Dies geht leichter vonstatten, wenn nur wenig Brennstoff vorhanden ist.

Um den Rost abzusenken, die Tür (L) öffnen und den Stift (N) mit dem entsprechenden, im Lieferumfang enthaltenen Hebel im Uhrzeigersinn drehen, sodass der Rost abgesenkt wird.

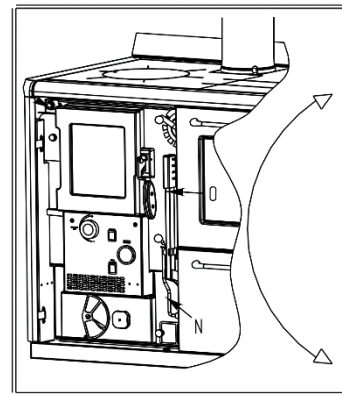
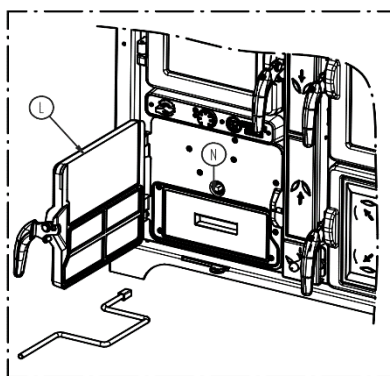

7.4 VERWENDUNG DES BACKOFENS (NUR COUNTRY F30 EVO)

Mit der Rauchablenklappe (siehe die nebenstehende Abbildung) kann das Produkt in 2 Betriebsarten verwendet werden:

- Reiner Heizbetrieb

In diesem Modus wird fast die ganze Wärme an das Wasser und somit die Anlage sowie an den linken Teil des Kochfeldes abgegeben. In dieser Betriebsart wird die Maximalleistung für die Wärmeabgabe an das Wasser erzeugt.

Heiz- und Kochbetrieb

In diesem Modus wird fast die ganze Wärme verwendet, um den Ofen zu beheizen, die Platte des Kochfeldes wird vollständig erhitzt.

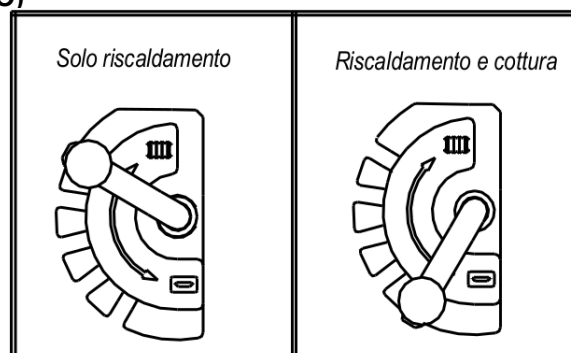

LEGENDA	LEGENDE
Solo riscaldamento	Reiner Heizbetrieb
Riscaldamento e cottura	Heiz- und Kochbetrieb

7.5 DIE GARANTIE AUF VERGLASUNG UND NASSEN GERÄTEKORPUS

Die Garantie auf den verglasten Korpus (falls vorhanden) hat eine Dauer von 8 Jahren ab dem Rechnungsdatum.

Die Garantie auf den nassen Standardkorpus (falls vorhanden) hat eine Dauer von 4 Jahren ab dem Rechnungsdatum.

Sowohl die Garantie auf den verglasten Korpus, falls vorhanden, als auch die Garantie auf den nassen Standardkorpus umfasst nur die Innenflächen der Brennkammer und die Flächen, die mit den Rauchgasen in Berührung kommen. Ausgenommen sind die Beschränkungen und Ausschlüsse, die in diesem Garantieschein näher ausgeführt sind. Es gelten ausschließlich die hier aufgeführten Bedingungen. Die Garantie kommt nicht zur Anwendung, wenn das Produkt nicht von einem Fachtechniker installiert worden ist, der sämtliche Anlageneigenschaften auf ihre Eignung hin überprüft hat. Diese Eigenschaften müssen dem geltenden Recht in Bezug auf Anlagen und Sicherheit entsprechen. Die Garantie kommt nicht zur Anwendung, wenn das Produkt an eine Anlage angeschlossen wird, die Korrosion, Ablagerungen oder Bruch verursachen kann durch vagabundierende Ströme, Kondensat, eine aggressive oder saure Wirkung des Wassers, unsachgemäß durchgeführte Behandlungen zur Entfernung von Ablagerungen, Wassermangel, Schlamm- oder Kalkablagerungen. Wird die Umwälzpumpe der Anlage nicht an den zugehörigen Klemmenblock angeschlossen, der sich im Wärmeerzeuger befindet, erlischt die Garantie durch den Hersteller augenblicklich. Die Anlage muss unbedingt am Rücklauf eine Wassertemperatur von über 55°C garantieren.

7.6 THERMOMETER

Die Produkte mit Backofen werden serienmäßig mit einem Thermometer auf der Ofenverglasung geliefert.



DAS THERMOMETER GESTATTET DAS ABLESEN DER UNGEFÄHREN, ALSO NICHT RECHTSVERBINDLICHEN OFENTEMPERATUR. DIE OFENTEMPERATUR HÄNGT STARK AB VON DER GÜTE DES ZUGEFÜHRTEN BRENNSTOFFS, DEM ZUG DES RAUCHKANALS UND ANDEREN FAKTOREN, DIE ZUWEILEN AUCH PLÖTZLICHE ÄNDERUNGEN ERFAHREN KÖNNEN. ES IST SOMIT STETS NACH AUGENSCHIEIN ZU PRÜFEN, WIE WEIT DIE GERICHTE GEGART SIND.

7.7 REGELN FÜR DEN EINWANDFREIEN BETRIEB

- Der vorgegebene Höchstverbrauch ist einzuhalten. Der Ofen darf nicht durch eine zu große Brennstoffmenge überlastet werden, weil Schäden die Folge sein können.



BEI ZUFÜHRUNG EINER HÖHEREN BRENNSTOFFMENGE ODER MEHREREN BRENNSTOFFAUFGABEN IN EINER STUNDE WIRD DAS GERÄT SEHR HOHEN TEMPERATUREN AUSGESETZT. AUS DIESEM GRUND WIRD IM RAHMEN DER GEWÄHRLEISTUNG KEIN SCHADEN ANERKANNT, DER DARAUS RESULTIERT, DASS DAS GERÄT LÄNGERE ZEIT SOLCH HOHEN TEMPERATUREN AUSGESETZT WURDE.



DAS HOLZ DARF NICHT IN DIE BRENNKAMMER GEWORFEN, SONDERN MUSS LANGSAM IN IHR ABGELEGT WERDEN. WIRD DAS HOLZ GEWORFEN, KÖNNEN TEILE SCHADEN NEHMEN, DER IN DIESEM FALL NICHT UNTER DIE GEWÄHRLEISTUNG FÄLLT.

- Das Gerät darf nicht zur Müllverbrennung verwendet werden. Die Benutzung flüssiger und gasförmiger Brennstoffe ist untersagt.
- Halten Sie sich genau an die Betriebsanleitungen in diesem Handbuch.
- Prüfen Sie stets, ob der in die Brennkammer eingeführte Brennstoff wie vorgesehen zündet. Vergewissern Sie sich dessen stets, um die Aufstauung von unverbrannten Gasen zu vermeiden. Größere Mengen solcher aufgestauter Gase können einen Druck entwickeln, der den mechanischen Widerstand des Glases und der Ofenkomponenten überwindet. In diesem Fall wird keine Haftung übernommen.
- Bei widrigen Witterungsverhältnissen wie etwa Tiefdruckwetter, windigem oder regnerischem Wetter kann ebenso wie bei höheren Außentemperaturen der Durchzug abnehmen oder im Kamin ein umgekehrter Durchzug entstehen. In diesen Fällen können die Abgase nicht vollständig abgesaugt werden. Dann muss die Primärluftzufuhr erhöht werden. Außerdem sind geringere Mengen und kleinere Stückelungen des Brennstoffs aufzugeben, um den Durchzug des Rauchkanals wieder in Gang zu bringen. Falls im Raum Rauchgeruch wahrzunehmen ist oder bemerkt wird, dass sich die Rauchgase in der Brennkammer stauen, muss von der Verwendung des Gerätes abgesehen werden.

8 - REINIGUNG UND WARTUNG

8.1 VORBEMERKUNG



Um stets einen einwandfreien Betrieb und einen optimalen Wirkungsgrad des Gerätes sicherzustellen, müssen die nachstehend beschriebenen Schritte ausgeführt werden. Es wird empfohlen, den vorgeschriebenen Turnus einzuhalten.

Wird das Produkt länger nicht verwendet, besteht vor der erneuten Benutzung die Pflicht, den Rauchkanal und den gesamten Schornstein auf freien Durchgang zu überprüfen. Die nachstehenden Angaben müssen genau befolgt werden: Ihre Missachtung kann dem Produkt, der Anlage, Sachwerten und den Benutzern des Gerätes schwere Schäden zufügen.



Achtung: Das Gerät nicht nass werden lassen oder mit nassen Händen berühren. Keine heiße Asche ansaugen: Das verwendete Sauggerät kann dabei Schaden nehmen. Alle in diesem Handbuch beschriebenen Reinigungen müssen bei erkaltetem Gerät ausgeführt werden.

Der Betreiber muss in regelmäßigen Zeitabständen das Gerät selbst reinigen oder von einem autorisierten Kundendienst reinigen lassen, wie in diesem Handbuch beschrieben. Es ist außerdem ratsam, jährlich den Funktionszustand des Rauchkanals überprüfen zu lassen.

8.2 REINIGUNG UND WARTUNG

BEI JEDEM NACHLEGEN VON BRENNSTOFF:

- Das Brennkammergitter ist sorgfältig zu reinigen, indem man die Asche durch seine Öffnungen fallen lässt; Die Luft muss stets das Gitter des Feuerraumes ungehindert durchströmen können. Verwenden Sie zur Unterstützung den im Lieferumfang enthaltenen Schürhaken.



ALLE ZWEI TAGE oder BEI BEDARF:

- Den Hauptaschekasten leeren. Es wird empfohlen, den Kasten regelmäßig zu leeren und zu vermeiden, dass er ganz voll wird.

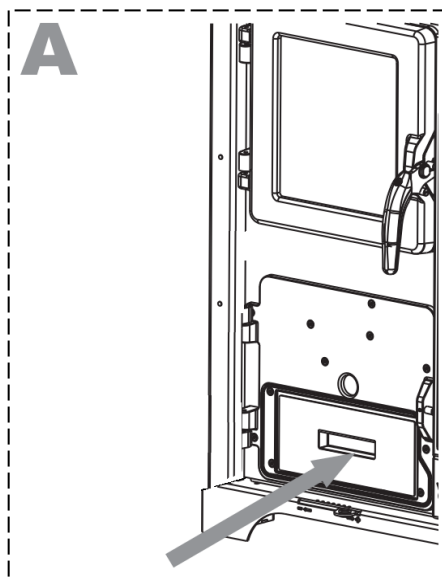

WÖCHENTLICH:

- Den sekundären Aschekasten leeren. Es wird empfohlen, den Aschekasten regelmäßig zu leeren und zu vermeiden, dass er ganz voll wird.

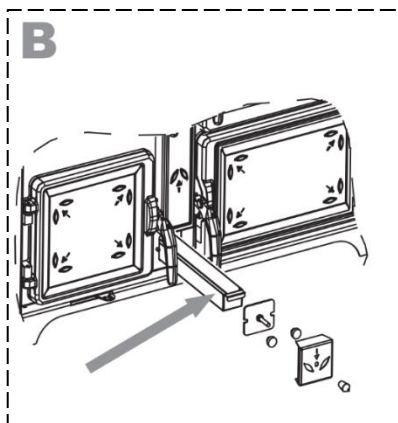

MONATLICH:

- Bei den Ausführungen mit Backofen ist unter dem Ofen zu reinigen. Für die Reinigung den Verschluss für die Reinigung unter dem Ofen entfernen, wie in der nachstehenden Abbildung gezeigt, und die Ascheablagerungen aufsaugen.

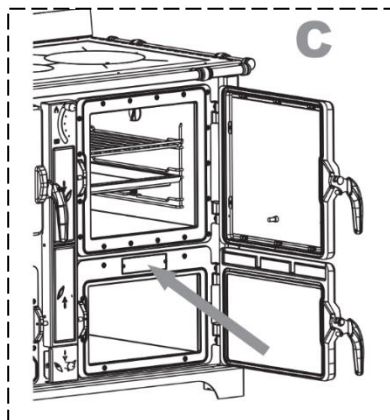

ALLE 6 MONATE:

- Mit einer Reinigungsbürste und einem Aschesauger die Rauchführung reinigen. Dazu das Kochfeld abheben.

MINDESTENS EINMAL IM JAHR:

- Der Rauchkanal ist zu säubern. Wenn waagerechte Teilstücke existieren, müssen Asche- und Rußablagerungen festgestellt und entfernt werden, bevor diese den Rauchzug verstopfen.

8.3 REINIGUNG KOCHFELD UND GLASSCHEIBEN

Das Kochfeld ist mit normalen, schonend wirkenden Reinigungsmitteln zu säubern. Nach der Reinigung muss die Platte durch Auftragung eines Ölfilms geschützt werden. So bleibt sie sauber und glänzend. Alternativ zum Öl kann eine Schicht Chromschutzpaste aufgetragen werden, die in Eisenwarenläden erhältlich ist. Achten Sie bei der Aufbringung des Schutzes besonders darauf, dass die seitlichen Randleisten nicht dauerhaft verschmutzen. Rost ist mit einem leicht schleifenden Stahlwattkissen zu entfernen. Anschließend einen Schutzfilm aus Öl oder Chrompaste darüber auftragen.

Die Glasscheiben und alle Teile aus Stahl dürfen - ausschließlich bei erkaltetem Gerät - mit ein wenig Wasser und schonenden Reinigungsmitteln gesäubert werden.

9 – RAUCHFÜHRUNG

9.1 VORBEMERKUNG



Aufgrund der zahlreichen Unfälle, die sich wegen des schlechten Zustandes von Rauchabzügen in Privatwohnungen ereignen, haben wir den folgenden Abschnitt aufgenommen, der den Installateur bei seiner Aufgabe unterstützen soll, alle zur Beseitigung entstehender Verbrennungsgase bestimmte Elemente zu prüfen.



Der Rauchabzug muss entsprechend der Norm UNI7129, UNI 10683 ausgeführt sein. Die Richtwerte der Norm sind einzuhalten. Insbesondere muss der Abzug den Brandschutzvorschriften entsprechen.

Die nachstehenden Angaben müssen genau befolgt werden: Ihre Missachtung kann dem Produkt, der Anlage, Sachwerten und den Benutzern des Gerätes schwere Schäden zufügen.

9.2 BELÜFTUNG DER RÄUMLICHKEITEN



ACHTUNG: Wenn Saugzuggebläse oder andere Geräte in dem Raum betrieben werden, in dem auch das Produkt installiert ist, können Probleme mit dem Betrieb des Produktes auftreten.

ACHTUNG: Weder die Belüftungsöffnungen, noch die Lufteinlässe des Gerätes dürfen verschlossen werden.

Es ist unabdingbar, dass im Aufstellungsraum des Gerätes eine ausreichende Luftmenge garantiert ist, welche die Verbrennungsluftzufuhr des Wärmeerzeugers und die Raumbelüftung sicherstellt. Die natürliche Luftzufuhr muss auf direktem Wege über dauerhafte, in den äußeren Abschlusswänden angelegte dauerhafte Öffnungen oder über einzelne oder gemeinsam genutzte Lüftungskanäle erfolgen.

Die Belüftungsluft muss fern von Verschmutzungsquellen entnommen werden.

Die Wandöffnungen müssen die folgenden Voraussetzungen erfüllen:

- sie müssen einen freien Strömungsquerschnitt von mindestens 6 cm² pro kW installierter Wärmebelastung aufweisen, der Mindestquerschnitt beträgt 100 cm²;
- sie müssen so beschaffen sein, dass die Öffnungseingänge sowohl innen als auch außen an der Wand nicht zugesetzt werden können;
- sie müssen durch Gitter oder ähnliche Systeme geschützt sein, ohne dass dadurch der offene Querschnitt herabgesetzt wird;
- sie müssen nahe dem Bodenniveau an einer Stelle gelegen sein, wo sie den einwandfreien Betrieb der für die Abführung der Verbrennungsprodukte zuständigen Vorrichtungen nicht behindern. Können die Öffnungen nicht an solcher Stelle positioniert werden, muss der offene Belüftungsquerschnitt um mindestens 50% erhöht werden.



Das folgende Kapitel ist nicht so zu verstehen, dass es die Normen UNI 7129, UNI 10683 und EN13240 ersetzt. Der Fachinstallateur muss auf jeden Fall im Besitz der obigen Normen in ihrer neuesten Fassung sein.

9.3 RAUCHGASABZUG



Rauchkanal, Rauchabzug, Kamin und Schornstein (definiert als Anlage zur Abführung der Verbrennungsprodukte) sind Bestandteile der Wärmeanlage und müssen den Gesetzesbestimmungen (D.M. 37/08 - früheres Gesetz 46/90) sowie den spezifischen Installationsvorschriften für den jeweiligen Brennstoff entsprechen. Kamine, Öfen und Grille dürfen nicht in Räumlichkeiten installiert werden, in denen sich funktionierende Gasgeräte des Typs A und B befinden (für die Einstufung siehe UNI 10642 und UNI 7129). Die Verbindung zwischen dem Gerät mit Zuluftbedarf und dem Rauchabzug darf Rauchgas nur von einem Wärmeerzeuger beziehen.

Der Installierende muss eine oder mehrere Stellen für den Zugang zum Rauchkanal vorsehen, die dazu dienen, nach der Installation des Gerätes die Emissionen zu überprüfen. Diese Zugangsstellen müssen so ausgeführt sein, dass sie sich wieder dicht schließen lassen, um das Austreten der Abgase zu vermeiden.

Es wird empfohlen, den Rauchabzug zu dämmen und optimal so zu bemessen, dass eine Kondensatbildung ausgeschlossen ist.

9.3.1 ANSCHLUSS AN DEN RAUCHKANAL

Der Rauchgasaustritt kann oben wie hinten vorgesehen werden, indem man das Bundstück mit den zum Lieferumfang gehörenden Befestigungselementen verwendet. Siehe dazu die nachstehenden Abbildungen in der Mitte und links. Soll der Kamin hinten angeschlossen werden, ist der obere Rauchgasaustritt mit dem zum Lieferumfang gehörenden Verschluss abzudecken. Hierzu muss das vorgelochte Blech von der Rückseite entfernt und der Verschluss entnommen werden, der angeschraubt ist. Dann das Bundstück anschließen. Die Dichtungen müssen gegen eindringende Luft abdichten. Kurvenstücke und waagerechte Teilstücke müssen so weit es geht vermieden werden und ein Gefälle von nicht unter 5% haben. Derselbe Rauchkanal darf unter keinen Umständen für mehrere Geräte verwendet werden.

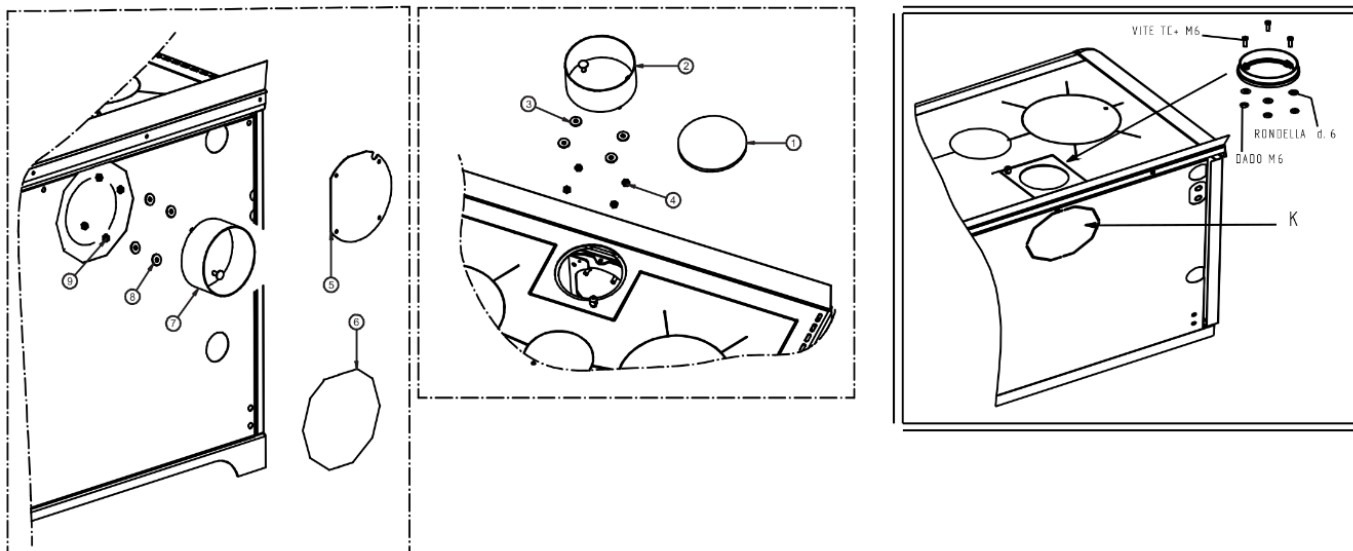

LEGENDA	LEGENDE
VITE TC + M6	SCHRAUBE TC + M6
RONDELLA D6	UNTERLEGSCHIEBE D6
DADO M6	MUTTER M6

9.3.2 KAMINARTEN

Für die Bauweise der Kamine gelten die folgenden Definitionen:

- System: Kamin mit einer Kombination aus abgestimmten Komponenten (Innenrohr, Dämmung, Außenmantel etc...), die von einem einzelnen Hersteller hergestellt oder spezifiziert werden und eine CE-Zertifizierung gemäß der einschlägigen Norm besitzen;
- Verbundkamin: Vor Ort installierter oder gebauter Kamin aus einer Kombination aufeinander abgestimmter Komponenten wie Innenrohr (direkt mit den Rauchgasen in Berührung kommende Wand), eventueller Dämmung und Außenmantel (Wand), die von verschiedenen Herstellern oder aus einer Hand geliefert werden können.
- Intubierung: Eingezogen wird eine spezifische Rauchführung aus nicht brennbarem Material in einen bestehenden Kanal (auch wenn dieser neueren Baudatums ist), der frei ist und ausschließlich für diese Funktion genutzt wird.

9.3.3 BESTANDTEILE RAUCHKANAL / RAUCHGASSYSTEM

Bestandteile und

Nebenelemente eines Kamins

Legende

- 1 Kamin
- 2 Abströmweg
- 3 Rauchführung
- 4 Wärmedämmung
- 5 Außenwand
- 6 Mantel oder Verkleidung
- 7 Kaminelement
- 8 Mehrwandiger Kamin
- 9 Verbindungsstück Des Kamins
- 10 Rauchkanal
- 11 Wärmegenerator

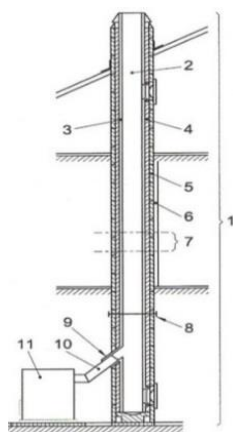

Jeder Kamin muss mindestens aus den von der Norm UNI EN 1443 vorgegebenen Komponenten bestehen, die auch in der nebenstehenden Abbildung dargestellt sind.



ACHTUNG: In jedem Fall verboten ist die Rauchabführung über die Wand, also über die Fassade der Gebäudewand ohne Kamin / Rauchabzug / Rauchführung, mit dem / der die Verbrennungsprodukte zum Dach geführt werden.

9.3.4 KONTROLLEN VOR INSTALLATION DES GERÄTES

Der Kunde, der den Ofen betreibt, muss eine "Konformitätsbescheinigung des Rauchkanals" besitzen (Ministerialerlass Nr. 37 vom 22. Januar 2008).

Der Rauchkanal muss nach der Norm UNI 10683 ausgeführt werden.

Der in der nebenstehenden Abbildung dargestellte Rauchabzug ist die beste Lösung, die erforderlich ist, um die Abführung der Rauchgase sicherzustellen. Sollen die Rauchgase über das Dach hinaus abgeführt werden, sind ein T-Stück mit Inspektionsverschluss, der Höhe des Abzugsrohrs angepasste Verbindungsbügel, eine Kaminverwahrung, die durch das Dach geführt wird und ein Rauchkanal als Witterungsschutz erforderlich.

Bei einem klassischen gemauerten Abzug sind ein T-Stück mit Inspektionsverschluss und sachgerechte Tragbügel erforderlich. Wenn der Rauchkanal zu groß ist, muss er durch Einziehen eines Rohres aus porzellan-emailliertem Stahl oder rostfreiem Stahl mit sachgerechtem Durchmesser nachgerüstet werden.

Der Rauchabzug ist an seinem Ein- und Ausgang zum gemauerten Teil sachgerecht abzudichten. Es ist strikt untersagt, am Ende des Abzugsrohrs ein Netz anzubringen, weil dadurch der Betrieb des Geräts beeinträchtigt werden könnte.

Sollte der Rauchgaskanal fest eingebaut sein, ist die Anbringung von Inspektionsöffnungen sinnvoll, um ihn - vor allem in den waagerechten Teilstücken - innen reinigen zu können.

Zu diesem Zweck folgen Sie der schematischen Darstellung. Das oben Gesagte ist unabdingbar, um Asche und unverbrannte Bestandteile entfernen zu können, die sich entlang des Abzugskanals ablagern können. Die verschiedenen Verbindungsstücke sind mit rotem Silikon (der Temperaturen bis 350°C standhält) abzudichten.

Der Kanal muss mit wärmedämmendem Material (Steinwolle, Keramikfasern) verkleidet sein. Alternativ können auch vorgedämmte Rohre benutzt werden.

DER RAUCHABZUG DARF AUSSCHLIESSLICH VOM GERÄT GENUTZT WERDEN.

Alle Teilstrecken des Rauchgaskanals müssen sich inspizieren und für die Innenreinigung entfernen lassen.

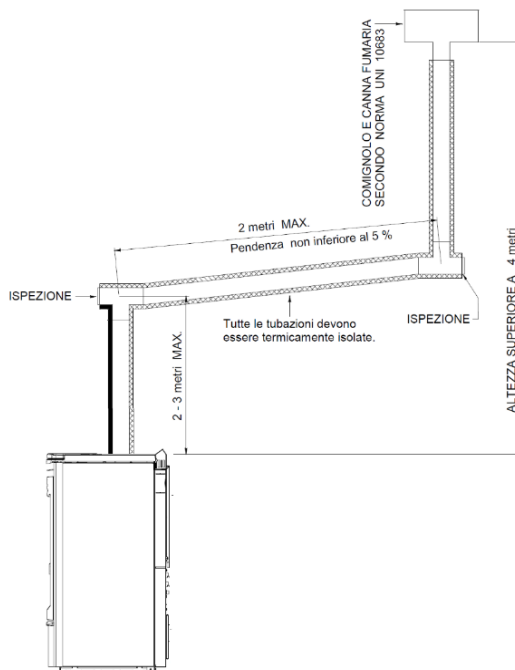

LEGENDA	LEGENDE
COMIGNOLO E CANNA FUMARIA SECONDO NORMA UNI 10683	SCHORNSTEIN UND RAUCHKANAL NACH DER NORM UNI 10683
2 -3 metri MAX	2 -3 Meter MAX
2 metri MAX	MAX. 2 Meter
Pendenza non inferiore al 5%	Gefälle nicht unter 5%
ALTEZZA SUPERIORE A 4 m	HÖHE ÜBER 4 m
Tutte le tubazioni devono essere termicamente isolate	Alle Rohrleitungen müssen wärmedämmend sein
ISPEZIONE	INSPEKTIONSSTELLE



ACHTUNG: Wenn der Rauchabzug nicht ausreichend wärmedämmend oder zu lang ist, kann sich Kondenswasser bilden. Es wird empfohlen, in der Nähe des Rauchaustritts am Gerät einen Kondensatablass einzurichten. Das Gerät darf ausschließlich an eine einzelne Abgasanlage angeschlossen werden, die nur diesem Gerät dient.

Ist der Wärmeerzeuger mit einem normwidrigen Rauchführungssystem verbunden, besteht die Möglichkeit, dass das Gerät wegen ständiger Überhitzung rasch Schaden nimmt. In diesem Fall fallen die schadhafte Komponenten nicht unter die Gewährleistung.

BEI EINEM KAMINBRAND EMPFEHLEN WIR, ALLE LUFTZUFUHRÖFFNUNGEN SOFORT ZU SCHLIESSEN UND UNVERZÜGLICH DIE FEUERWEHR ZU RUFEN

10 – STÖRUNGEN, URSACHEN UND ABHILFE

STÖRUNG	URSACHEN	ABHILFE
Schwierigkeiten mit dem Anfeuern.	Der Rost sitzt zu.	Rost reinigen.
	Brennholz zu feucht oder zu dick.	Brennholz benutzen, dass eine geringere Stückgröße hat und länger abgelagert ist.
	Zu schwacher Durchzug.	Aschekasten reinigen. Das Kochfeld entfernen und die Rauchführung sowie den Rauchkanal sorgfältig reinigen. Rauchabzug prüfen: • Engstellen im Kamin? • zu viele Kurvenstücke • schlechte Wärmedämmung? • zu kleiner Querschnitt?
Rauch in der Umgebung. Schwierigkeiten, das Feuer am Brennen zu erhalten. Es ist schwierig, den Ofen auf Temperatur zu bekommen. Zu geringe Temperatur des Kochfeldes.	Zu schwacher Durchzug.	Den Aschekasten und sämtliche Inspektionskästen reinigen. Das Kochfeld entfernen und die Rauchführung sorgfältig reinigen. Den Rauchabzug reinigen (oder reinigen lassen). Rauchabzug prüfen: • Engstellen im Kamin? • zu viele Kurvenstücke • schlechte Wärmedämmung? • zu kleiner Querschnitt?
Die Flamme reagiert nicht auf eine Änderung des Durchzugs. Verpuffungen während des Betriebs.	Fehlende Luft in der Umgebung.	Eine geeignete Öffnung für die Luftzufuhr schaffen.
	Brennholz zu feucht oder zu dick.	Brennholz benutzen, dass eine geringere Stückgröße hat und länger abgelagert ist.
Kochfeld oxidiert.	Kochfeld schlecht gepflegt.	Das Kochfeld reinigen und pflegen.
	Die Umgebungsbedingungen fördern die Oxidation von Metallen.	Installation in einer nicht oxidierenden Umgebung.
Der Brennstoff brennt zu rasch ab, unkontrollierte Verbrennung.	Zu starker Durchzug.	Den Durchzug des Rauchkanals mit einer sachgerechten Einrichtung reduzieren (z. B. Durchzugsregler)
Das Kochfeld hat sich verformt. Die Ofenthermometer zeigen nicht mehr den richtigen Wert an oder sind vergilbt. Die Griffe haben sich verformt. Bruch von Teilen in der Brennkammer.	Höherer Holzverbrauch als in diesem Handbuch vorgegeben. Unsachgemäßer Gebrauch des Gerätes. Keine oder mangelhafte Reinigung des Gerätes.	Wenden Sie sich bitte für die kostenpflichtige Instandsetzung des Gerätes an eine Kundendienststelle. Danach das Gerät unter Einhaltung sämtlicher Vorschriften so verwenden, wie es in diesem Handbuch beschrieben ist.
Es besteht die Neigung zur Kondensatbildung (Feuchtigkeit / Wasser im Aschekasten und unter dem Produkt). Die Temperatur im Ofen steigt nicht an.	Zu schwacher Durchzug	Rauchabzug prüfen
	Die Wärmeaufnahme der Anlage reicht nicht aus.	Alle Anlagenbereiche öffnen, weniger Holz aufgeben oder einen Zwischenspeicher installieren.
Die Temperatur im Ofen steigt nicht an.	Zu starker Durchzug.	Den Durchzug des Rauchkanals mit einer sachgerechten Einrichtung reduzieren (z. B. Durchzugsregler)

WENN DIE VORGESCHLAGENEN ABHILFEMASSNAHMEN DIE STÖRUNGEN NICHT BEHEBEN, RATEN WIR DAZU, SICH MIT EINEM FACHKUNDENDIENST IN VERBINDUNG ZU SETZEN.

11 – GARANTIEBEDINGUNGEN

PUNKT 1A

Jedes Thermorossi-Produkt ist mit diesem Garantieschein versehen. Diese Garantie ist nach Art. 133 ital. Gesetzesdekret Nr. 206 vom 6. September 2005 (sog. Verbraucherschutzgesetz) eine **vertragsübliche Garantie**. Diese Garantie beeinträchtigt auf keinerlei Weise die Rechte, die die Bestimmungen über den Verkauf beweglicher Verbrauchsgüter, ital. Gesetzesdekret Nr. 206/2005, ausdrücklich für den Verbraucher vorsehen. Der Verbraucher kann folglich diese Rechte gegenüber dem Verkäufer zu den in den besagten Bestimmungen und in der vertragsüblichen Garantie angeführten Bedingungen und Fristen geltend machen. Die Garantie ist an die Bedingung gebunden, dass das Produkt für den häuslichen Gebrauch (die Person tritt laut Art. 3 Absatz 1 Buchstabe A ital. Gesetzesdekret 206/2005 als Verbraucher auf) und nicht im Rahmen einer gewerblichen oder beruflichen Tätigkeit erworben wird. Vorbehaltlich der gesetzlich vorgesehenen Fälle obliegt es dem Betroffenen, die Fehlerhaftigkeit nachzuweisen. Sollte das Produkt voll funktionsfähig sein, kann für den Eingriff keine Garantie in Anspruch genommen werden. Die Garantie kann nur dann in Anspruch genommen werden, wenn das Produkt unter Beachtung aller Angaben, die in der dem Produkt beigelegten Betriebs-, Wartungs- und Installationsanleitung angeführt sind, eingebaut, benutzt und gewartet wurde.

Dieser Garantieschein gilt ausschließlich für die hier erwähnten Teile.

Diese Produktgarantie gilt für 24 Monate und deckt nicht die Bauteile, die von Punkt 1C dieser Garantie ausdrücklich ausgeschlossen werden. Thermorossi ist nicht verpflichtet, die volle Funktionsfähigkeit der Anlage nachzuweisen, an die das Produkt angeschlossen ist. Der Nachweis obliegt dem Kunden. Die Garantie gilt vorbehaltlich der in diesem Garantieschein angeführten Einschränkungen und Ausschlüsse ausschließlich zu den hier genannten Bedingungen. Möchte der Kunde seine Garantie in Anspruch nehmen, hat er bei sonstigem Verfall den Fehler binnen zwei Monaten nach dessen Entdeckung schriftlich anzuzeigen. Es obliegt dem Betroffenen nachzuweisen, dass diese Garantie geltend gemacht werden kann. Dies erfolgt anhand eines vom Verkäufer ausgestellten Dokuments, das die Übergabe bescheinigt, oder eines Belegs (Quittung, Kassenzettel oder Ähnliches...), das den Namen des Verkäufers, die Kenndaten des Produkts (z. B. Modellnummer), das Verkaufs- und (sofern nachfolgend) das Übergabedatum anführt.

Der Verbraucher muss für die Inanspruchnahme der Garantie obiges Dokument aufbewahren und bei einem Eingriff am Produkt vorzeigen. Diese Garantie gilt nur unter folgenden Bedingungen:

- Mit dem Einbau und Anschluss des Produkts wird nach dem Gesetz qualifiziertes Personal beauftragt, das eine Konformitätserklärung zur sachgerechten Leistungserbringung auszustellen und die Bestimmungen zu Anlagen und Sicherheit sowie die Angaben, die in der zusammen mit dem Produkt gelieferten Betriebs-, Wartungs- und Installationsanleitung angeführt sind, zu beachten hat.
- Der Produktgebrauch und die regelmäßige Wartung müssen sich an die Anweisungen und Angaben halten, die in der dem Produkt beigelegten Betriebs-, Wartungs- und Installationsanleitung angeführt sind.
- Mit der Reparatur des Produkts muss das Personal des von Thermorossi S.p.A. autorisierten Kundendienstes beauftragt werden.
- Die eingesetzten Ersatzteile, das Zubehör und das Verbrauchsmaterial dürfen ausschließlich Originalteile von Thermorossi sein.

Die Garantie auf den **verglasten Korpus (falls vorhanden)** hat eine Dauer von 8 Jahren ab dem Rechnungsdatum.

Die Garantie auf den **nassen Standardkorpus (falls vorhanden)** hat eine Dauer von 4 Jahren ab dem Rechnungsdatum.

Sowohl die Garantie auf den verglasten Korpus, falls vorhanden, als auch die Garantie auf den nassen Standardkorpus umfasst nur die Innenflächen der Brennkammer und die Flächen, die mit den Rauchgasen in Berührung kommen. Ausgenommen sind die Beschränkungen und Ausschlüsse, die in diesem Garantieschein näher ausgeführt sind. Es gelten ausschließlich die hier aufgeführten Bedingungen. Die Garantie kommt nicht zur Anwendung, wenn das Produkt nicht von einem Fachtechniker installiert worden ist, der sämtliche Anlageneigenschaften auf ihre Eignung hin überprüft hat. Diese Eigenschaften müssen dem geltenden Recht in Bezug auf Anlagen und Sicherheit entsprechen. Die Garantie kommt nicht zur Anwendung, wenn das Produkt an eine Anlage angeschlossen wird, die Korrosion, Ablagerungen oder Bruch verursachen kann durch vagabundierende Ströme, Kondensat, eine aggressive oder saure Wirkung des Wassers, unsachgemäß durchgeführte Behandlungen zur Entfernung von Ablagerungen, Wassermangel, Schlamm- oder Kalkablagerungen. Wird die Umwälzpumpe der Anlage nicht an den zugehörigen Klemmenblock angeschlossen, der sich im Wärmeerzeuger befindet, erlischt die Garantie durch den Hersteller augenblicklich. Die Anlage muss unbedingt am Rücklauf eine Wassertemperatur von über 55°C garantieren.

PUNKT 1 B

Von der Garantie ausgeschlossen sind Bauteile, die durch produktfremde Faktoren bzw. Ursachen beschädigt wurden.

Die Garantie gilt nicht für Schäden, die folgende Ursachen haben: zu starker oder ungenügender Zug im Rauchkanal, keine Wartung, keine Reinigung des Geräts, Witterungseinflüsse und Chemikalien, Korrosion jeglicher Art bzw. Natur, Übermenge an Brennstoff, Brand, Reinigung, Abänderung des Produkts, durch Übertemperatur beschädigte Teile infolge einer mangelnden Wartung oder zu viel Brennstoff.

PUNKT 1C

Von der Garantie ausgeschlossen sind folgende Bauteile: Türscheibe aus Keramikglas, Teile aus Majolika, feuerfestes Material, lackierte oder galvanisch behandelte Teile, emaillierte Teile, Dichtungen, Knäufe, Griffe, Thermometer und Verbrauchsmaterial im Allgemeinen. Bei einem unter Garantie stehenden Ersatz wird die vertragsübliche Garantie weder erneuert noch verlängert. Farbänderungen an der Keramik sowie Haarrisse oder Pünktchen sind kein Grund zur Beanstandung, da sie natürliche Eigenschaften der Materialien sind. Alle durch Achtlosigkeit oder Nachlässigkeit beim Gebrauch, Transportschäden, falsche Wartung oder durch unsachgemäßen Einbau beschädigten Teile werden nicht von der Garantie gedeckt.

PUNKT 1E

Diese Garantie gilt ausschließlich für das italienische Hoheitsgebiet. Für den nächstgelegenen Kundendienst wird auf die Website von Thermorossi verwiesen. Die Adresse lautet: www.thermorossi.com.

PUNKT 2A

Sollte das Produkt nicht funktionieren, wird der Kundendienst so bald wie möglich den nötigen Eingriff vornehmen. Für Ausfälle oder solche, die sich durch den Zwangsstopp des Produkts ergeben, wird kein Schadensersatz geleistet. Bei Reparaturen oder Auswechslungen, die im Rahmen der besagten vertragsüblichen Garantie vorgenommen werden, wird die vertragsübliche Garantie weder erneuert noch verlängert. Thermorossi übernimmt die Produktreparatur, sofern dies nicht zu aufwändig sein sollte. Ein Geräteersatz erfolgt nur dann, wenn eine Reparatur objektiv unmöglich oder diese im Vergleich zur Auswechslung zu aufwändig ist. Ein Geräteersatz ist nicht möglich, wenn Außenfaktoren zu offensichtlichen Fehlfunktionen führen. Was die Inanspruchnahme der vertragsüblichen Garantie anbelangt, gilt ein Geräteersatz als zu aufwändig, wenn dadurch im Vergleich zur Reparatur unverhältnismäßige Kosten entstehen. Berücksichtigt wird dabei der Wert eines fehlerfreien Produkts, der Umfang des Fehlers und die Möglichkeit, dass die alternative Abhilfe ohne große Unannehmlichkeiten für den Verbraucher erfolgen kann. Sollte das Personal des Kundendienstes auf Anfrage des Kunden einen technischen Eingriff vornehmen und diese Garantie nicht gültig sein (z. B. weil der Kunde den Garantieschein nicht innerhalb der Frist zugesendet hat oder das Bauteil von der Garantie ausgeschlossen ist), hat der Kunde für alle Kosten des Eingriffs aufzukommen. Die Kosten des Eingriffs umfassen:

Kosten für die Anfahrt, den Einsatz und die eventuelle Ersatzteile. Bei diesen Kosten handelt es sich um einen angemessenen Betrag, den der Kunde vorab beim Kundendienst anfragen kann. Die „im Rahmen der Garantie“ angeforderten Eingriffe, die jedoch nach der Erklärung und Analyse des Kundendienstes auf Manipulation, Nachlässigkeit oder Einbauänderungen, mangelnde Reinigung oder alles, was nicht unter die vertragsübliche Garantie fällt, rückführbar sind, umfassen:

Kosten für die Anfahrt, den Einsatz und die eventuelle Ersatzteile. Bei diesen Kosten handelt es sich um einen angemessenen Betrag, den der Kunde vorab beim Kundendienst anfragen kann.

PUNKT 2 B

Thermorossi S.p.A. trägt keine Haftung für direkte oder indirekte Schäden an Personen, Tieren und Sachen aufgrund oder in Abhängigkeit eines nicht gänzlich den geltenden Bestimmungen entsprechenden Einbaus bzw. eines Einbaus, einer Bedienung und einer Wartung, die nicht gänzlich den Anweisungen der dem Produkt beigefügten Installations-, Betriebs- und Wartungsanleitung entsprechen.



THERMOROSSI ^{tr}

Fire Lovers

THERMOROSSI S.p.A.

Via Grumolo, 4 (Z.I.) 36011 Arsiero (VI) - ITALY

Fax 0445.741657 - www.thermorossi.com - info@thermorossi.it