

# THERMOROSSI

## ESPRIT INFINITY

ITA - MANUALE DI INSTALLAZIONE, USO E MANUTENZIONE.  
FRA - MANUEL D'INSTALLATION, D'UTILISATION ET D'ENTRETIEN.  
ENG - INSTALLATION, USE AND MAINTENANCE GUIDE.  
DEU - INSTALLATIONS-, BETRIEBS- UND WARTUNGSANLEITUNG.  
ESP - MANUAL DE INSTALACIÓN, USO Y MANTENIMIENTO.  
NL - HANDLEIDING VOOR INSTALLATIE, GEBRUIK EN ONDERHOUD.



ITA - Informazioni importanti per la sicurezza ed il corretto funzionamento.  
FRA - À lire impérativement ! Informations importantes pour la sécurité et le bon fonctionnement.  
ENG - Must read! Important information for safety and correct operation.  
DEU - Unbedingt lesen! Wichtige Informationen zur Sicherheit und zum sicheren Betrieb.  
ESP - ¡Leer! Informaciones importantes para la seguridad y el correcto funcionamiento.  
NL - Belangrijke informatie voor de veiligheid en correcte werking.





**INHALTSVERZEICHNIS**

<b>1 – EINFÜHRUNG .....</b>	<b>4</b>
<b>2 – TECHNISCHE EIGENSCHAFTEN.....</b>	<b>6</b>
<b>3 – ALLGEMEINE BESCHREIBUNG .....</b>	<b>8</b>
<b>4 – INSTALLATION.....</b>	<b>11</b>
<b>5 – BESCHREIBUNG DER BEDIENEINRICHTUNGEN .....</b>	<b>25</b>
<b>6 – GEBRAUCH DES GERÄTES .....</b>	<b>31</b>
<b>7 – ZUSÄTZLICHER ZEITTHERMOSTAT .....</b>	<b>32</b>
<b>8 – REINIGUNG UND WARTUNG.....</b>	<b>33</b>
<b>9 – RAUCHGASFÜHRUNG UND BELÜFTUNG DER RÄUMLICHKEITEN .....</b>	<b>39</b>
<b>10 – ALARME.....</b>	<b>42</b>
<b>11 – ELEKTRISCHES SCHALTBILD .....</b>	<b>43</b>
<b>12 – ZUSATZ FÜR DEN FACHTECHNIKER.....</b>	<b>44</b>
<b>13 – GARANTIEBEDINGUNGEN.....</b>	<b>46</b>

**EU Declaration of Conformity (DoC) / Konformitätserklärung UE (DoC)**

<b>Company name:</b>	<b>THERMOROSSI S.P.A.</b>	<b>Postal address:</b>	<b>VIA GRUMOLO, N° 4</b>
<b>Firma:</b>		<b>Adresse:</b>	
<b>Postcode and city:</b>	<b>36011 ARSIERO (VI)</b>	<b>Telephone number:</b>	<b>0445/741310</b>
<b>Postleitzahl und Stadt:</b>		<b>Telefonnummer:</b>	
<b>E-mail address:</b>	<b>INFO@THERMOROSSI.IT</b>		
<b>E-Mail-Adresse:</b>			

declare that the DoC is issued under our sole responsibility and belongs to the following product:  
bestätigt, dass die Erklärung eigenverantwortlich abgegeben wird und sich auf das folgende Produkt bezieht:

<b>Apparatus model / Product:</b>	<b>Pellet insert</b>	<b>Trademark:</b>	<b>THERMOROSSI</b>
<b>Beschreibung:</b>	<b>Pelletheizeinsatz</b>	<b>Marke:</b>	

**Model:** **ESPRIT INFINITY**  
**Modell:**

The object of the declaration described above is in conformity with the relevant Union harmonisation legislation:  
Der Gegenstand der obigen Erklärung genügt der einschlägigen Harmonisierungsvorschrift der Union:

- |   |  |
|---|--|
| <ul style="list-style-type: none"><li>• <b>Richtlinie 2014/30/EU, EMCD</b></li><li>• <b>Richtlinie 2014/35/EU, LVD</b></li><li>• <b>Richtlinie 2011/65/EU, RoHS</b></li></ul> | <ul style="list-style-type: none"><li>• <b>2014/30/EU Directive, EMCD</b></li><li>• <b>2014/35/EU Directive, LVD</b></li><li>• <b>2011/65/EU Directive, RoHS</b></li></ul> |
|---|--|

Die folgenden harmonisierten Normen und/oder technischen Spezifikationen wurden angewendet:  
The following harmonised standards and/or technical specifications have been applied:

EN 55014-1	EN 60335-1	EN 50581
EN 55014-2	EN 60335-2-102	Commission Regulation (EU) 2015/1185
EN 61000-3-2	EN 62233	
EN 61000-3-3		

Arsiero, 05/01/2026

Unterschrift/Sign.



THERMOROSSI S.P.A.  
Un Administrator

**Installations-, Betriebs- und Wartungsanleitung**  
**ESPRIT INFINITY**

<b>THERMOROSSI</b> <small>Fire Lovers</small>	<b>LEISTUNGSERKLÄRUNG GEMÄSS DER VERORDNUNG (EU) 305/2011</b>	n°A63
1 – Eindeutiger Identifikationscode des Produkttyps:		ESPRIT INFINITY
2 – Modell, Los, Serie (Art. 11, Absatz 4):		ESPRIT INFINITY
3 – Vorgesehene Verwendungszwecke des Bauprodukts gemäß der entsprechenden harmonisierten technischen Spezifikation:		Heizgerät für den Hausgebrauch, wasserlos, mit Holzpellets betrieben
4 – Eingetragener Name und Anschrift des Herstellers (Art. 11 Absatz 5):		THERMOROSSI S.P.A. Via Grumolo, n° 4 36011 Arsiero (VI) Tel.0445/741310
5 – Name und Anschrift des Bevollmächtigten (Art. 12 Absatz 2):		-
6 – System zur Bewertung und Überprüfung der Leistungsbeständigkeit des Bauprodukts gemäß Anhang V:		System 3 und 4
7 - Zugelassenes Labor:		Kiwa Italia S.p.a. N° 0476
Harmonisierte technische Spezifikation:		EN 16510-2-6
Prüfberichtsnummer nach System 3:		0476-AoP-CPR-8014281
8 - Angegebene Leistungen:		
<b>Wesentliche Merkmale</b>		<b>Leistung</b>
Feuerbeständigkeit		A1
Mindestabstände zu brennbaren Materialien in mm:		
Rückseite / Seite / Vorderseite / Decke / Boden		200 / 200 / 2000 / 750 / 100
Risiko des Austretens von Kraftstoff:		Konform
Oberflächentemperatur:		Konform
Elektrische Sicherheit:		Konform
Zugänglichkeit und Sauberkeit:		Konform
Emission von Verbrennungsprodukten:		
bei Nennleistung / bei reduzierter Leistung (mg/m3 bei 13 % O2) :		121 / 262
Maximaler Betriebsdruck:		N.A.
Rauchgastemperatur bei Nennleistung:		139°C
Mechanische Festigkeit (zur Aufnahme des Kamins):		Konform
Nennwärmeleistung (kW)		13,3
Wärmeleistung im Raum (kW)		13,3
An das Wasser abgegebene Wärmeleistung (kW)		-
Leistung bei Nennleistung		93
Leistung bei reduzierter Leistung		94
9 - Die Leistung des Produkts gemäß den Punkten 1 und 2 entspricht der in Punkt 8 angegebenen Leistung.		
Die vorliegende Leistungserklärung wird unter der alleinigen Verantwortung des Herstellers gemäß Punkt 4 abgegeben.		
Arsiero, 05/01/2026		Firma: 

IT – SCHEDA PRODOTTO (UE 2015/1186) EN – PRODUCT FICHE (EU 2015/1186) FR – FICHE PRODUIT (UE 2015/1186) NL – PRODUCTGEGEVENSBLAD (EU 2015/1186) DE – PRODUKTDATENBLATT (EU 2015/1186) ES – FICHA DE PRODUCTO (UE 2015/1186)	IT – MARCHIO EN – BRAND FR – MARQUE NL – MERK DE – MARKE ES – MARCA	<b>THERMOROSSI S.P.A.</b>
IT – MODELLO EN – MODEL FR – MODÈLE NL – MODEL DE – MODELL ES – MODELO		<b>ESPRIT INFINITY</b>
IT – CLASSE DI EFFICIENZA ENERGETICA EN – ENERGY EFFICIENCY CLASS FR – CLASSE D'EFFICACITÉ ÉNERGÉTIQUE NL – ENERGIE EFFICIENTIEKLASSE DE – ENERGIEEFFIZIENZKLASSE ES – CLASE DE EFICIENCIA ENERGÉTICA		<b>A +</b>
IT – POTENZA TERMICA DIRETTA EN – DIRECT HEAT OUTPUT FR – PUISSANCE THERMIQUE DIRECTE NL – DIREKTE WARMTEAFGIFTE DE – DIREKTE WÄRMELEISTUNG ES – POTENCIA CALORÍFICA DIRECTA		<b>13,3</b>
IT – POTENZA TERMICA INDIRETTA EN – INDIRECT HEAT OUTPUT FR – PUISSANCE THERMIQUE INDIRECTE NL – INDIRECTE WARMTEAFGIFTE DE – INDIRECTE WÄRMELEISTUNG ES – POTENCIA CALORÍFICA INDIRECTA		<b>-</b>
IT – INDICE DI EFFICIENZA ENERGETICA EN – ENERGY EFFICIENCY INDEX FR – INDICE D'EFFICACITÉ ÉNERGÉTIQUE NL – ENERGIE-EFFICIENTIE-INDEX DE – ENERGIEEFFIZIENZINDEX ES – ÍNDICE DE EFICIENCIA ENERGÉTICA		<b>123</b>
IT – EFFICIENZA UTILE ALLA POTENZA TERMICA NOMINALE EN – USEFUL ENERGY EFFICIENCY AT NOMINAL HEAT OUTPUT FR – RENDEMENT UTILE À LA PUISSANCE THERMIQUE NOMINALE NL – NUTTIG RENDEMENT BIJ NOMINAAL VERMOGEN DE – BRENNSTOFF-ENERGIEEFFIZIENZ BEI NENNWÄRMELEISTUNG ES – EFICIENCIA ENERGÉTICA ÚTIL A POTENCIA CALORÍFICA NOMINAL		<b>93</b>
IT – EFFICIENZA UTILE AL CARICO MINIMO EN – USEFUL ENERGY EFFICIENCY AT MINIMUM LOAD FR – RENDEMENT UTILE À LA CHARGE MINIMALE NL – NUTTIG RENDEMENT BIJ MINIMALE WARMTEAFGIFTE DE – BRENNSTOFF-ENERGIEEFFIZIENZ BEI MINDESTLAST ES – EFICIENCIA ENERGÉTICA ÚTIL A CARGA MINIMA		<b>94</b>
IT – RISPETTARE TUTTE LE ISTRUZIONI RIPORTATE SUL MANUALE DI INSTALLAZIONE USO E MANUTENZIONE EN – ALWAYS FOLLOW THE INSTRUCTIONS PROVIDED IN THE OPERATING AND MAINTENANCE MANUAL FR – RESPECTER TOUTES LES INSTRUCTIONS CITÉES DANS LA NOTICE D'INSTALLATION, UTILISATION ET ENTRETIEN NL – VOLG ALTIJD DE INSTRUCTIES VAN DE INSTALLATIE-, GERUikersHANDLEIDING EN DE ONDERHOUDSVOORSCHRIFTEN DE – ERFÜLLEN DIE ANWEISUNGEN DER INSTALLATION, NUTZUNG UND WARTUNG, DIE IN DEM ANLEITUNGSBUCH SIND ES – RESPECTAR LAS INSTRUCCIONES REPORTADAS EN EL MANUAL DE UTILIZACIÓN Y MANTENIMIENTO		

## 1 – EINFÜHRUNG

### 1.1 SICHERHEITSHINWEISE

Diese Installations-, Betriebs- und Wartungsanleitung ist als wesentlicher Produktbestandteil vom Betreiber aufzubewahren. Vor der Installation, dem Betrieb und der Wartung des Produktes ist diese Anleitung sorgfältig durchzulesen. Bei der Installation und dem Gebrauch des Gerätes müssen alle lokalen, nationalen und europäischen Normen erfüllt werden. Dem Kunden und Betreiber wird empfohlen, alle in dieser Betriebsanleitung aufgeführten Wartungen vorzunehmen.

Dieses Gerät darf nur für den bestimmungsgemäßen Gebrauch eingesetzt werden. Jeder andere Gebrauch gilt als unsachgemäß und damit gefährlich. Für einen unsachgemäßen Gebrauch des Produktes haftet der Betreiber selbst uneingeschränkt. Die Installation, die Wartung und mögliche Reparaturen sind von beruflich ausgebildeten Fachleuten gemäß Erlass Nr. 37 vom 22. Januar 2008 nach den einschlägigen Vorschriften auszuführen. Bei Reparaturen dürfen nur vom Hersteller gelieferte Originalersatzteile verwendet werden. Installationsfehler oder Wartungsmängel können zu Personen- oder Sachschäden führen. In diesem Fall ist der Hersteller jeder Haftung enthoben.

Vor der Reinigung oder Wartung das Gerät mit dem Hauptschalter 0/I ausschalten und das Stromkabel aus der Steckdose ziehen. Das Produkt ist in Räumlichkeiten zu installieren, die alle Zu- und Abführungen besitzen, welche für einen einwandfreien und sicheren Betrieb des Gerätes erforderlich sind. Jeder nicht ausdrückliche von Thermorossi S.p.A. genehmigte Zugriff auf alle Systeme, Komponenten, inneren und äußeren Teile des Gerätes sowie auf mitgeliefertes Sonderzubehör führt zum Erlöschen der Gewährleistungsrechte und zum Ausschluss der Herstellerhaftung im Sinne des Präsidentenerlasses D.P.R. 224 vom 24.05.1988, art. 6/b.

Gehen Sie sorgsam mit dieser Anleitung um und bewahren Sie es an einem leicht und schnell zugänglichen Ort auf. Geht es verloren oder wird es beschädigt, muss der Betreiber ein Exemplar beim Hersteller anfordern. Wird das Gerät an einen anderen Betreiber weiterveräußert oder übergeben, muss stets sichergestellt sein, dass es mit der Anleitung vereint bleibt. Die Bild Darstellungen und Abbildungen in diesem Handbuch dienen einzig der Veranschaulichung und können von der Wirklichkeit abweichen. Thermorossi behält sich außerdem vor, jederzeit und ohne Vorankündigung den Inhalt dieses Handbuches zu ändern.

Thermorossi S.p.A. hält die Urheberrechte an dieser Betriebsanleitung. Ohne Genehmigung können die enthaltenen Ausführungen nicht vervielfältigt, Dritten zugänglich gemacht oder für andere Zwecke verwendet werden.

### 1.2 SICHERHEITSVORSCHRIFTEN



#### PERSONENSCHÄDEN

Dieses Sicherheitssymbol markiert wichtige Hinweise innerhalb des Handbuches. Der auf das Symbol folgende Hinweis ist aufmerksam zu lesen, weil bei seiner Missachtung für die Benutzer des Gerätes schwere Schäden drohen.



#### SACHSCHÄDEN

Dieses Sicherheitssymbol markiert Hinweise oder Anweisungen, von deren Beachtung der einwandfreie Betrieb des Gerätes abhängt. Werden sie nicht peinlich genau befolgt, kann der Gerät ernsthaften Schaden nehmen.



#### INFORMATIONEN

Dieses Symbol markiert wichtige Anweisungen für den einwandfreien Betrieb des Gerätes. Werden Sie nicht genau befolgt, sind keine zufrieden stellenden Leistungen zu erwarten.

### 1.3 EMPFEHLUNGEN



Vor der Nutzung des Gerätes muss das vorliegende Benutzungs- und Wartungshandbuch in allen Teilen aufmerksam gelesen werden, weil die Kenntnis der in diesem Schriftwerk enthaltenen Informationen und Vorschriften von wesentlicher Bedeutung für den korrekten Gebrauch des Gerätes ist.

Alle Arbeiten für den Anschluss des Schaltkastens sind Fachleuten vorbehalten. Es wird - auch Dritten gegenüber - keine Haftung für Schäden übernommen, wenn die Angaben zur Installation, zum Gebrauch und zur Wartung des Gerätes nicht befolgt werden. Für Änderungen, die der Betreiber selbst durchführt oder durch Beauftragte durchführen lässt, übernimmt er die volle Verantwortung. Sache des Betreibers sind alle Tätigkeiten vor und während des Betriebes, die notwendig sind, um das Gerät funktionsfähig zu erhalten.

## 1.4 ALLGEMEINE HINWEISE



Achtung: Das Gerät muss unbedingt an eine Anlage mit Schutzleiter (PE) angeschlossen werden (gemäß den für Niederspannungsgeräte einschlägigen Richtlinien). Vor der Installation des Gerätes ist zu prüfen, ob der Erdungskreislauf der Versorgungsanlage funktionstüchtig ist.

Achtung: Der Querschnitt der Versorgungsleitung muss der Geräteleistung angemessen sein. Der Kabelquerschnitt darf jedoch keinesfalls 1,5 mm<sup>2</sup> unterschreiten. Das Gerät muss mit einer Spannung von 230V und d 50 Hz versorgt werden. Spannungsschwankungen von mehr als 10% des Nennwertes können zu Betriebsunregelmäßigkeiten führen oder die Elektrik schädigen. Das Gerät muss so aufgestellt werden, dass die Versorgungssteckdose im Raum zugänglich ist. Soweit noch kein geeigneter Leistungsschalter vorhanden ist, muss dem Gerät ein solcher vorgeschaltet werden.

Das Versorgungskabel ist so zu positionieren, dass es auf keinen Fall in Kontakt mit dem Rauchabzugsrohr oder hoch temperierten Geräteteilen kommen kann. Sollte das Stromversorgungskabel beschädigt sein, muss es vom Hersteller oder dem Vertragskundendienst ersetzt werden, um jedes Risiko zu vermeiden.

Ihr Gerät hat die CE-Kennzeichnung erhalten und wurde im Werk einem einstündigen Probelauf unterzogen.

Das Produkt darf nicht von Kindern unter 8 Jahren, von Menschen mit eingeschränkten geistigen, sensorischen oder körperlichen Fähigkeiten oder von Menschen bedient werden, die die Anleitungen zum Betrieb und zur Wartung des Produktes nicht kennen (die genannten Anleitungen befinden sich in diesem Heftchen). Kinder dürfen nicht mit dem Gerät spielen.

ACHTUNG: Vor jedem Gebrauch ist sicherzustellen, dass die Brenner gut gereinigt sind und korrekt in ihren Aufnahmestellen sitzen. Zu prüfen ist zudem, ob der Aschekasten sauber ist. Kontrollieren Sie außerdem, ob die Feuerraumtür dicht geschlossen ist.

ACHTUNG: Während des Betriebes muss die Tür vollständig geschlossen bleiben. Das Öffnen der Tür während des Betriebes ist streng untersagt. Während des Betriebes können die Rauchgasrohre und einige Teile des Gerätes hohe Temperaturen erreichen. Vorsicht, nicht berühren. Setzen Sie Ihren Körper nicht längere Zeit der Heißluft aus und überheizen Sie den Raum nicht, in dem das Gerät steht: Derartige Verhaltensweisen können gesundheitliche Probleme verursachen. Setzen Sie nicht Pflanzen oder Tiere direkt dem Heißluftstrom aus, weil dies eine schädliche Wirkung auf sie haben könnte. Der Gebrauch eines anderen Brennstoffs (flüssig, fest...) zum Anzünden des Gerätes ist strengstens untersagt: Das Zünden muss automatisch nach den in dem vorliegenden Installations-, Benutzungs- und Wartungshandbuch angegebenen Anleitungen vorgenommen werden; es ist strengstens untersagt, Pellet (oder anderes Material) direkt in die Brenntöpfe zu werfen. Stellen Sie keine nicht hitzebeständigen, entzündlichen oder brennbaren Gegenstände in der Nähe vom Gerät: Sie müssen in angemessener Entfernung zum Ofen bleiben. Verwenden Sie das Produkt nicht als Auflage für die Trocknung von Kleidungsstücken. Gestelle zur Trocknung von Wäsche müssen in angemessener Entfernung zum Ofen bleiben. Während des Betriebes ist es streng verboten, das Gerät vom Stromnetz zu trennen.



Achtung: Das Gerät darf nicht nass werden, nicht die nassen Hände elektrischen Teilen annähern. Keine heiße Asche ansaugen: Das verwendete Sauggerät kann dabei Schaden nehmen. Alle in diesem Handbuch beschriebenen Reinigungen müssen bei erkaltetem und ausgeschaltetem Gerät ausgeführt werden.



Achtung! Hinweis für Kunden aus der Schweiz. Bitte beachten Sie die geltenden Kantonsvorschriften der Feuerwehr (Meldepflicht und Sicherheitsabstände) und die vom Verband der Brandversicherungsinstitute (VKF - AEAI) herausgegebene Merkschrift zur Installation von Öfen.



ACHTUNG: Es ist vorgeschrieben, das Gerät zu erden. Die Missachtung dieser Vorschrift kann zu schweren Schäden am Produkt führen, die nicht unter die Gewährleistung fallen. Der Erdungsanschluss muss von einem Elektriker geprüft werden.

## 1.5 TRANSPORT UND EINLAGERUNG

### TRANSPORT UND VERBRINGUNG

Der Gerätes Körper darf ausschließlich in senkrechter Lage und nur mit Karren verbracht werden. Besondere Aufmerksamkeit ist darauf zu richten, dass die Schalttafel und alle empfindlichen Teile vor mechanischen Erschütterungen bewahrt werden, die das Gerät beschädigen und den einwandfreien Betrieb beeinträchtigen könnten.

### LAGERUNG

Das Gerät ist in Räumlichkeiten ohne Feuchtigkeit zu lagern, wo es nicht den Witterungseinflüssen ausgesetzt ist. Es ist nicht ratsam, das Gerät direkt auf dem Boden abzustellen. Der Hersteller haftet nicht für Schäden an Böden aus Holz oder anderem Material.

Es wird davon abgeraten, das Produkt sehr lange im Lager aufzubewahren.

## 1.6 INFORMATIONEN ZUR KORREKTEN PRODUKTENTSORGUNG



Am Ende seiner Nutzungsdauer darf das Produkt nicht als Siedlungsmüll entsorgt werden, sondern umweltgerecht und im Einklang mit den einschlägigen Vorschriften. Es ist bei von den Kommunalverwaltungen eingerichteten Stellen für die differenzierte Erfassung von elektronischen Abfällen abzugeben. Die sachgerechte Entsorgung verhindert nicht nur eine Verschmutzung der Umwelt, sondern ermöglicht darüber hinaus auch die Einsammlung und Wiederverwertung der Materialien.

## 2 – TECHNISCHE EIGENSCHAFTEN

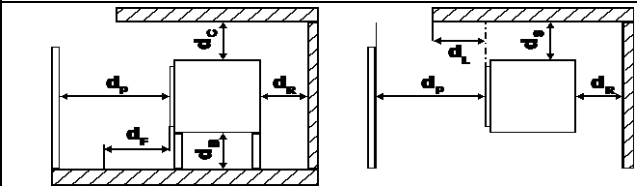
	PARAMETER	EINHEIT	ESPRIT INFINITY
Wärmeleistung am Feuerraum**	<b>P<sub>foc</sub></b>	kW	14,3
Nennwärmeleistung **	<b>P<sub>nom</sub></b>	kW	13,3
Wärmeleistung an die Umgebung **	<b>PSH<sub>nom</sub></b>	kW	13,3
Wärmeleistung an Wasser **	<b>PW<sub>nom</sub></b>	kW	-
Wärmeleistung bei Teillast **	<b>P<sub>part</sub></b>	kW	3,6
Wärmeleistung an die Umgebung bei Teillast **	<b>PSH<sub>part</sub></b>	kW	3,6
Wärmeleistung an Wasser bei Teillast **	<b>PW<sub>part</sub></b>	kW	-
Wirkungsgrad bei Nennwärmeleistung **	<b>η<sub>nom</sub></b>	%	93
Effizienz bei thermischer Leistung unter Teillast**	<b>η<sub>part</sub></b>	%	94
Verbrauch bei Nennleistung**	-	Kg/h	3,0
Verbrauch bei reduzierter Leistung**	-	Kg/h	0,8
Tankinhalt	-	Kg	30
Saisonale Effizienz bei Nennwärmeleistung	<b>η<sub>S</sub></b>	%	81
Energieeffizienzindex	<b>EI</b>	-	123
CO-Emissionen mit 13 % O <sub>2</sub> bei Nennleistung **	<b>CO<sub>nom</sub> (13%O<sub>2</sub>)</b>	mg/m <sup>3</sup>	121
CO-Emissionen mit 13 % O <sub>2</sub> bei Teillast**	<b>CO<sub>part</sub> (13%O<sub>2</sub>)</b>	mg/m <sup>3</sup>	262
NO <sub>x</sub> -Emissionen mit 13 % O <sub>2</sub> bei Nennleistung**	<b>NO<sub>xnom</sub> (13%O<sub>2</sub>)</b>	mg/m <sup>3</sup>	94
NO <sub>x</sub> -Emissionen mit 13 % O <sub>2</sub> bei Teillast**	<b>NO<sub>xpart</sub> (13%O<sub>2</sub>)</b>	mg/m <sup>3</sup>	114
OGC-Emissionen mit 13 % O <sub>2</sub> bei Nennleistung**	<b>OGC<sub>nom</sub> (13%O<sub>2</sub>)</b>	mg/m <sup>3</sup>	9
OGC-Emissionen mit 13 % O <sub>2</sub> bei Teillast**	<b>OGC<sub>part</sub> (13%O<sub>2</sub>)</b>	mg/m <sup>3</sup>	14
Partikelemissionen mit 13 % O <sub>2</sub> bei Nennleistung**	<b>PM<sub>nom</sub> (13%O<sub>2</sub>)</b>	mg/m <sup>3</sup>	14
Partikelemissionen mit 13 % O <sub>2</sub> bei Teillast**	<b>PM<sub>part</sub> (13%O<sub>2</sub>)</b>	mg/m <sup>3</sup>	20
Mindestzug des Schornsteins bei Nennleistung	<b>p<sub>nom</sub></b>	Pa	12
Mindestzug des Schornsteins bei Teillast	<b>p<sub>part</sub></b>	Pa	12
Maximal zulässiger Betriebsdruck des Wassers	<b>p<sub>W</sub></b>	bar	-
Wassergehalt des Geräts		l	-
Mindestabstände zu brennbaren Materialien:	<b>d<sub>R</sub></b>	mm	200
	<b>d<sub>S</sub></b>	mm	200
	<b>d<sub>C</sub></b>	mm	750
	<b>d<sub>P</sub></b>	mm	2000
	<b>d<sub>F</sub></b>	mm	1500
	<b>d<sub>L</sub></b>	mm	1500
	<b>d<sub>B</sub></b>	mm	100
Mindestabstände zu nicht brennbaren Wänden:	<b>d<sub>non</sub></b>	mm	50
Stromverbrauch im Standby-Modus	<b>e<sub>SB</sub></b>	kW	0,004
Stromverbrauch bei Nennleistung	<b>e<sub>max</sub></b>	kW	0,145
Stromverbrauch bei reduzierter Leistung	<b>e<sub>min</sub></b>	kW	0,075
Versorgungsspannung, Frequenz	<b>E, f</b>	V, Hz	230 - 50
Maximale elektrische Leistungsaufnahme	<b>V<sub>max</sub></b>	W	540
Abgastemperatur bei Nennleistung**	<b>T<sub>snom</sub></b>	°C	139
Abgastemperatur bei Teillast**	<b>T<sub>spart</sub></b>	°C	71
Bezeichnung des Kamins	<b>T<sub>class</sub></b>	-	T200G
Abgasstrom bei Nennleistung**	<b>φ<sub>f,g nom</sub></b>	g/s	7,6
Abgasstrom bei Teillast**	<b>φ<sub>f,g part</sub></b>	g/s	4,5
Dauerbetrieb (CON) oder intermittierender Betrieb (INT)	<b>CON o INT</b>	-	CON
Durchmesser des Abgasauslasses	<b>d<sub>out</sub></b>	mm	80
Gerätetyp	<b>TYPE</b>	-	TYPE BE
Luftdichter Luftverlust	<b>V<sub>h</sub></b>	m <sup>3</sup> /h	-
Länge, Höhe, Breite	<b>L, H, W</b>	mm	554, 596, 1044
Leergewicht	<b>m</b>	Kg	155
Maximal zulässiges Gewicht des Schornsteins	<b>m<sub>chin</sub></b>	Kg	0
Beheizbares Volumen*		m <sup>3</sup>	359

\*\*Alle Daten wurden unter Verbrennung gemäß den Vorschriften UNI EN 14961-2 A1 A2 zugelassener Pellets ermittelt.

\* Wichtig: Zu berücksichtigen ist, dass das Raumheizvermögen in erheblichem Maße von der Wärmedämmung der Wohnung (Energieklasse der Immobilie) und davon abhängt, wo das Geräte in der Wohnung steht. Die angegebenen Werte können deshalb erheblichen Änderungen unterworfen sein.

- **ESPRIT INFINITY**

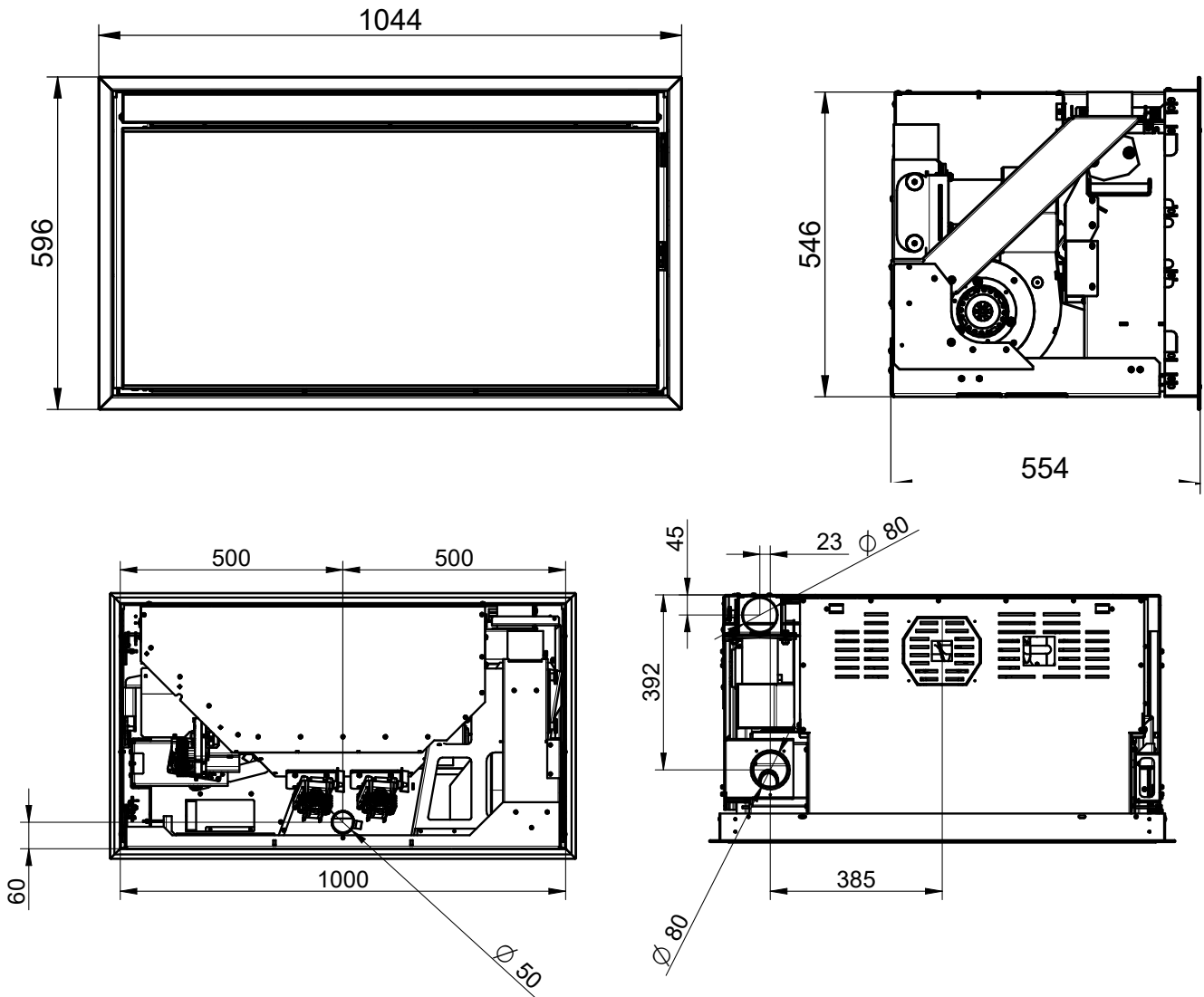

- **ESPRIT INFINITY MIT UNTERGESTELL (SONDERAUSSTATTUNG) und / oder FESTER BAUSATZ ZUR SCHNELLEN BEFÜLLUNG (SONDERAUSSTATTUNG)**

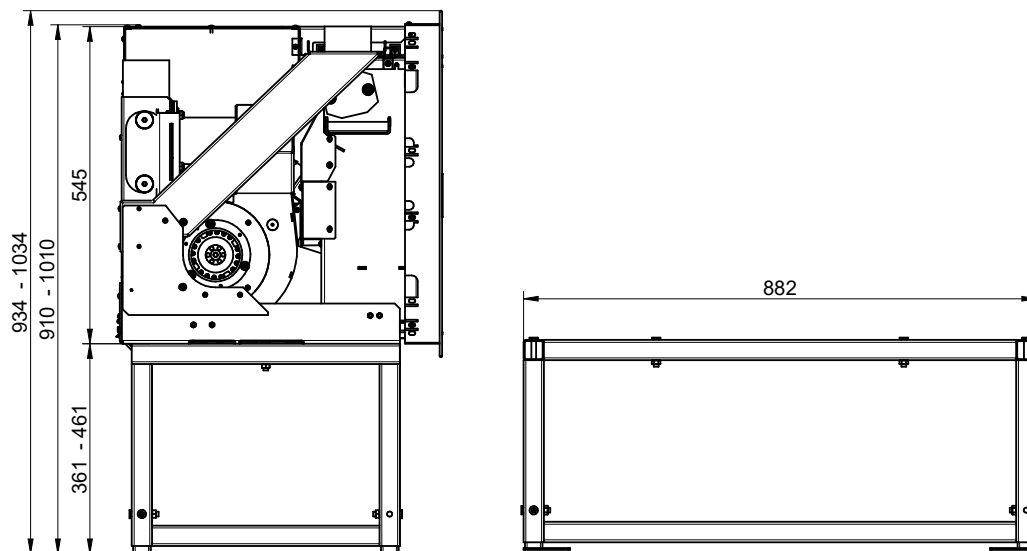

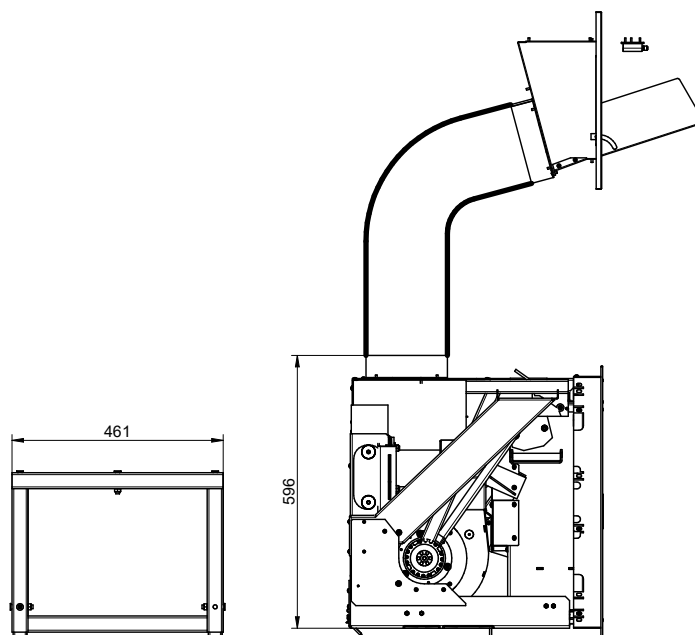

### 3 – ALLGEMEINE BESCHREIBUNG

#### 3.1 BETRIEBSTECHNIK

Ihr Gerät ist so gebaut, dass er den Anforderungen an Heizleistung und Bedienerfreundlichkeit vollauf gerecht wird. Erstklassige Komponenten und mikroprozessorgesteuerte Funktionen bürgen für äußerste Zuverlässigkeit und einen optimalen Wirkungsgrad.

#### 3.2 DIE PELLETS

Das verwendete Brennmaterial wird als Pellets bezeichnet, dies sind aus reinem Holzstämmehackspänen gepresste Zäpfchen. Mit ihnen können Sie die Wärme der Flamme genießen, ohne von Hand Brennstoff nachführen zu müssen.

Die Pellets messen 6 mm im Durchmesser und 10 bis 20 mm in der Länge. Sie haben einen Feuchtigkeitsgehalt von maximal 8%, einen Heizwert von 4000 - 4500 Kcal/kg und eine Dichte von 630 - 640 kg/m<sup>3</sup>. Sie müssen nach der Norm EN 14961-2 A1 oder A2 zugelassen sein.

**Das Verfeuern anderer als der genannten Pellets ist untersagt. Die Verwendung eines Brennstoffs, der den obigen Vorgaben nicht entspricht, führt zum sofortigen Erlöschen der Gewährleistung und zu möglichen Gefahrensituationen. Das Gerät darf nicht zur Abfallverbrennung benutzt werden. In diesem Fall erlischt augenblicklich die Gewährleistung.**

#### 3.3 NACHFÜLLEN VON PELLETS

Wenn die Pellets im Behälter zur Neige gehen, kann das Gerät dem Nutzer mitteilen, dass er neue Pellets zuführen muss. In diesem Fall erscheint auf dem Display das folgende Symbol, dass in bestimmten Zeitabständen aufblinkt:



Wenn Pellets nachgefüllt worden sind, verschwindet dieses Symbol automatisch nach kurzer Zeit. Der Hinweis ist unverbindlich. Es ist also nicht sicher, dass bei seinem Erscheinen der Behälter tatsächlich aufzufüllen ist.

Da die Zuverlässigkeit dieses Hinweises vom Verlauf der Verbrennung und von den verschiedenen Längen und Abmessungen der Pellets abhängt, ist sie eng mit einem stabilen Betrieb, also einer stabilen Leistung und Belüftung, verbunden. Eine häufige Änderung der Leistung oder Belüftung kann diese Meldung verfälschen.

Sie ist somit sehr tolerant ausulegen und kann in keiner Weise Grund für eine Beanstandung der tatsächlichen vom Wärmeerzeuger auszuübenden Heizfunktion sein.



Der Füllraum befindet sich im oberen Teil des Gerätes. Das in den technischen Daten genannte Fassungsvermögen hängt vom spezifischen Gewicht der Pellets ab. Die Pellets können auf die folgenden Arten nachgefüllt werden:

**ESPRIT INFINITY**

- Die Pellets können über den Kasten nachgefüllt werden.

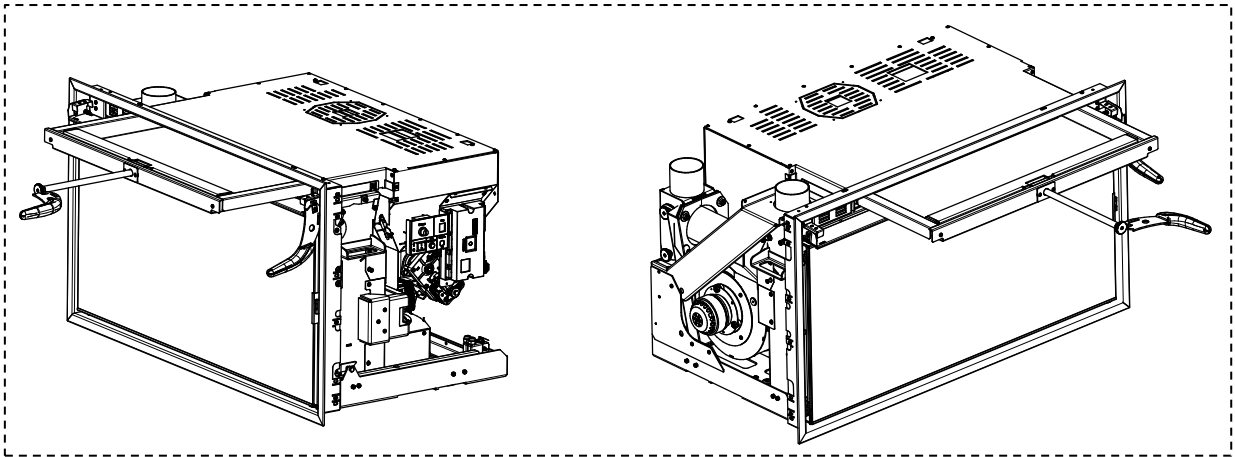

Im Falle einer Beschickung über den Kasten:

- Um den Kasten zu entnehmen, muss das kleine verglaste Kläppchen mit dem entsprechenden, serienmäßig vorhandenen Griff geöffnet werden (siehe das Bild oben).
- Den Schaft herausziehen, indem man unter Nutzung des entsprechenden, serienmäßig mitgelieferten Griffes den Kugelgriff nach außen zieht (siehe das Bild oben).
- Die Pellets zuführen und den Kasten wieder schließen. Wenn der Nachfüllvorgang beendet ist, achten Sie besonders darauf, dass keine Pellets oder Holzstaub im geschlossenen Kasten verbleiben, was in extremen Fällen offenes Feuer verursachen kann.
- Es ist jedoch auch möglich, die Pellets über den festen Bausatz zur schnellen Befüllung (Sonderausstattung) zuzuführen.



Beim Befüllen des Behälters ist darauf zu achten, dass keine Pellets innen in das Gerät fallen, weil sich dadurch im Extremfall offenes Feuer entzünden kann.

- Mit dem **festen Bausatz zur schnellen Befüllung** (Sonderausstattung) können die Pellets über die zum Lieferumfang gehörende Aufgabeklappe nachgefüllt werden.

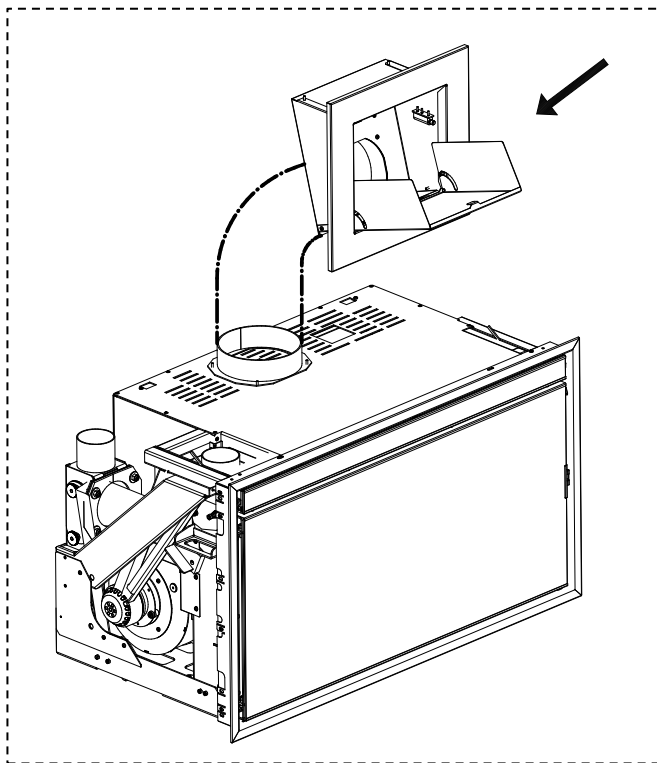

ACHTUNG:

Bei der Installation des festen Bausatzes zur schnellen Befüllung:

- Die Pellets können jedoch über den Kasten zugeführt werden.
- Beim Befüllen des Behälters ist darauf zu achten, dass keine Pellets innen in das Gerät fallen, weil sich dadurch im Extremfall offenes Feuer entzünden kann.



Zu Beginn der heizungsfreien Periode, ansonsten monatlich, wird empfohlen, den Pelletbehälter zu entleeren und den Bereich der Förderschnecke auszusaugen. Wenn beim Nachfüllen der Pellets die Förderschnecke sichtbar ist, oder eine der beiden Feuerstellen erloschen ist (die Pellets im Behälter sind fast aufgebraucht), bitte das Gerät abschalten (OFF) und abkühlen lassen. Dann die Brenntöpfe reinigen. Das Gerät darf nicht mit dem Hauptschalter 0/I auf dem

**ESPRIT INFINITY**

Versorgungspanel oder durch Unterbrechung der Stromversorgung ausgeschaltet werden. Anschließend das Gerät wieder einschalten.



Falls ein größerer Rückstau von Rauchgasen in der Brennkammer festgestellt wird, entfernen Sie sich sofort vom Gerät. Insbesondere entfernen Sie sich bitte von der Glasscheibe der Brennkammertür. Eine zu starke Konzentration von Verbrennungsgasen kann zu einer Verpuffung führen und das Glas bersten lassen. Unter keinen Umständen die Beschickungstür öffnen und sich dem Produkt annähern, solange diese Gase vorhanden sind. Anschließend wenden Sie sich bitte an Ihren Kundendienst, um die Ursachen festzustellen. Das Gerät darf nicht mit dem Hauptschalter 0/I auf dem Versorgungspanel oder durch Unterbrechung der Stromversorgung ausgeschaltet werden. Das Gerät darf anschließend unter keinen Umständen angefeuert werden.

**Der Pelletbehälter darf ausschließlich mit Pellets befüllt werden, die den obigen Anforderungen genügen. Keinesfalls dürfen andere Stoffe oder Fremdkörper in den Behälter, die Brenntöpfe und andere Bereiche des Produkts eingeführt werden.**

## 4 – INSTALLATION

### 4.1 AUFSTELLEN DES GERÄTES



Es wird empfohlen, die allgemeinen Hinweise aus Abschnitt 1.1 genau zu befolgen. Zunächst einmal ist zu beachten, dass der Fußboden des Lokals, in dem der Ofen aufgestellt wird, dem Gewicht des Gerätes zuzüglich dem Gewicht der Pellets im Behälter standhalten muss. **ACHTUNG:** Der Raum, in dem das Gerät betrieben wird, muss ausreichend belüftet und frei von Feuchtigkeit und salzhaltiger Luft sein. Eine erhöhte Feuchtigkeit oder ein hoher Salzgehalt in der Raumluft kann zu Rost oder Korrosionsvorgängen führen, die im Rahmen der Gewährleistung nicht anerkannt werden. Bei leicht entzündlichen Objekten in der Nähe des Gerätes wie Holzvertäfelungen, Möbel, Vorhänge, Gemälde oder Sofas müssen unbedingt die in der Tabelle mit den technischen Daten angegebenen, Mindestabstände unbedingt eingehalten werden. **ACHTUNG:** In der Nische, in der der Einsatz untergebracht ist, müssen die in der obigen Abbildung gezeigten Mindestlüftungsöffnungen vorgesehen werden. Außerdem sind die Mindestabstände einzuhalten.

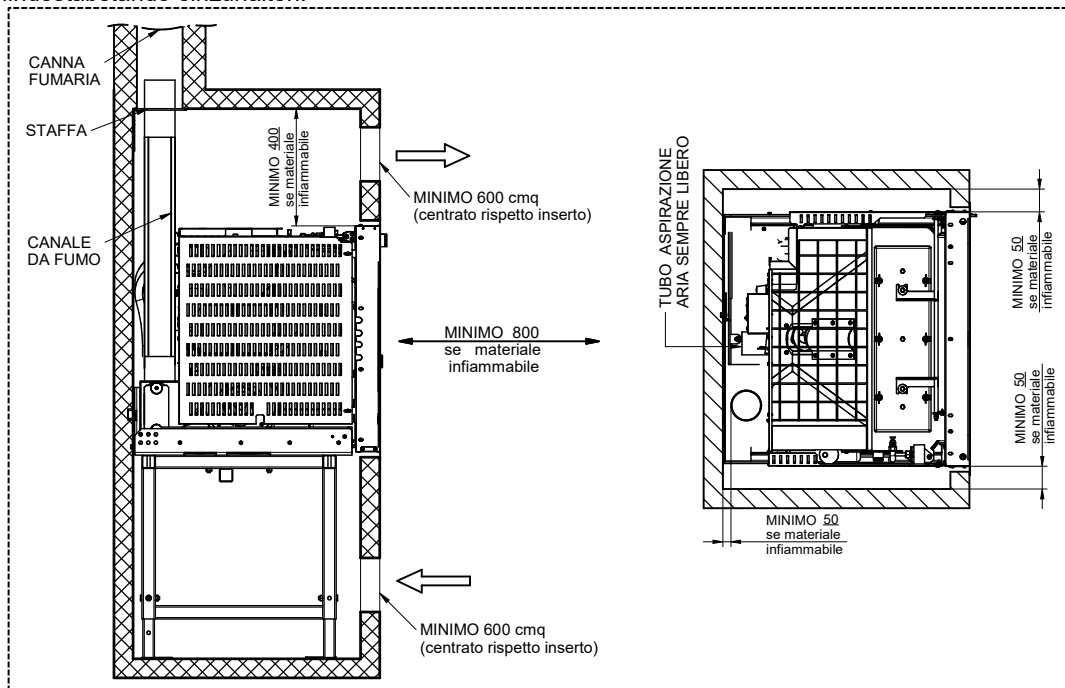

LEGENDA	LEGENDE
CANNA FUMARIA	RAUCHKANAL
STAFFA	BÜGEL
CANALE DA FUMO	RAUCHKANAL
MINIMO 400 se materiale infiammabile	MINDESTENS 400 bei entzündlichem Material
MINIMO 800 se materiale infiammabile	MINDESTENS 800 bei entzündlichem Material
MINIMO 50 se materiale infiammabile	MINDESTENS 50 bei entzündlichem Material
MINIMO 600 cmq (centrato rispetto inserto)	MINDESTENS 600 cm <sup>2</sup> (zum Einsatz zentriert)
TUBO ASPIRAZIONE ARIA SEMPRE LIBERO	LUFTANSAUGROHR STETS FREI



**ACHTUNG:** Es wird empfohlen, rechts und links des Einsatzes für planmäßige und außerplanmäßige Wartungen 250 mm frei zu lassen.

**ACHTUNG:** Es könnte erforderlich werden, für planmäßige Wartungen auf die Seiten oder die Rückseite des Einsatzes zugreifen zu müssen. Zu diesem Zweck muss der Gipskarton des Kamins schnell abzunehmen oder eine Zugangstür vorhanden sein.

Die Installation in der Nähe wärmeempfindlicher Materialien ist dann zulässig, wenn ein geeigneter Schutz aus wärmedämmendem und feuerhemmendem Material zwischengeschaltet wird (Uni 10683). Falls die Unterlage aus Holz oder brennbarem Material besteht, ist zwischen Gerät und Bodenbelag ein flacher feuerhemmender Fußbodenschoner zwischenzulegen. Die Missachtung dieser Auflagen führt zum sofortigen Erlöschen der Gewährleistung für das Gerät.

Der Kunden, der den Ofen betreibt, muss sich vom Installateur die Konformitätsbescheinigung der Anlage ausstellen lassen (inklusive Plan). Folgende Dokumente sind beizufügen:

- Bericht, in dem die Art der verwendeten Materialien genannt ist.
- Plan nach Art. 5 des Ministerialerlasses Nr. 37 vom 22. Januar 2008.
- Schema der errichteten Anlage.
- Verweis auf vollständig oder teilweise vorhandene Konformitätserklärungen (z. B. Elektroanlage).
- Kopie der Bescheinigung über die Anerkennung der berufstechnischen Voraussetzungen.



Diese Dokumente müssen nach dem Gesetz gemeinsam mit der Betriebs- und Wartungsanleitung aufbewahrt werden. Der Kunde, der den Ofen betreibt, muss selbst oder durch Dritte prüfen, ob die Installation nach den einschlägigen geltenden Vorschriften fachgerecht vorgenommen worden ist. Die Installation des Gerätes in nicht geeigneten Räumen wie Schlafzimmern, in Bädern, der Dusche oder in Garagen oder Car Ports ist unzulässig. Die Aufstellung des Gerätes in explosionsfähiger Atmosphäre ist untersagt. **ACHTUNG**, das Gerät ist kein Haushaltsgerät: Werden die Angaben aus diesem Heft nicht beachtet, ist die Installation nicht fachgerecht ausgeführt oder werden die einschlägigen Bestimmungen nicht befolgt, können sich sowohl für Menschen, als auch für Sachwerte Gefahrensituationen ergeben. Der Betreiber hat eigenverantwortlich zu überprüfen, ob der Raum ein geeignetes Lüftungsgitter für die Zufuhr des vom Wärmeerzeuger benötigten Sauerstoffes besitzt. Der Installierende muss den Endbetreiber bei der erstmaligen Benutzung mündlich zum korrekten Gebrauch des Gerätes unterrichten.



#### 4.2 ENTFERNEN DER VERPACKUNG

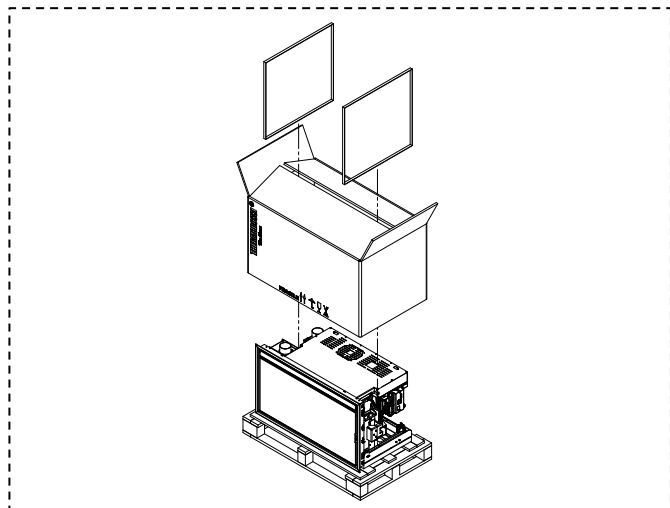

1) Die Umreifungsbänder entfernen und den Pelletheizeinsatz aus dem Karton nehmen.

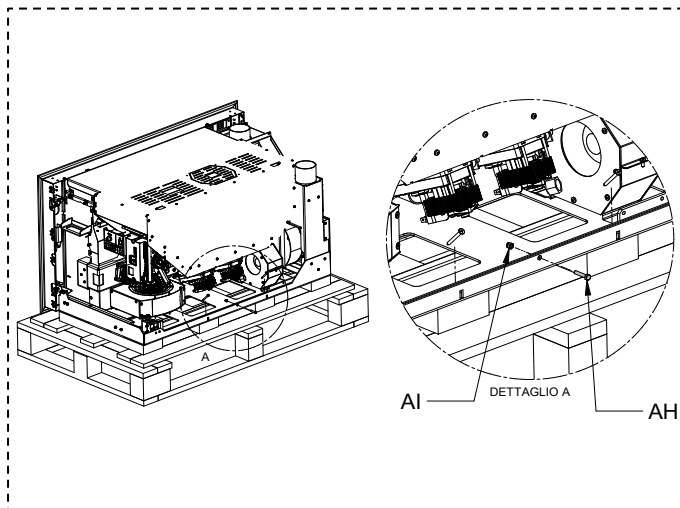

2) Die Schraube AH und die Mutter AI entfernen.

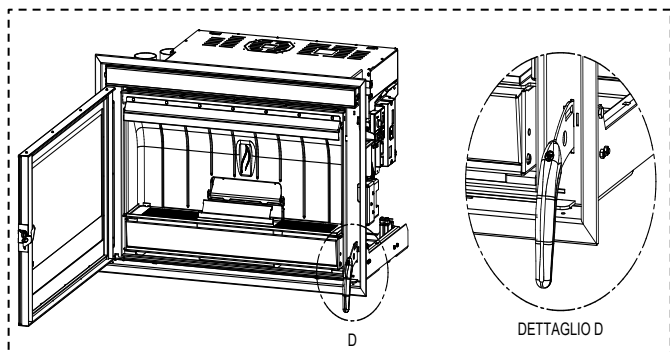

3) Die Feuerraumtür öffnen und durch Drücken des Hebels nach unten das System entsperren, das vor dem Herausziehen sichert. Benutzen Sie dazu den entsprechenden Griff.

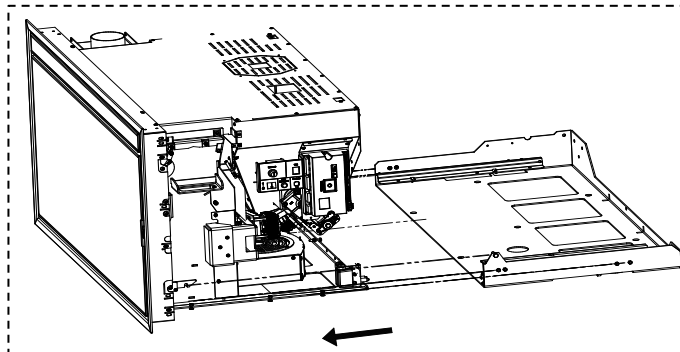

4) Den Pelletheizeinsatz von der festen Basis nehmen.

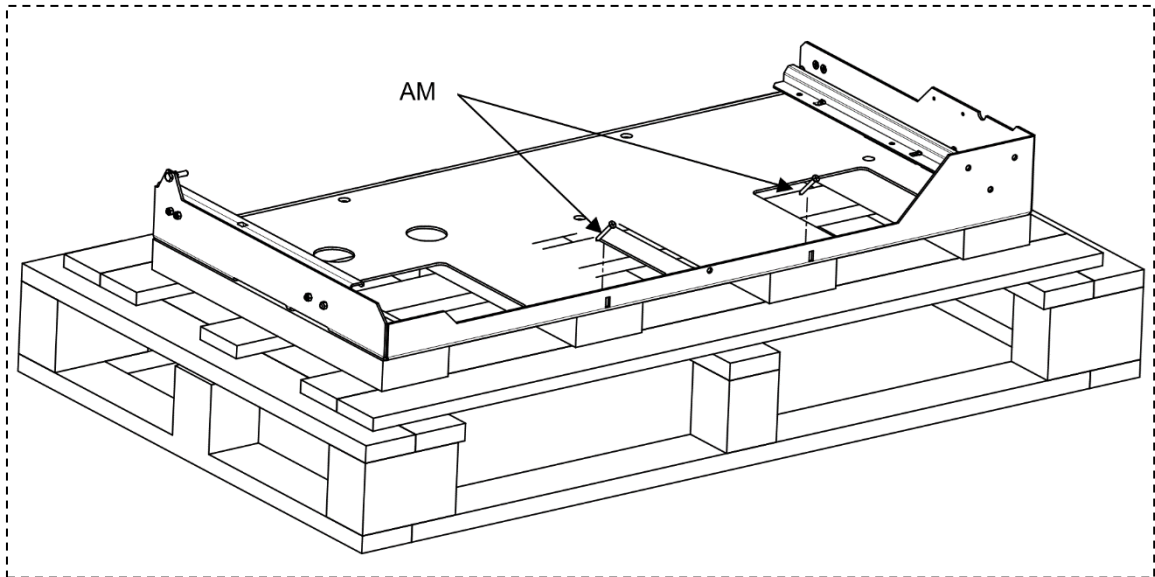

5) Die Schrauben AM entfernen, welche die feste Basis an der Palette festhalten.

<b>LEGENDA</b>	<b>LEGENDE</b>
Dettaglio	Detail

**4.3 BEFESTIGUNG DES UNTERTEILS**

Soll das Unterteil des Einsatzes in einen bestehenden Kamin oder auf einer geziegelten Unterlage befestigt werden, sind die nachstehenden Angaben zu befolgen:

- 1) Die feststehende Basis mit Spreizdübeln aus Stahl D. 10 mm (nicht im Lieferumfang enthalten) an den Stellen fixieren, die in Abbildung 1 gezeigt sind.



Die Menge der Dübel hängt von der Art des Untergrunds ab, auf der der Einsatz installiert wird. Richten Sie sich bitte nach der Bohrschablone aus Abbildung 2. Sollte der Untergrund nicht fest genug sein, wird empfohlen, ihn aus Beton neu zu bereiten oder fest zu stabilisieren.

- 2) Den Pelletheizeinsatz wieder auf der festen Basis positionieren (Abbildung 3).

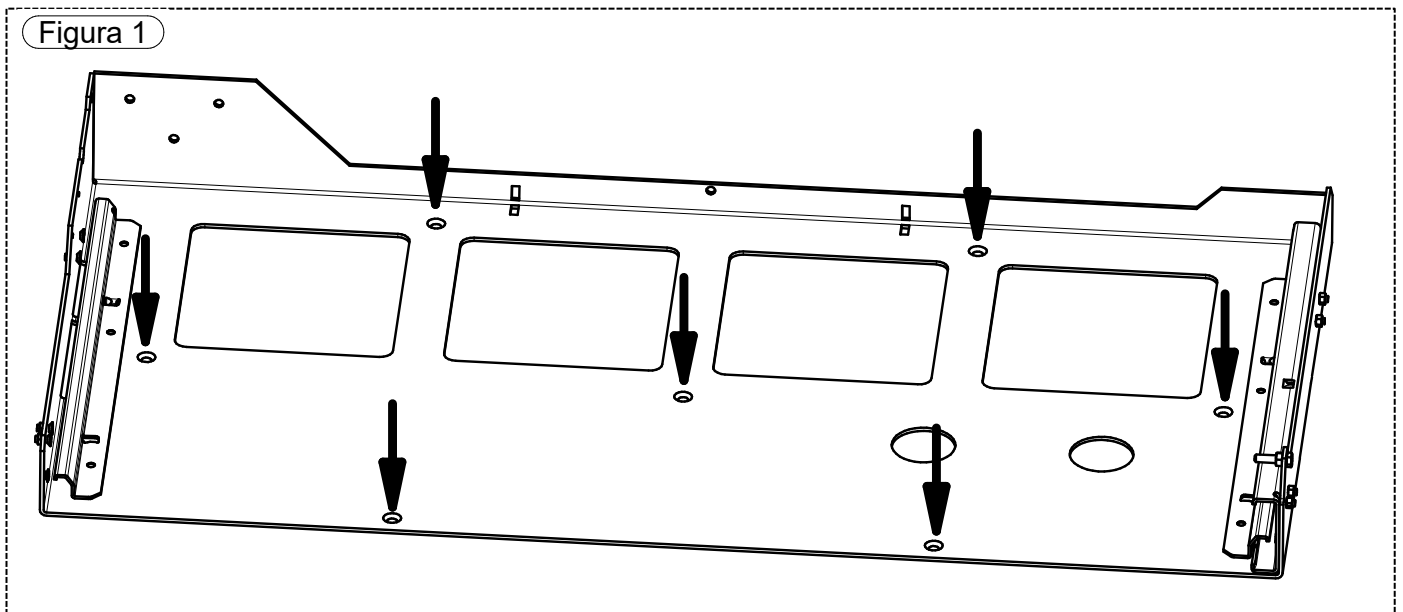

<b>LEGENDA</b>	<b>LEGENDE</b>
Figura	Abbildung

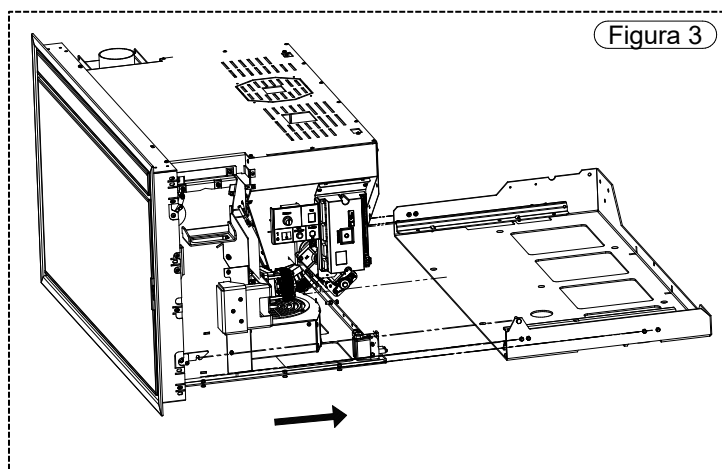
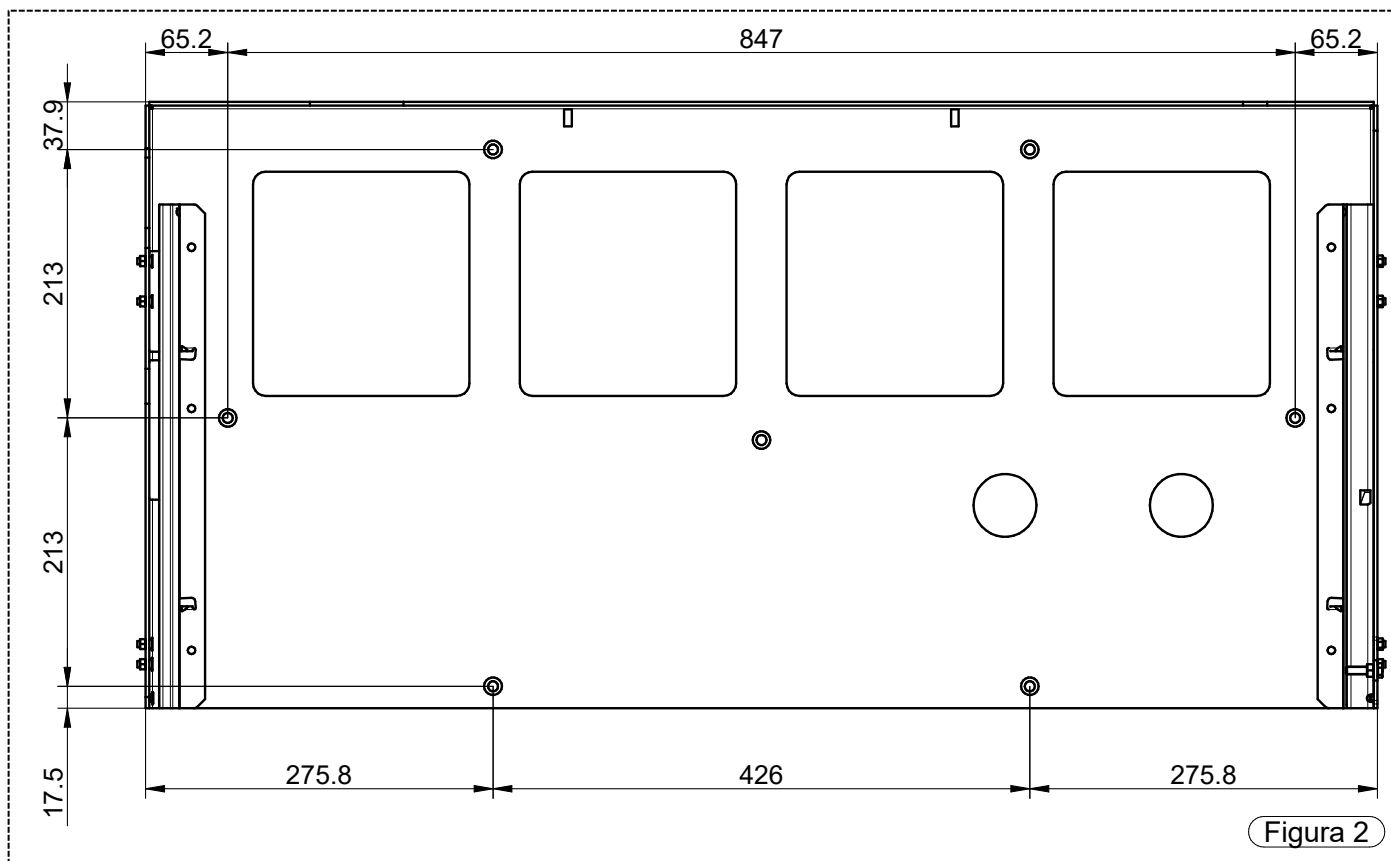

Um den Einsatz hingegen unter Verwendung des "verstellbaren Untergestells" (Sonderausstattung) in einem neuen Kamin zu fixieren, befolgen Sie bitte die nachstehenden Ausführungen:

- 1) Die Beine des Untergestells A mit den mitgelieferten Schrauben B und C montieren, wie in Abbildung 1 gezeigt.
- 2) Das Untergestell mit Spreizdübeln aus Stahl D. 10 mm gut am Boden befestigen. Es sollte unbedingt geprüft werden, ob der Bodenbelag, in dem die Dübel befestigt werden, fest und geeignet ist, den beim Ausziehen des Einsatzes entstehenden Zugkräften standzuhalten. Dann die feststehende Basis mit dem Untergestell zusammenfügen (Abbildung 2).
- 3) Anschließend den Pelletheizeinsatz bis zur Endlage wieder auf der Basis positionieren (Abbildung 3).

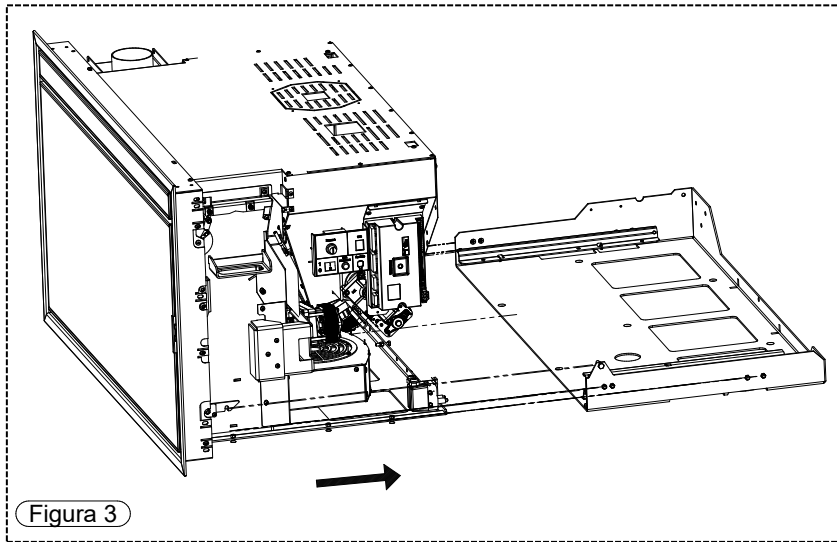
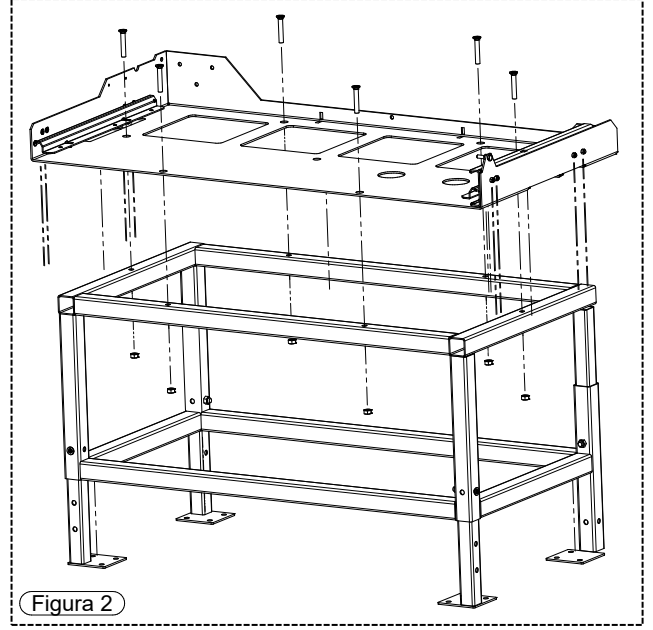
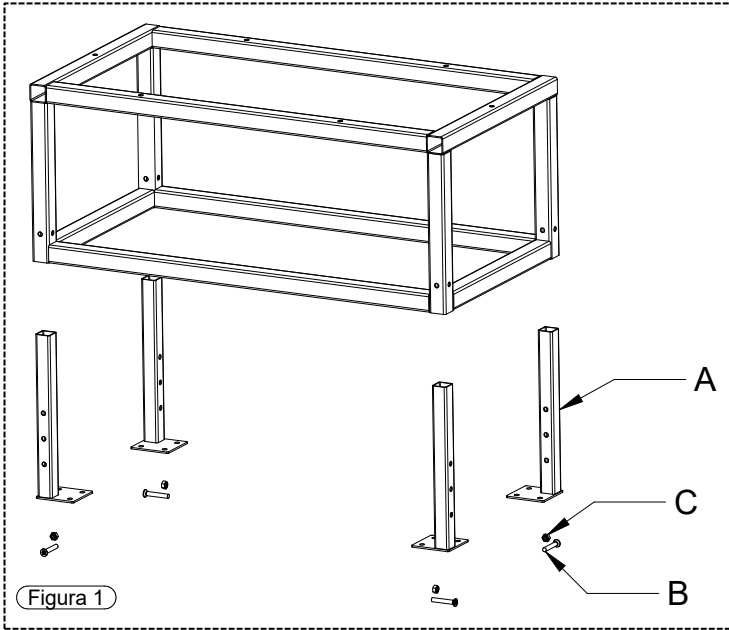

4.4 INSTALLATION MIT DEM "FESTEN BAUSATZ ZUR SCHNELLEN BEFÜLLUNG" (Sonderausstattung)

Um den "festen Bausatz zur schnellen Befüllung" zu installieren, befolgen Sie bitte die Prozedur, die nachstehend auch für das gewählte Einbaumodell beschrieben ist.

**ESPRIT 490**

- Den vorgestanzten Flansch entfernen, der sich im oberen Teil des Behälters befindet. Hierzu sollte das Blatt einer Eisensäge verwendet werden.

**ESPRIT 540**

- Den vorgestanzten Flansch entfernen, der sich im oberen Teil des Behälters befindet. Hierzu sollte das Blatt einer Eisensäge verwendet werden.

**ESPRIT 600**

- Den vorgestanzten Flansch entfernen, der sich im oberen Teil des Behälters befindet. Hierzu sollte das Blatt einer Eisensäge verwendet werden.

**ESPRIT INFINITY**

- Den vorgestanzten Flansch entfernen, der sich im oberen Teil des Behälters befindet. Hierzu sollte das Blatt einer Eisensäge verwendet werden.

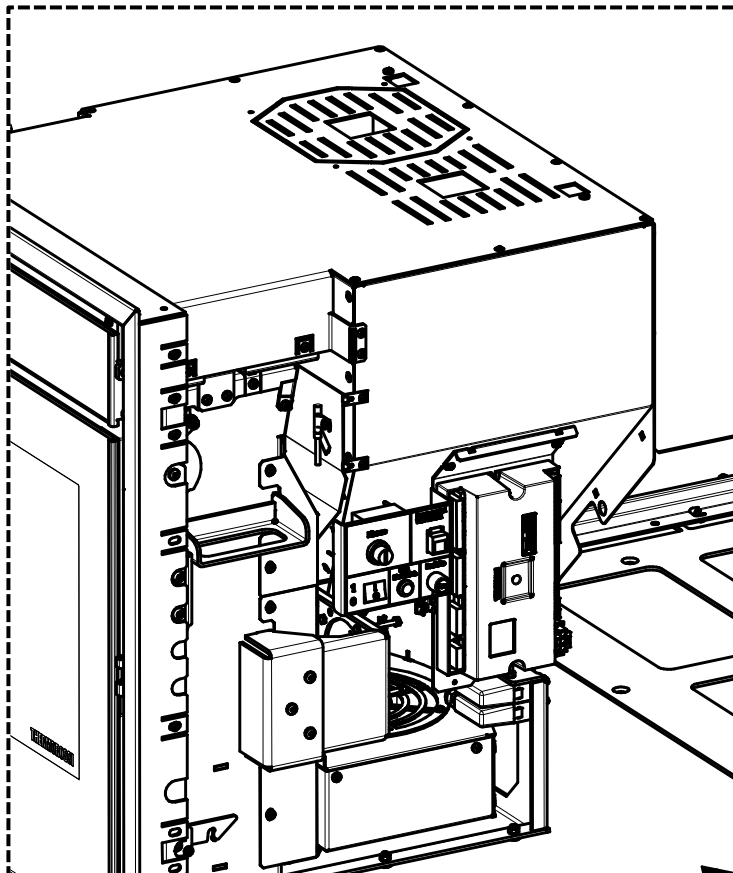

**ESPRIT 490**

- Die Position der Löcher F0 speichern. Den Bügel auf der Höhe der durch einen Pfeil gekennzeichneten Vorstanzung schneiden. Hierzu sollte das Blatt einer Eisensäge verwendet werden.

**ESPRIT 540**

- Die Position der Löcher F0 speichern. Den Bügel auf der Höhe der durch einen Pfeil gekennzeichneten Vorstanzung schneiden. Hierzu sollte das Blatt einer Eisensäge verwendet werden.

**ESPRIT 600**

- Direkt zum folgenden Punkt übergehen.

**ESPRIT INFINITY**

- Die Position der Löcher F0 speichern. Den Bügel auf der Höhe der durch einen Pfeil gekennzeichneten Vorstanzung schneiden. Hierzu sollte das Blatt einer Eisensäge verwendet werden.



Figura 1

**ESPRIT 490**

- Den vorgestanzten Flansch entfernen, der sich im oberen Teil des Bügels befindet. Hierzu sollte das Blatt einer Eisensäge verwendet werden.

**ESPRIT 540**

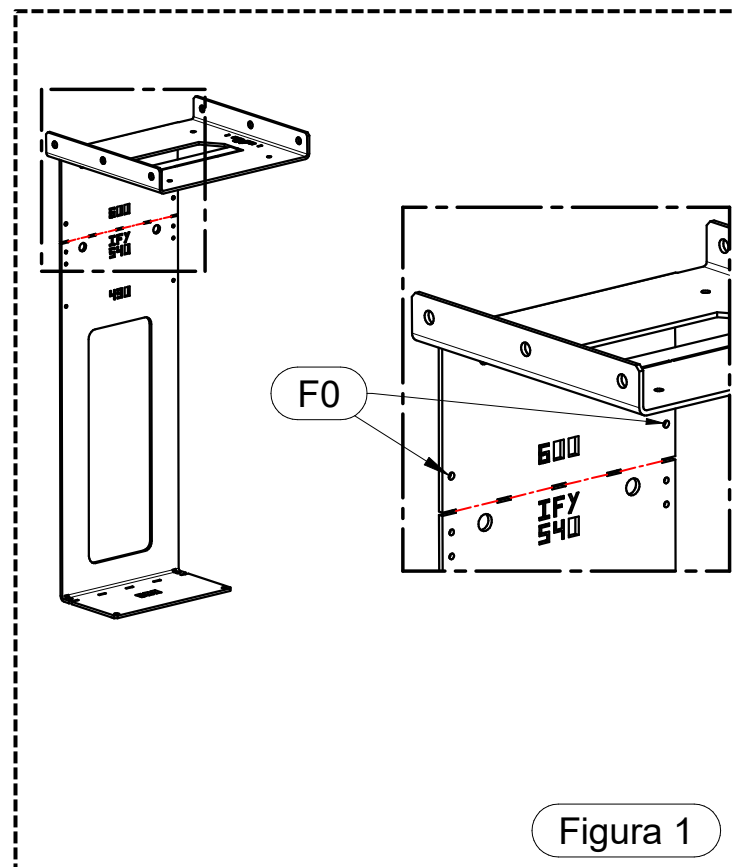
- Direkt zum folgenden Punkt übergehen.

**ESPRIT 600**

- Den vorgestanzten Flansch entfernen, der sich im oberen Teil des Bügels befindet. Hierzu sollte das Blatt einer Eisensäge verwendet werden.

**ESPRIT INFINITY**

- Den vorgestanzten Flansch entfernen, der sich im oberen Teil des Bügels befindet. Hierzu sollte das Blatt einer Eisensäge verwendet werden.



Figura 2

**ESPRIT 490**

- Das Bundstück F mit den 4 Schrauben AE auf den Bügel S2 installieren. Dann zum folgenden Punkt übergehen.

**ESPRIT 540**

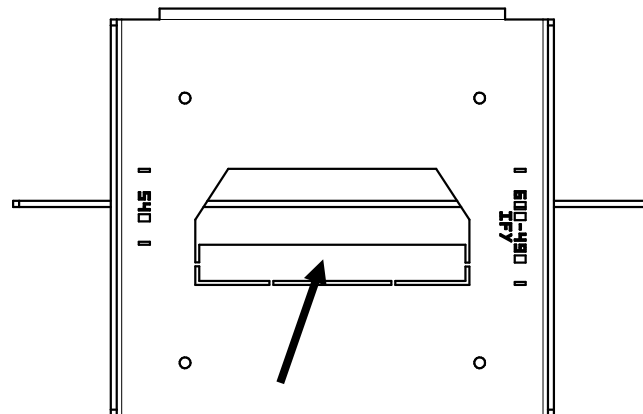
- Das Bundstück F mit den 4 Schrauben AE auf den Bügel S2 installieren. Dann zum folgenden Punkt übergehen.

**ESPRIT 600**

- Das Bundstück F mit den 4 Schrauben AE auf den Bügel S2 installieren. Den Flansch S1 mit den Schrauben (A) auf den Bügel S2 installieren.

**ESPRIT INFINITY**

- Das Bundstück F mit den 4 Schrauben AE auf den Bügel S2 installieren. Dann zum folgenden Punkt übergehen.



Figura 3

**ESPRIT 490**

- Den unteren Teil des Bügels S2 auf der Höhe der durch einen Pfeil gekennzeichneten Vorstanzung schneiden. Hierzu sollte das Blatt einer Eissäge verwendet werden. Den Flansch S1 mit den Schrauben (A) auf den Bügel S2 installieren.

**ESPRIT 540**

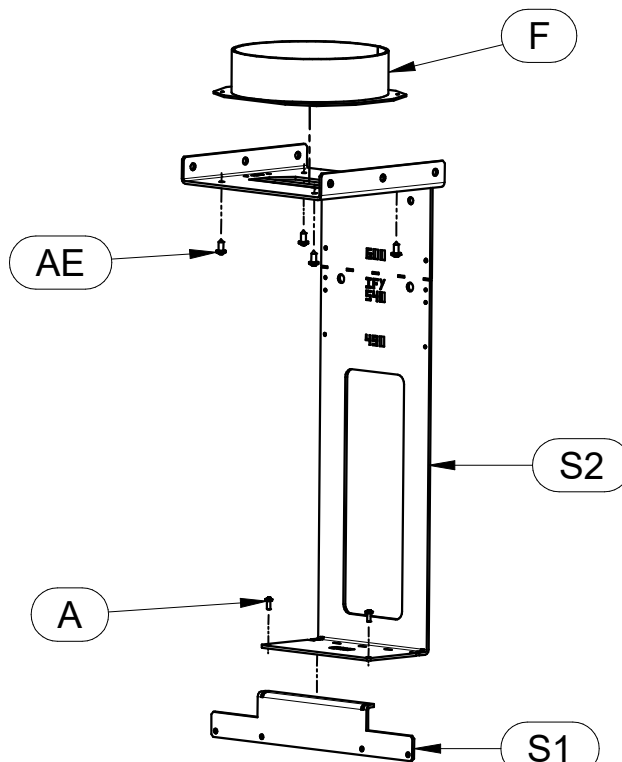
- Den unteren Teil des Bügels S2 auf der Höhe der durch einen Pfeil gekennzeichneten Vorstanzung schneiden. Hierzu sollte das Blatt einer Eissäge verwendet werden. Den Flansch S1 mit den Schrauben (A) auf den Bügel S2 installieren.

**ESPRIT 600**

- Direkt zum folgenden Punkt übergehen.

**ESPRIT INFINITY**

- Den unteren Teil des Bügels S2 auf der Höhe der durch einen Pfeil gekennzeichneten Vorstanzung schneiden. Hierzu sollte das Blatt einer Eissäge verwendet werden. Den Flansch S1 mit den Schrauben (A) auf den Bügel S2 installieren.



Figura 4

**ESPRIT 490**

- Direkt zum folgenden Punkt übergehen.

**ESPRIT 540**

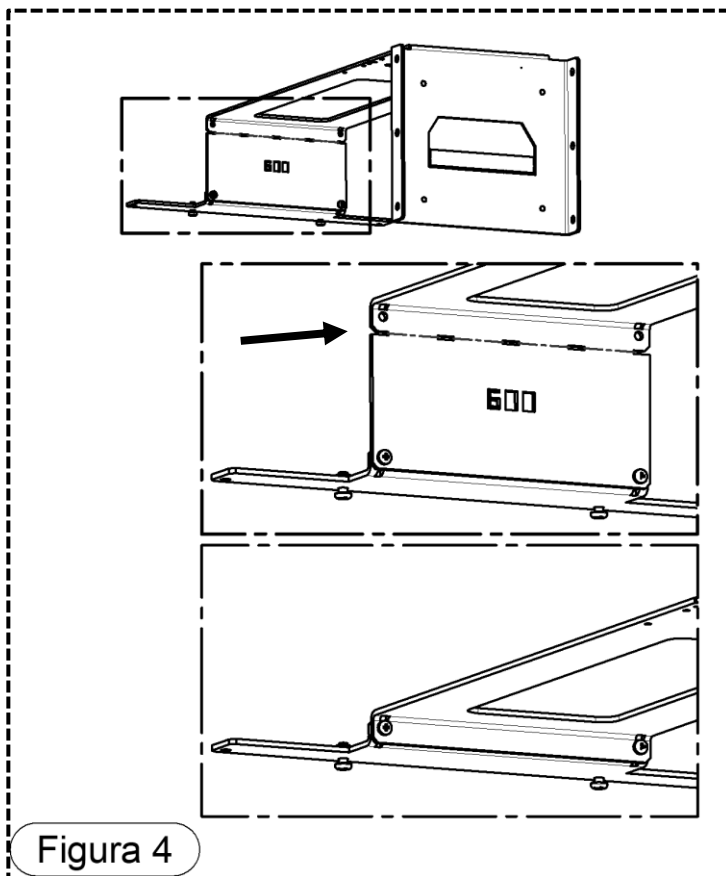
- Direkt zum folgenden Punkt übergehen.

**ESPRIT 600**

- Direkt zum folgenden Punkt übergehen.

**ESPRIT INFINITY**

- Auf der Rückseite des Bügels S2 mit den Schrauben A den oberen Teil des zuvor geschnittenen Bügels fixieren. Richten Sie sich dabei nach der Höhe der Löcher des Wortes IFY.



Figura 5

**ESPRIT 490**

- Direkt zum folgenden Punkt übergehen.

**ESPRIT 540**

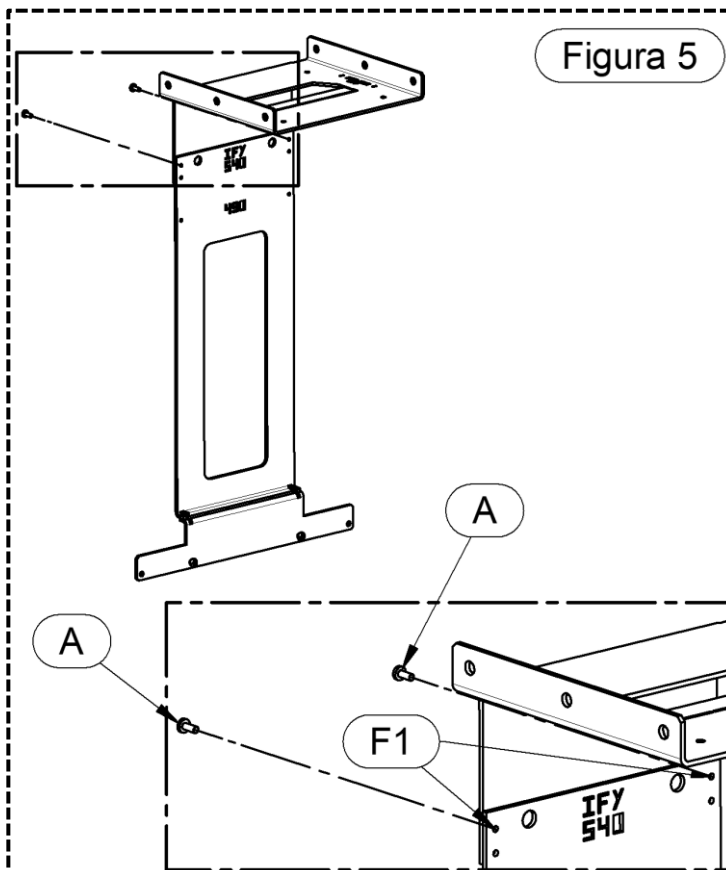
- Auf der Rückseite des Bügels S2 mit den Schrauben A den oberen Teil des zuvor geschnittenen Bügels fixieren. Richten Sie sich dabei nach der Höhe der Löcher des Schriftzuges 540.

**ESPRIT 600**

- Direkt zum folgenden Punkt übergehen.

**ESPRIT INFINITY**

- Direkt zum folgenden Punkt übergehen.

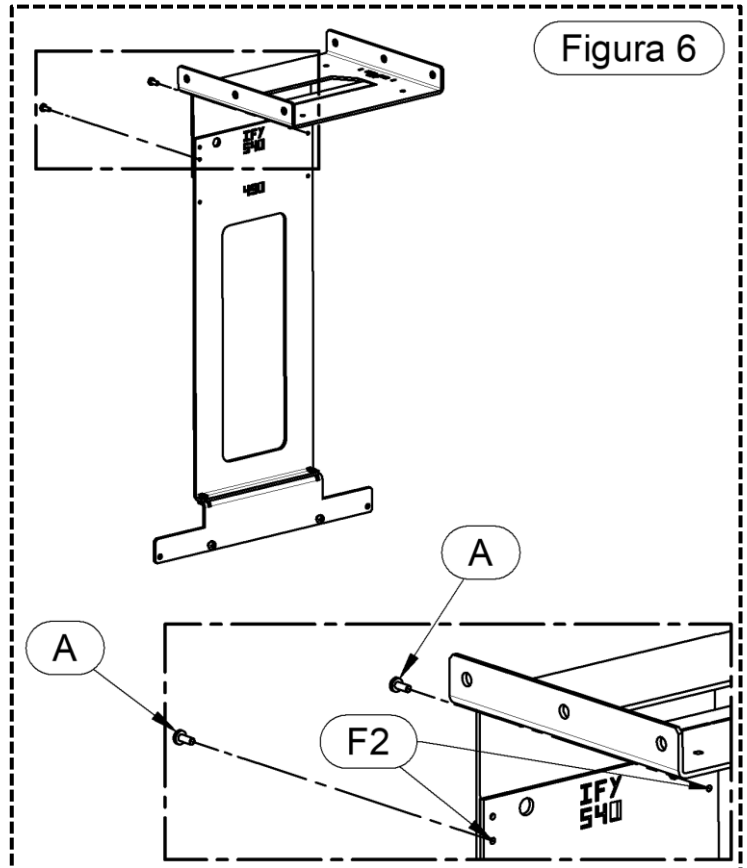
**ESPRIT 490**

- Auf der Rückseite des Bügels S2 mit den Schrauben A den oberen Teil des zuvor geschnittenen Bügels fixieren. Richten Sie sich dabei nach der Höhe der Löcher des Schriftzuges 490.

**ESPRIT 540**

- Direkt zum folgenden Punkt übergehen.

**ESPRIT 600**

- Direkt zum folgenden Punkt übergehen.

**ESPRIT INFINITY**

- Direkt zum folgenden Punkt übergehen.

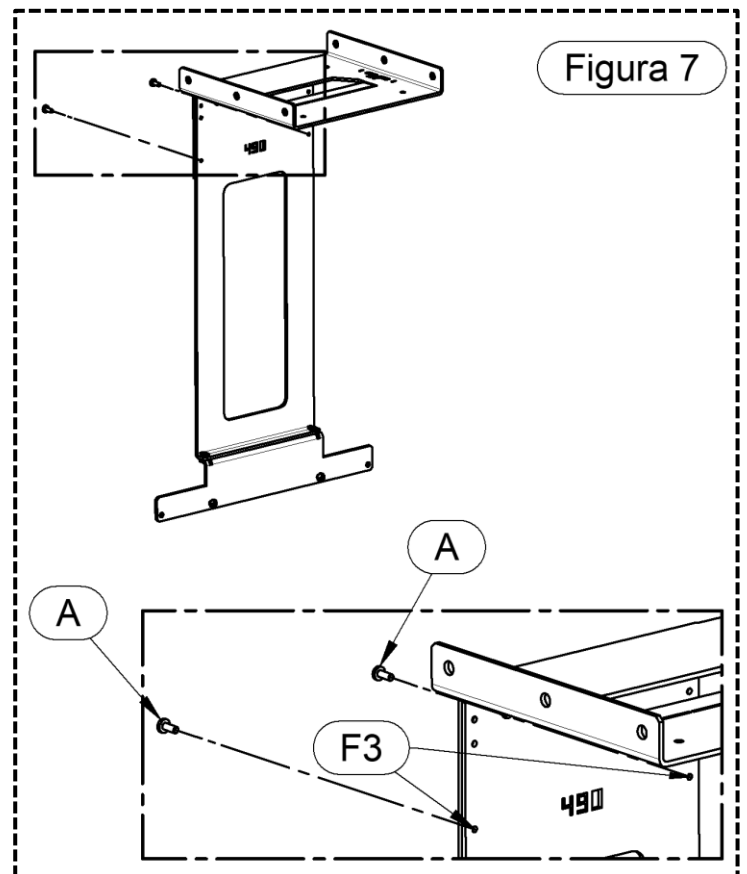

**ESPRIT 490**  
**ESPRIT 540**  
**ESPRIT 600**  
**ESPRIT INFINITY**

- Den soeben geschaffenen Bügel S2 mit den Schrauben C und den Muttern D an der Basis des Pelletheizeinsatzes befestigen.

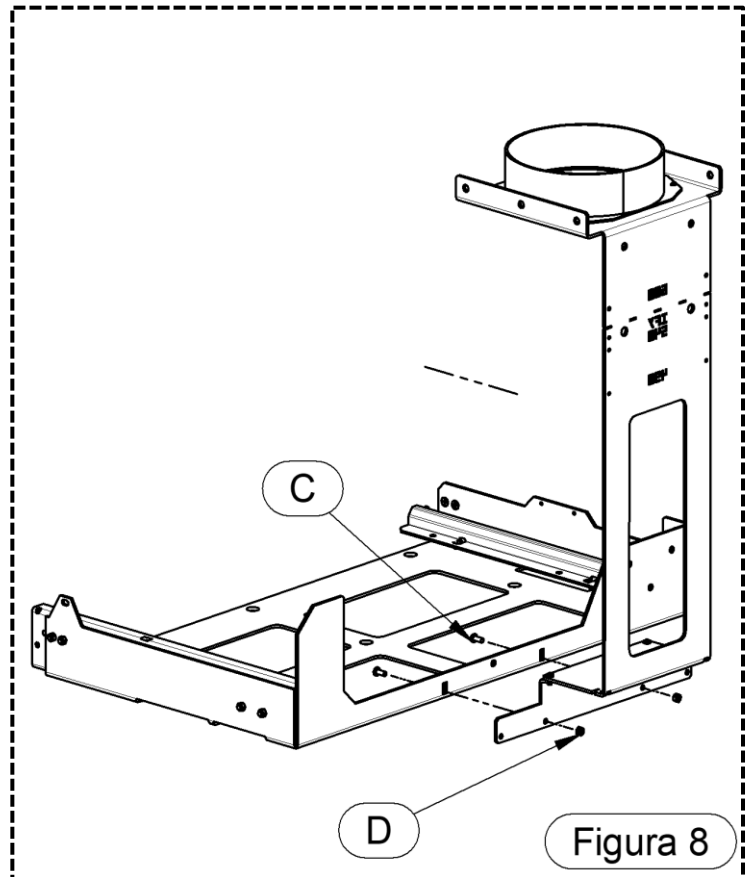

**ESPRIT 490**  
**ESPRIT 540**  
**ESPRIT 600**  
**ESPRIT INFINITY**

- An der Halterung des Zufuhrkanals AD mit den Schrauben AE (TC+5.5x13) das Bundstück AC montieren. Danach den Push-Pull-Magneten AH und die kleine Platte AF mit den Schrauben AG (TC +2,2 x 9,5) (Abbildung 9) befestigen.

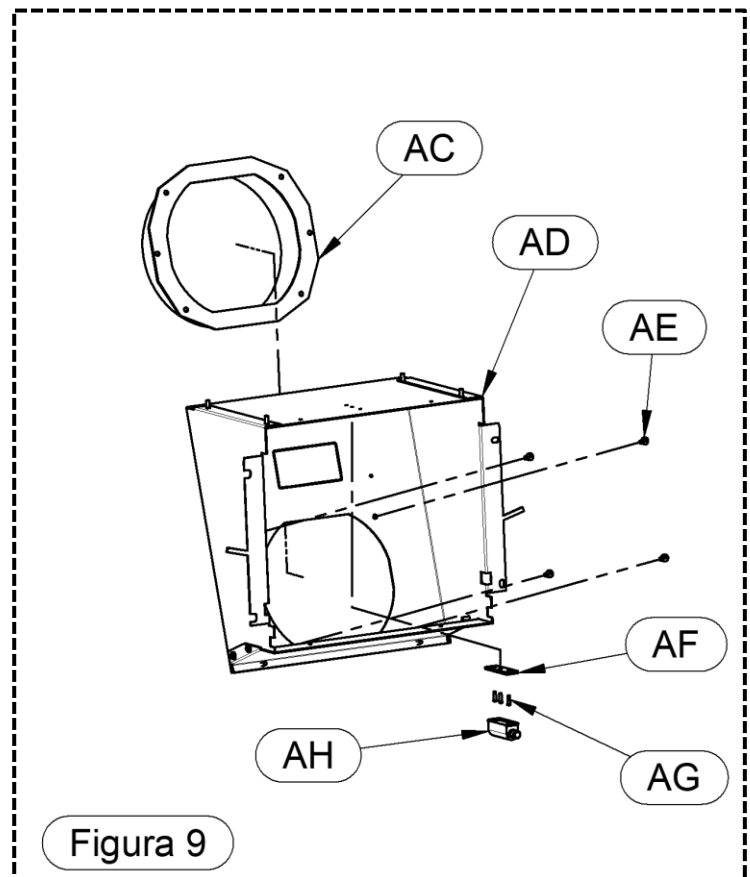

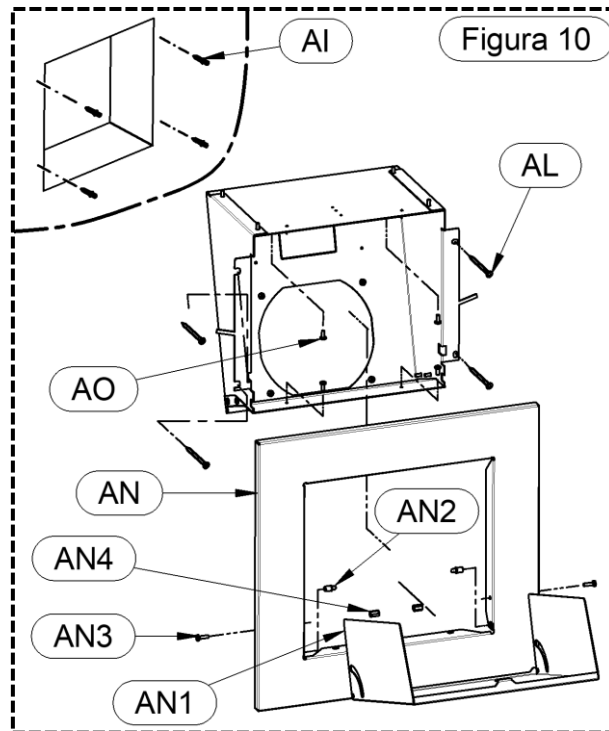

**ESPRIT 490 – ESPRIT 540 – ESPRIT 600 – ESPRIT INFINITY**

- Die Halterung des soeben montierten Zufuhrkanals AD mit 4 Dübeln AI und Schrauben AL (Dübel nicht Teil des Lieferumfangs) an der Kaminöffnung befestigen.
- Das Türchen AN1 mit den Stiften AN2, den Schrauben AN3 (TE 4x16) mit Distanzstücken AN4 (Sechskantausführungen) an das Profil AN montieren. Schließlich die Baugruppe AN mit den Schrauben AO (TC 3,9 x 9,5) an die Halterung AD montieren (Abbildung 10).

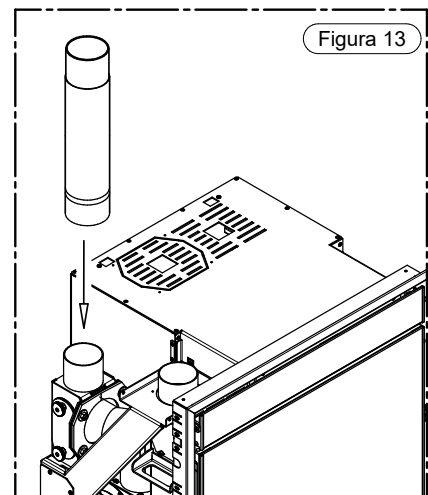
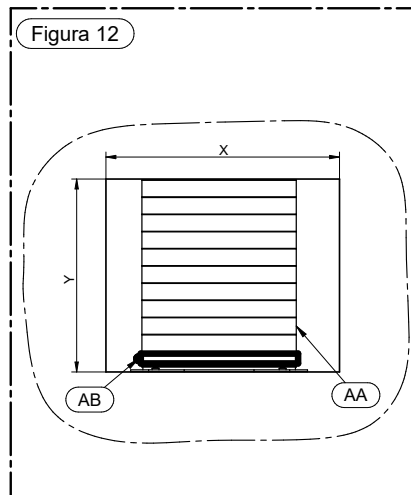
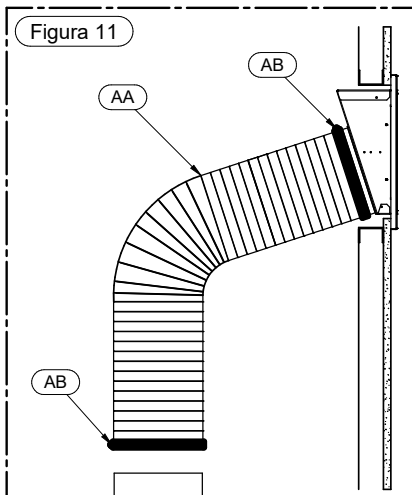

**ESPRIT 490 – ESPRIT 540 – ESPRIT 600 – ESPRIT INFINITY**

- Das Füllrohr montieren, wie in Abbildung 11 dargestellt. Das Zuleitungsrohr AA (im Lieferumfang enthaltenes Spiralrohr D. 180) muss mit den 2 Schellen AB (Schellen D. 180 aus dem Lieferumfang) fixiert werden.
- Der Rauchkanal mit dem Einsatz verbinden (Abbildung 13). Auf der linken Seite der Kaminhaube ist eine Öffnung vorzusehen, um dies durchzuführen und das "T-Stück" des Einsatzes säubern zu können: fehlt diese Öffnung, wird die Gewährleistung augenblicklich hinfällig.

**ACHTUNG:** Die Installation muss so ausgeführt werden, dass stets die Möglichkeit gegeben ist, den Einsatz für technische Eingriffe auszuziehen.

LEGENDA	LEGENDE
Figura	Abbildung

#### 4.5 ANSCHLUSS DES GERÄTES AN DEN RAUCHKANAL

**Beim Anschluss des Gerätes an den Rauchabzug sind alle in diesem Benutzungs- und Wartungshandbuch vorhandenen Anleitungen zu befolgen.**

#### 4.6 INSTALLATION DES BEDIENFELDES UND DES STROMVERSORGUNGSKABELS

Das Bedienfeld kann außerhalb der für den Einsatz vorgesehenen Struktur geführt und an der Wand installiert werden, weil es ist mit einem Anschlusskabel ausgestattet ist. Es kann innerhalb der Aufgabelappe installiert werden, falls der feste Bausatz zur schnellen Befüllung erworben wird (siehe Abbildung 3).

Vor diesem Arbeitsschritt ist das Gerät von der Stromversorgungsdose zu trennen.

Die Platine X von der Halterung B trennen. Dazu müssen die 4 Schrauben Y ausgedreht und das Kabel von dem Frontbedienfeld abgetrennt werden (Abbildung 1).

- Eine geeignete Öffnung für die Herausführung des **Bedienfeldkabels** aus der Struktur einbringen.

- Die Bohrungen einbringen, um die Halterung B mit den im Lieferumfang enthaltenen Dübeln D und Schrauben C zu befestigen.

- Nun die zuvor ausgebaute Platine X wieder an die Halterung B anbringen. Dabei zunächst das erste Kabel des Bedienfeldes an die Platine anschließen und die 4 Schrauben Y fixieren. Das vollständige Frontbedienfeld an der Wand fixieren (Abbildung 2).

- Befestigt wird das Bedienfeld innerhalb der Klappe mit den Schrauben C1 und C2 (Abbildung 3).



**ACHTUNG:** Das Bedienfeld muss in einem Bereich positioniert werden, in dem die Betriebstemperatur unter 40°C bleibt, weil höhere Temperaturen zu Fehlfunktionen und Defekten führen können (solche Schäden unterliegen nicht der Gewährleistung). Auf jeden Fall ist zu vermeiden, das Anschlusskabel des kleinen Bedienfeldes zusammenzudrücken oder zu verformen. Es darf keinen Temperaturen von über 60°C ausgesetzt werden, denn höhere Temperaturen können zu Schäden führen.

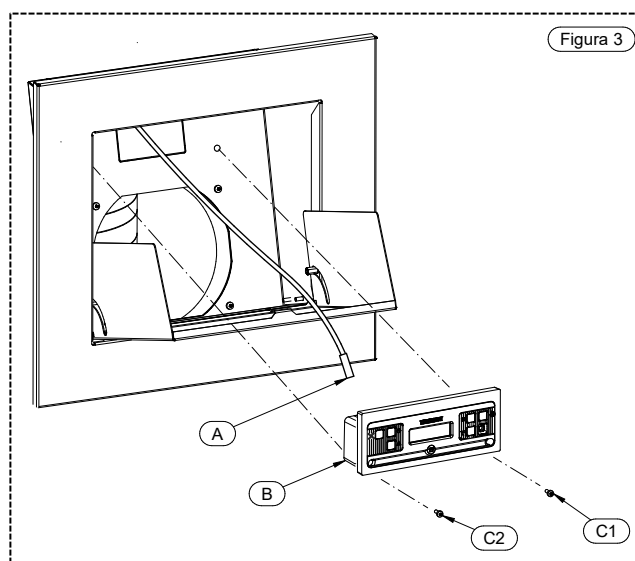
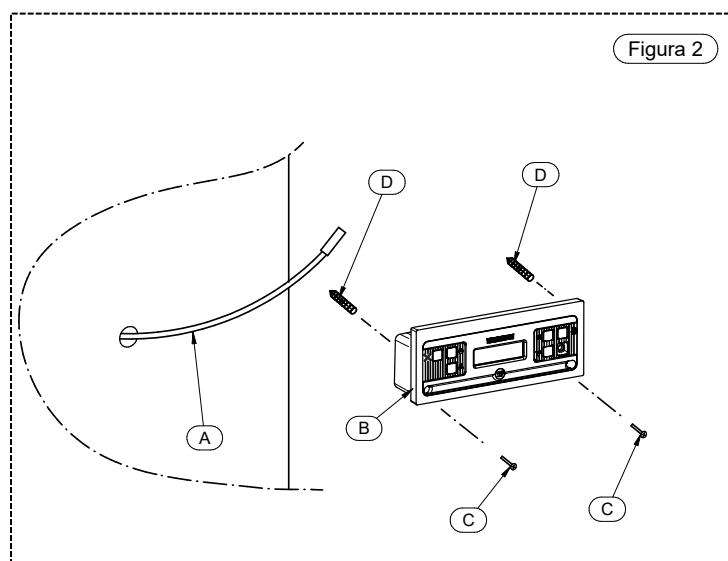
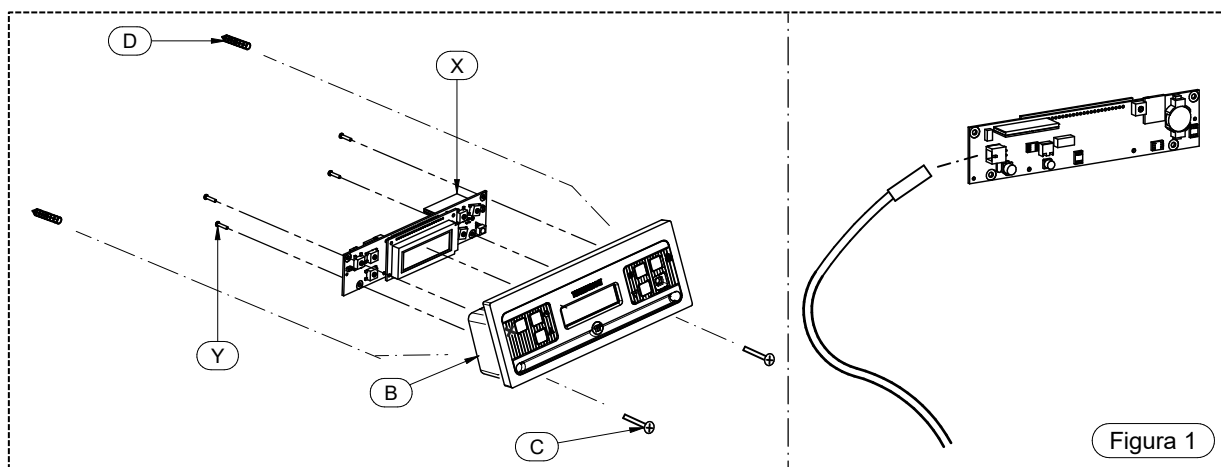

4.7 GRIFF

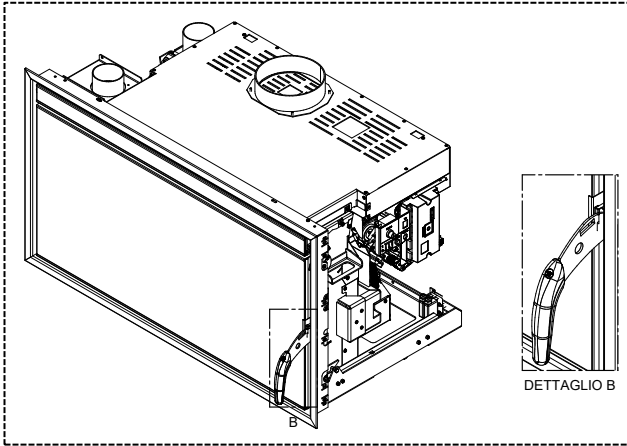

Ihr Gerät verfügt über einen abnehmbaren Griff, mit dem sich die Feuerraumtür zwecks Reinigung öffnen und schließen lässt (siehe den entsprechenden Abschnitt). Es wird empfohlen, danach den Griff zu entfernen, um ein versehentliches Öffnen der Tür auszuschließen.

4.8 KANALISIERUNG

Der Heißluftstrom kann kanalisiert und so in andere Räume geführt werden. Zur Kanalisierung des Pelletheizeinsatzes muss das Bundstück C mit den Schrauben A in dem entsprechenden Bügel installiert werden (Abbildung 2).

Es kann gewählt werden, ob der Luftstrom frontal (Hebel nach oben) oder in die Kanalisierung (Hebel nach unten) abgegeben wird. Die Einstellung des Hebels wird mit dem entsprechenden Griff vorgenommen, wie in den folgenden Abbildungen gezeigt.

Soll der Pelletheizeinsatz hingegen nicht kanalisiert werden, **muss** der Ausgang mit dem passenden Flansch B, der mit den Schrauben A befestigt wird, verschlossen werden (Abbildung 1).



**ACHTUNG:** Sollte das für die Kanalisierung vorgesehene Bundstück nicht verwendet werden, um die Luft zu kanalisieren, muss die Kanalisierungsöffnung mit dem beiliegenden Flansch geschlossen werden. In jedem Fall ist zu prüfen, ob sich in der Struktur Gegenstände oder Materialien befinden, die gegen Hitze anfällig sind.

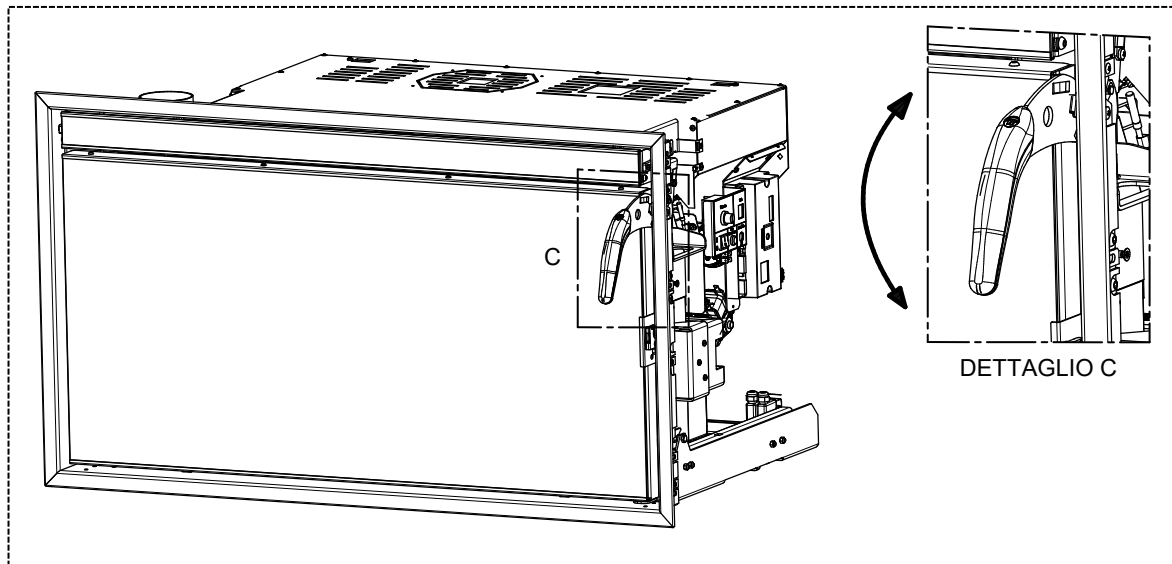
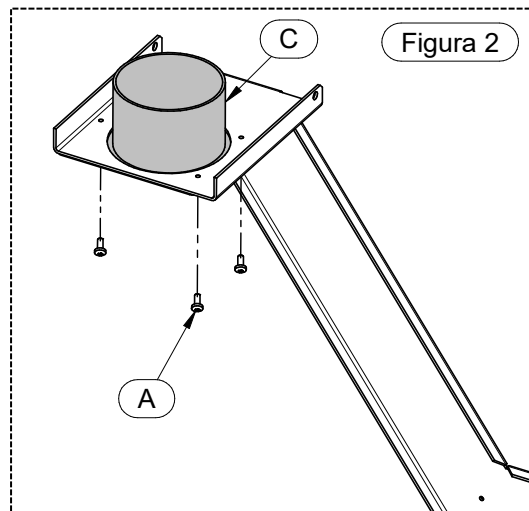
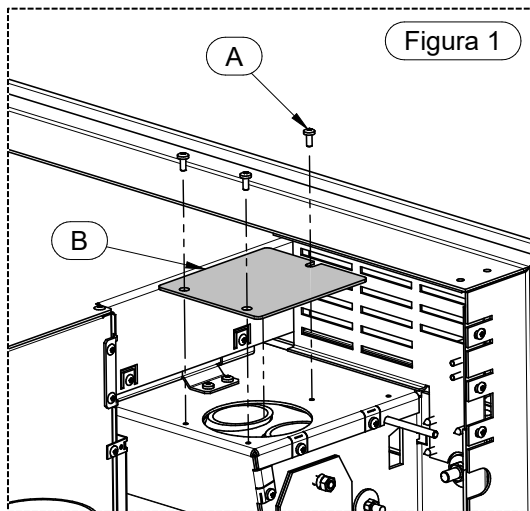

Regeln für eine korrekte Kanalisierung:

- Verwenden Sie innen glatte Rohrleitungen, die gegen Dauertemperaturen von 150°C beständig sind.
- Die Verwendung von innen gewellten Rohren oder Kunststoffrohren ist nicht gestattet.
- Nach unten mit Gefälle abfallende Teilstücke sind untersagt.
- Die Zahl der Kurvenstücke ist so gering wie möglich zu halten (höchstens 4).
- Für ein zufriedenstellendes Ergebnis müssen die Rohrleitungen mit Mineralwolle gedämmt sein, die einer Temperatur von mindestens 150°C standhalten.
- Leicht entzündliche Materialien sind in einem Abstand von mindestens 20 cm zu den Kanalisierungsrohren zu halten.
- Jede Einengung des Rohrquerschnitts im Vergleich zum Austrittsdurchmesser ist untersagt.
- Untersagt ist die Installation von Vorrichtungen, mit denen sich die Kanalisierungen vorübergehend schließen lassen.

## 5 – BESCHREIBUNG DER BEDIENEINRICHTUNGEN



Das Gerät kann während des Betriebs heiß sein, insbesondere die Tür der Brennkammer: Besondere Vorsicht ist geboten. Ihr Gerät hat die CE-Kennung erhalten und war zur Überprüfung des korrekten Betriebs mindestens 1 Stunde in Betrieb. Das Produkt darf nicht von Kindern, von Personen mit eingeschränkter geistiger oder körperlicher Fähigkeit sowie von Personen, die nicht über die Benutzung und Wartung des Produkts informiert sind, benutzt werden (die Anleitungen befinden sich in dem vorliegenden Benutzungs- und Wartungshandbuch).

Während der Erwärmungs- und Abkühlungsphasen dehnt sich das Gerät wärmebedingt aus oder zieht sich kühlungsbedingt zusammen, was leichte Geräusche verursachen kann (Klickgeräusche). Es handelt sich um einen normalen Vorgang und stellt in keiner Weise eine Fehlerhaftigkeit des Produktes dar.



**ACHTUNG:** Vor jedem Gebrauch ist sicherzustellen, dass die Brenner gut gesäubert sind und richtig in ihren Aufnahmen sitzen.

**ACHTUNG:** Während des Betriebes muss die Tür vollständig geschlossen bleiben. Das Öffnen der Tür während des Betriebes ist streng untersagt. Während des Betriebes können die Rauchgasrohre hohe Temperaturen erreichen. Vorsicht, nicht berühren. Der Gebrauch eines Brennstoffs anderen Typs (flüssig, fest...) ist zum Anzünden des Gerätes strengstens untersagt: Das Zünden muss nach den in dem vorliegenden Installations-, Benutzungs- und Wartungshandbuch angegebenen Anleitungen automatisch erfolgen; das direkte Einfüllen von Pellet oder anderem Material in die Brenntöpfe ist untersagt. Stellen Sie keine nicht hitzebeständigen, entzündlichen oder brennbaren Gegenstände in der Nähe vom Gerät: Sie müssen in angemessener Entfernung zum Ofen bleiben. Verwenden Sie das Produkt nicht als Auflage für die Trocknung von Kleidungsstücken. Gestelle zur Trocknung von Wäsche müssen in angemessener Entfernung zum Ofen bleiben. Es ist strengstens verboten, während des normalen Betriebs die Netzversorgung zu unterbrechen.



### 5.1 BESCHREIBUNG DES BEDIENFELDES

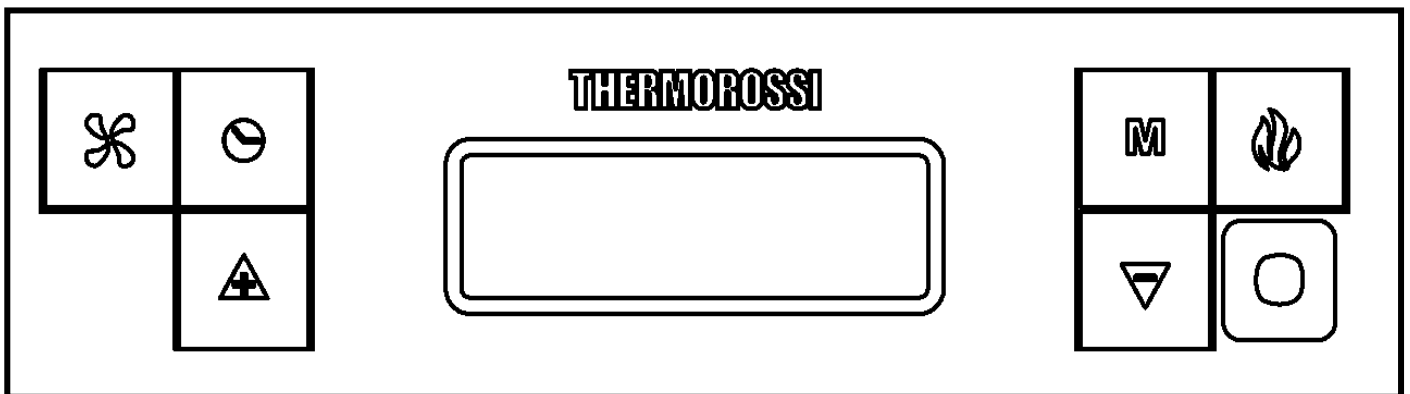

Das Bedienfeld ist mikroprozessorgesteuert. Im Folgenden werden die Steuertasten und verschiedenen Anzeigen beschrieben. Die Steuertasten sind:



Taste mit Uhersymbol

Durch Drücken dieser Taste wird die Programmierung aktiviert/deaktiviert.



Taste mit Gebläsesymbol

Durch Drücken dieser Taste kann die gewünschte Gebläsestufe eingestellt werden. Sechs Lüftungsstufen können eingestellt werden. Das Gebläse wird aktiviert, sobald die Temperatur in dem Ofenkörper angestiegen ist und das Rauchgas-Thermoelement die Zustimmung gibt. Das Gebläse wird automatisch ausgeschaltet, sobald der Ofenkörper ausreichend abgekühlt ist. Das Gebläse kann während des Betriebs nicht ausgeschaltet werden.



Taste mit Flammensymbol

Durch Drücken dieser Taste bei ausgeschaltetem Gerät wird die Phase **START** aktiviert, die Verbrennungsleistung wird bei **WORK** eingestellt oder das Gerät wird durch Aktivierung der Phase **OFF** ausgeschaltet.



Rollen-Tasten (nur innerhalb des Menüs)

Mit der Taste - wird der Wert abgesenkt. Mit der Taste + wird der eingestellte Wert angehoben.



Menütaste

Durch Drücken dieser Taste wird auf das Hauptmenü zugegriffen. Die unten dargestellten Einstellfenster, die detailliert in den nachfolgenden Abschnitten erklärt werden, können durchscrollt werden. Nach kurzer Wartezeit kann auf die Funktionen eines jeden Unterfensters zugegriffen werden.

**DATE/TIME**

Ermöglicht die Einstellung des Wochentags, der Stunde und der Minuten.

**CRONO**

Ermöglicht die Einstellung der programmierten Ein- und Ausschaltungen.

**LEVEL**

Ermöglicht die Änderung der Rotationsgeschwindigkeit des Rauchabsaugers.

**ROOM CONTROL**

Ermöglicht die Aktivierung des Anschlusses mit der Vorrichtung „Room Control“ (Sonderausstattung).

**SHOW CRONO**

Ermöglicht die Konsultation der durch CRONO vorgenommenen Programmierungen.

Display

Auf dem Display werden die folgenden Informationen angezeigt:



Anzeige der eingestellten **Verbrennungsleistung** und somit des Pelletverbrauchs durch das Aufleuchten der Balken um das Flammensymbol. Die Logik ist wie folgt:

- Ein Balken eingeschaltet:** Mindest-Verbrennungsleistung (und somit mit dem Mindest-Pelletverbrauch)
- Zwei Balken eingeschaltet:** Zweite Verbrennungsleistung
- Drei Balken eingeschaltet:** Dritte Verbrennungsleistung
- Vier Balken eingeschaltet:** Vierte Verbrennungsleistung
- Fünf Balken eingeschaltet:** Maximale Verbrennungsleistung (und somit der maximale Pelletverbrauch)
- Keine Balken eingeschaltet:** Das Gerät ist in der Phase OFF

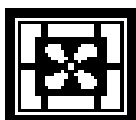

Anzeige der eingestellten **Gebläseleistung** und somit der Geschwindigkeit des Raumgebläses, durch das Einschalten der Balken um das Gebläsesymbol. Die Logik ist wie folgt:

- Ein Balken eingeschaltet:** Minimale Gebläseleistung
- Zwei Balken eingeschaltet:** Zweite Gebläseleistung
- Drei Balken eingeschaltet:** Dritte Gebläseleistung
- Vier Balken eingeschaltet:** Vierte Gebläseleistung
- Fünf Balken eingeschaltet:** Fünfte Gebläseleistung
- Sechs Balken eingeschaltet:** maximale Gebläseleistung



In dem oberen Teil des Displays werden Bindestriche angezeigt, jeder Bindestrich entspricht einem vom Nutzer eingestellten Wochentag (z.B. 1 entspricht Montag, 2 entspricht Dienstag...etc.). Unter diesen Bindestrichen wird der Betriebsstatus des Gerätes angezeigt, der START, OFF oder WORK sein kann. Weiter unten wird die aktuelle vom Nutzer eingestellte Uhrzeit angezeigt.



Die Präsenz auf dem Display des Uhrsymbols gibt an, dass die Programmierung CRONO aktiviert wurde, wenn auf dem Display dieses Symbol nicht erscheint, wurden die Programmierungen CRONO deaktiviert.

**5.2 BESCHREIBUNG VERSORGUNGSPANEEL**

Im Folgenden werden die Bestandteile des Versorgungspaneels beschrieben:

- 1) Hauptschalter 0/I.
- 2) Test-Kontrolllampe des Motors zum Laden mit Pellets.  
Die Kontrolllampe schaltet sich gleichzeitig mit der Aktivierung der Motoren zum Laden mit Pellets ein.
- 3) Schutzsicherung 3,15 A.
- 4) Abdeckung der Taste für entriegelbares Thermostat.  
Bei Übertemperatur blockiert das entriegelbare Thermostat das Laden mit Pellets. Zur Wiederinbetriebnahme des Gerätes muss es abkühlen. Nach Kontrolle und Behebung der Ursachen, die Schutzkappe abnehmen und die Taste drücken.
- 5) RJ 45-Buchse für den Anschluss vom Wi-Fi-Modul.

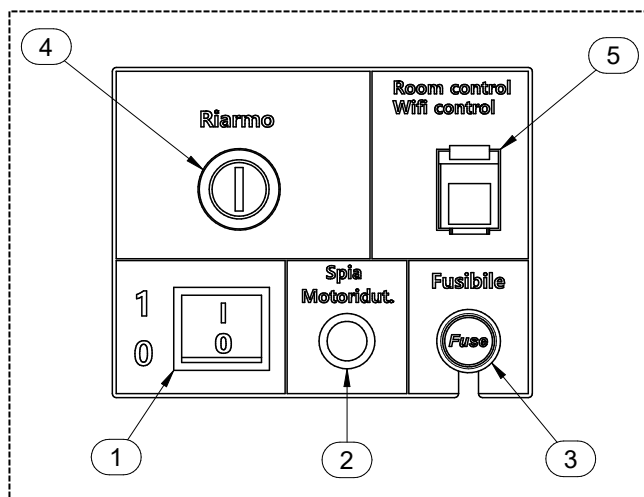

LEGENDA	LEGENDE
Riarmo	Entriegelung
Room control Wifi control	Room control Wi-Fi Steuerung
Spia Motoridut.	Kontrolllampe Getriebemotor
Fusibile	Schmelzsicherung

### 5.3 DATUM: EINSTELLUNG DES DATUMS UND DER UHRZEIT

Das Gerät muss gespeist und der Hauptschalter 0/I auf Position "I" gebracht werden.

Durch die Funktion DATA können das aktuelle Datum und die aktuelle Uhrzeit eingestellt werden. Zur Einstellung des aktuellen Datums und der aktuellen Uhrzeit wie folgt vorgehen:

- 1) Einmal die **Menütaste** drücken, um die folgende Bildschirmseite anzuzeigen:

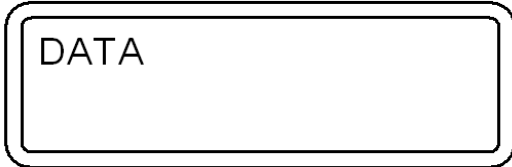

Nach kurzer Zeit wird auf dem Display die folgende Bildschirmseite erscheinen:

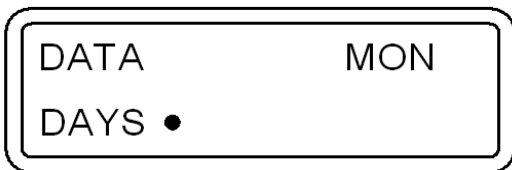

- 2) Jetzt die **Rollen-Tasten** drücken, um den Wochentag zu ändern, jeder kleine Punkt entspricht einem Wochentag (zum Beispiel. 1 entspricht Montag, 2 entspricht Dienstag...etc.). Zur Bestätigung der Auswahl des Wochentags die **Taste mit Flammensymbol** drücken.

Nach der Bestätigung verschiebt sich der Auswahlschalter in das Feld der Stunden, das zu blinken beginnt:

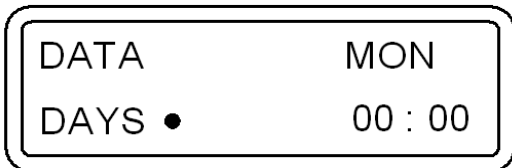

- 3) Jetzt die **Rollen-Tasten** drücken, um die Uhrzeit des Tags zu ändern. Nach Einstellung der Uhrzeit den Wert mit der **Taste mit Flammensymbol** bestätigen. Nach der Bestätigung verschiebt sich der Auswahlschalter in das Feld der Minuten, das zu blinken beginnt: Durch Drücken der **Rollen-Tasten** können die Minuten eingestellt werden. Zur Bestätigung die **Taste mit Flammensymbol** drücken.

Nach der Bestätigung wird das Fenster zur Einstellung des Datums und der Uhrzeit automatisch geschlossen und auf dem Display erscheint die Anfangsbildschirmseite.

Bei falscher Bestätigung eines Werts muss die **Menütaste** gedrückt werden, um das Fenster zu verlassen; die Anfangsbildschirmseite wird angezeigt; jetzt den oben beschriebenen Vorgang wiederholen.

### 5.4 CRONO: PROGRAMMIERUNG DER EIN- UND AUSSCHALTUNGEN

Das Gerät muss gespeist und der Hauptschalter 0/I auf Position "I" gebracht werden.

Durch die Funktion CRONO kann die Wochenprogrammierung von bis zu 3 Einschalt- und Ausschaltzyklen zu unterschiedlichen Uhrzeiten für jeden Tag von Montag bis Sonntag vorgenommen werden.

Zur Programmierung den unten dargestellten Vorgang befolgen:

- 1) Zur Anzeige des folgenden Fensters schnell zwei Mal die **Menütaste** drücken:

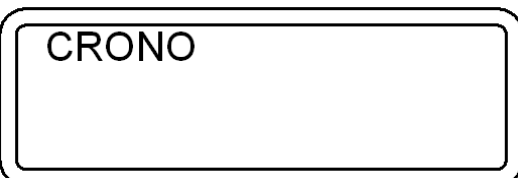

Nach kurzer Zeit wird auf dem Display die folgende Bildschirmseite erscheinen:

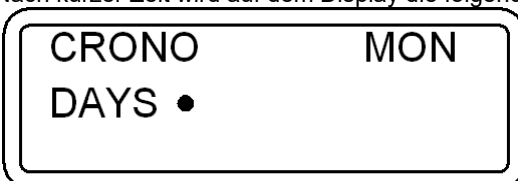

**ESPRIT INFINITY**

- 2) Die **Rollen-Tasten** drücken, um den Wochentag auszuwählen, an dem die Programmierung vorgenommen werden soll. Jeder kleine Punkt entspricht einem Wochentag (zum Beispiel 1 entspricht Montag, 2 entspricht Dienstag...etc.). Zur Bestätigung der Auswahl des Wochentags, an dem die Programmierung vorgenommen werden soll, die **Taste mit Flammensymbol** drücken. Die folgende Bildschirmseite erscheint; das Feld der Stunden blinkt:

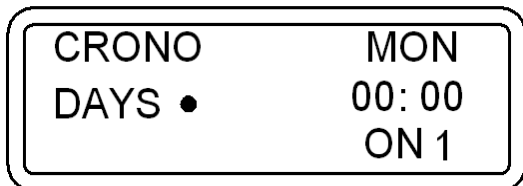

- 3) Jetzt die **Rollen-Tasten** drücken, um die Uhrzeit des Tags, an der das Gerät automatisch eingeschaltet werden soll, auszuwählen (ON1). Nach Einstellung der Uhrzeit den Wert mit der **Taste mit Flammensymbol** bestätigen. Nach der Bestätigung verschiebt sich der Auswahlsschalter auf das Feld der Minuten ON1, das zu blinken beginnt. Durch Drücken der **Rollen-Tasten** können die Minuten vor dem Einschalten eingestellt werden. Zur Bestätigung die **Taste mit Flammensymbol** drücken.
- 4) Jetzt die **Rollen-Tasten** drücken, um die Uhrzeit des Tags, an der das Gerät automatisch ausgeschaltet werden soll, auszuwählen (OFF1). Nach Einstellung der Uhrzeit den Wert mit der **Taste mit Flammensymbol** bestätigen. Nach der Bestätigung verschiebt sich der Auswahlsschalter in das Feld der Minuten OFF1, das zu blinken beginnt. Durch Drücken der **Rollen-Tasten** können die Minuten der ersten Ausschaltung eingestellt werden. Zur Bestätigung die **Taste mit Flammensymbol** drücken.

So wurde der erste Ein- und Ausschaltzyklus des zuvor ausgewählten Tags programmiert. Die folgende Bildschirmseite erscheint:

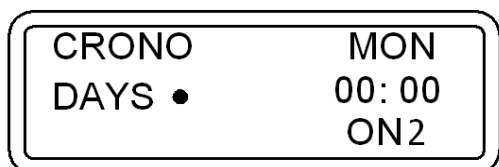

Jetzt kann eine weitere Programmierung für den Tag vorgenommen werden, den Punkt 5-A befolgen. Wenn hingegen ein zweiter Ein- und Ausschaltzyklus für den Tag programmiert werden soll, den Punkt 5-B befolgen.

- 5-A) Die **Menütaste** drücken, um die Bildschirmseite zu verlassen und die Programmierungen der Uhrzeit für die anderen Wochentage vorzunehmen. In diesem Fall die Anleitungen ab dem Punkt 2 des vorliegenden Abschnitts wiederholen.
- 5-B) Die **Rollen-Tasten** drücken, um die Uhrzeit des Tags, an dem das Gerät automatisch zum zweiten Mal (ON2) eingeschaltet werden soll, auszuwählen. Nach Einstellung der Uhrzeit den Wert mit der **Taste mit Flammensymbol** bestätigen. Nach der Bestätigung verschiebt sich der Auswahlsschalter auf das Feld der Minuten ON2. Durch Drücken der **Rollen-Tasten** können die Minuten des zweiten Einschaltens eingestellt werden. Zur Bestätigung die **Taste mit Flammensymbol** drücken. Jetzt die **Rollen-Tasten** drücken, um die Uhrzeit des ausgewählten Tags, an dem das Gerät automatisch ausgeschaltet wird, auszuwählen (OFF2). Nach Einstellung der Uhrzeit den Wert mit der **Taste mit Flammensymbol** bestätigen. Nach der Bestätigung verschiebt sich der Auswahlsschalter in das Feld der Minuten OFF2. Durch Drücken der **Rollen-Tasten** können die Minuten des zweiten Ausschaltens eingestellt werden. Zur Bestätigung die **Taste mit Flammensymbol** drücken.

So wurde der zweite Ein- und Ausschaltzyklus des zuvor ausgewählten Tags programmiert. Die folgende Bildschirmseite erscheint:

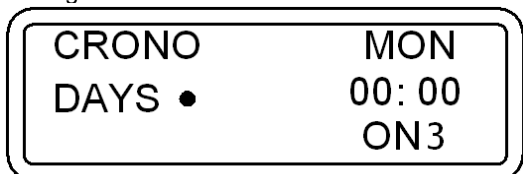

Wenn keine weitere Programmierung für den Tag gewünscht wird, den Punkt 6-A befolgen. Wenn hingegen ein dritter Ein- und Ausschaltzyklus für den Tag programmiert werden soll, den Punkt 6-B befolgen.

- 6-A) Die **Menütaste** drücken, um die Bildschirmseite zu verlassen und die Programmierungen der Stunden für die anderen Wochentage vorzunehmen. In diesem Fall die Anleitungen ab dem Punkt 2 des vorliegenden Abschnitts wiederholen.
- 6-B) Die **Rollen-Tasten** drücken zum dritten Mal (ON3), um die Uhrzeit des Tags, an dem sich das Gerät automatisch einschaltet, auszuwählen. Nach Einstellung der Uhrzeit den Wert mit der **Taste mit Flammensymbol** bestätigen. Nach der Bestätigung verschiebt sich der Auswahlsschalter in das Feld der Minuten ON3. Durch Drücken der **Rollen-Tasten** können die Minuten des dritten Einschaltens eingestellt werden. Zur Bestätigung die **Taste mit Flammensymbol** drücken. Jetzt die **Rollen-Tasten** drücken, um die Uhrzeit des Tags auszuwählen, an dem das Gerät automatisch ausgeschaltet werden soll (OFF3). Nach Einstellung der Uhrzeit den Wert mit der **Taste mit Flammensymbol** bestätigen. Nach der Bestätigung verschiebt sich der Auswahlsschalter in das Feld der Minuten OFF3. Durch Drücken der **Rollen-Tasten** können die Minuten des dritten Einschaltens eingestellt werden. Zur Bestätigung die **Taste mit Flammensymbol** drücken.

So wurde der dritte und letzte Ein- und Ausschaltzyklus des zuvor ausgewählten Tags programmiert.

Wenn hingegen alle für einen bestimmten Tag vorgenommenen Ein- und Ausschaltprogrammierungen genauso auf den nächsten Tag kopiert werden sollen, ist es ausreichend, die **Gebälsetaste** zu drücken.

Zum Beispiel: Wenn alle für Montag vorgenommenen Programmierungen auf Dienstag kopiert werden sollen, erscheint die folgende Bildschirmseite:

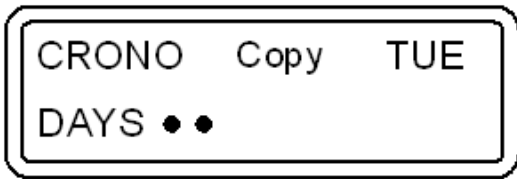

Durch nochmaliges Drücken der **Taste Gebläse** werden alle Programmierungen von Dienstag auf Mittwoch kopiert. Die folgende Bildschirmseite wird angezeigt:

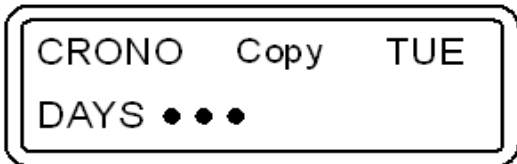

Mit derselben Logik kann die Programmierung auf die folgenden Tage kopiert werden.

7) Zum Beenden der Programmierungsvorgänge ist es ausreichend, die **Menütaste** zu drücken; das Fenster wird verlassen; die Anfangsbildschirmseite wird angezeigt.



**ACHTUNG: Das Gerät ignoriert jegliche programmierte Steuerung von ON oder OFF, wenn der eingestellte Wert bei 00:00 liegt.** Wenn keine Ein- oder Ausschaltuhrzeit benutzt werden soll, ist die Einstellung des Uhrzeitwerts auf **00:00** ausreichend. Das Gerät ignoriert jede Steuerung ON oder OFF, wenn eine programmierte Ausschaltuhrzeit der Einschaltuhrzeit entspricht bzw. zeitlich vor ihr liegt.



**ACHTUNG:**

Bei programmierten Einschaltvorgängen ist immer sicherzustellen, dass die Brenntöpfe sauber sind und richtig in ihren Aufnahmen sitzen. Werden die Brenntöpfe nicht gesäubert, kann dies die Lebensdauer der Zündkerzen verringern und / oder beeinträchtigen, weil sie wegen ihrer fehlenden Abkühlung erhöhten Temperaturen ausgesetzt werden. Es wird empfohlen, Ein- und Ausschaltzyklen, aufgrund der Energieeinsparung und des korrekten Betriebs des Gerätes nicht unter zwei Stunden auszuführen.

Aktivierung der Programmierungen:

Nach Rückkehr auf die Anfangsbildschirmseite, muss die **Taste mit Uhersymbol** gedrückt werden, um das Gerät zur Ausführung der Ein- und Ausschaltprogrammierungen zu aktivieren.

Auf dem Display der Hauptbildschirmseite erscheint die Schrift CR.ON und die Abbildung einer Uhr:



Die Programmierung der Uhrzeit ist jetzt aktiviert.



**Wenn die Programmierung aktiviert ist (auf dem Display wird die Abbildung einer Uhr angezeigt), ist es nicht möglich, den eventuelle Zusatz-Zeitthermostat zu benutzen.**

Deaktivierung der Programmierungen:

Zur Deaktivierung des Geräts, um die eingestellten Ein- und Ausschaltprogrammierungen auszuführen, erneute die **Taste mit Uhersymbol** drücken. Auf dem Display erscheint die Schrift CR.OFF und die Abbildung der Uhr wird nicht mehr angezeigt. Dieser Vorgang verhindert die festgelegte Wochenprogrammierung, aber die vom Nutzer eingestellten Uhrzeiten werden weder gelöscht noch rückgesetzt.

Reset der Programmierungen:

Alle eingegebenen Programmierungen können außerdem rückgesetzt, mit anderen Worten gelöscht werden, wenn auf der Anfangsbildschirmseite die **Taste mit Uhersymbol** circa fünf Sekunden gedrückt wird.

Die Taste so lange nicht loslassen, bis die Aufschrift RESET CRONO erscheint. Nur das Erscheinen der Schrift RESET CRONO gibt die erfolgte Löschung aller zuvor eingegebenen Programmierungen an. Mit aktiver Programmierung wird das Betriebssystem beim Einschalten bzw. die Verbrennungsleistung demjenigen entsprechen, das beim letzten Ausschalten des Gerätes eingestellt war: Die Ausschaltung muss durch die Programmierung und nicht über einen manuellen Eingriff erfolgt sein. Die manuelle Ausschaltung kann ausschließlich bei deaktivierter Programmierung vorgenommen werden. Wenn nach manueller Ausschaltung die Programmierung erneut aktiviert wird, wird sich beim nächsten Zeiteinschalten das Gerät auf der ersten Verbrennungsleistung positionieren.

## 5.5 LEVEL: EINSTELLUNG DER BETRIEBSSTUFEN

Das Gerät muss gespeist und der Hauptschalter 0/I auf Position "I" gebracht werden.

Ihr Gerät verlässt das Werk mit einem Programm, das einen optimalen Wirkungsgrad der Verbrennung sicherstellt und den Namen **LEVEL 1** trägt.

Werden Pellets mit Verbrennungsrückständen in den Brenntöpfen verwendet, die über der Norm liegen, können andere Stufen gewählt werden:

**LEVEL 2** ist ein Betriebsprogramm, das die Geschwindigkeit der Rauchabsaugung proportional zu allen Brennleistungen beschleunigt. Diese Stufe muss eingestellt werden, wenn der Nutzer eine schwache, hohe und sehr dunkle Flamme wahrnimmt. Achtung: Diese Änderung genehmigt nicht den Gebrauch von nicht normgerechtem Pellets oder den Mangel an Unterdruck am Rauchkanal.

Bei Benutzung von gering gepresstem Pellet bestehen die folgenden Auswahlmöglichkeiten:

**LEVEL 0:** Ist ein Betriebsprogramm, das die Geschwindigkeit der Rauchabsaugung in den Fällen verringert, in denen gering gepresstes Pellet benutzt wird und/oder mit Rauchkanal mit sehr hohem Unterdruck mehr als 2 mm Wassersäule (20 Pascal).

Der Wert des Pelletverbrauchs bleibt unverändert, unabhängig von der Auswahl der verschiedenen Betriebsstufen. Diese Änderungen werden die Rotation des Rauchabsaugers nur in der WORK-Phase ändern, alle anderen Phasen unterliegen keiner Änderung. Die gewünschte Stufe (Level) lässt sich wie folgt vorgeben:

1) Schnell drei Mal die **Menütaste** drücken und das folgende Fenster erscheint:



Nach kurzer Zeit wird auf dem Display die folgende Bildschirmseite erscheinen:

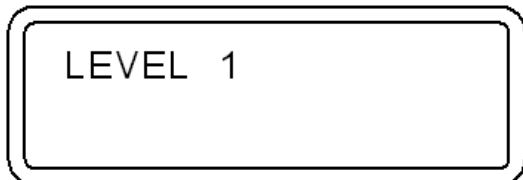

2) Zur Änderung der Betriebsstufe eine **Rollen-Taste** gedrückt halten und gleichzeitig die andere **Rollen-Taste** drücken.

Zur Einstellung der gewünschten Stufe oder zum Verlassen der Bildschirmseite ist es ausreichend, die **Menütaste** zu drücken; so wird die Anfangsbildschirmseite angezeigt.



Die Stufe kann im Betriebszustand **OFF** oder bei laufendem Gerät eingestellt werden. Wird die Änderung während des Betriebes vorgenommen, ist ein Unterschied in der Flamme sichtbar. Besondere Sorgfalt ist auf die Wahl der für Ihre Anlage am besten geeigneten Betriebsart zu verwenden. Nach der Einstellung der Betriebsart müssen unbedingt die Brenntöpfe gründlich gereinigt werden.

## 5.6 ROOM CONTROL: ANSCHLUSS MIT DER VORRICHTUNG „ROOM CONTROL“ (SONDERAUSSTATTUNG)

Es wird auf das entsprechende Handbuch der Vorrichtung ROOM CONTROL verwiesen (Sonderausstattung).

## 5.7 SHOW CHRONO: ANZEIGEN DER PROGRAMMIERTEN EIN- UND AUSSCHALTZEITEN

Das Gerät muss gespeist und der Hauptschalter 0/I auf Position "I" gebracht werden.

Diese Funktion ermöglicht die Konsultation der vorgenommenen Programmierungen durch die Funktion CHRONO.

Die Programmierungen können angezeigt werden, wenn wie folgt vorgegangen wird:

1) Schnell fünf Mal die **Menütaste** drücken, bis das Fenster SHOW CRONO erscheint, nach kurzer Zeit wird die folgende Bildschirmseite erscheinen:

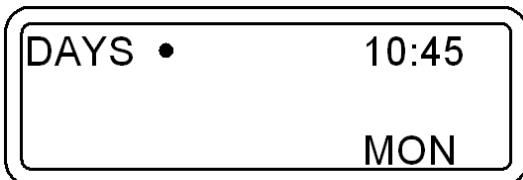

2) Durch wiederholtes Drücken der **Rollen-Taste** links kann gescrollt und alle für jeden Wochentag vorgenommenen Programmierungen konsultiert werden.



Achtung: Programmierte Ein- und Ausschaltzeiten können innerhalb des Menüs SHOW CRONO nicht geändert werden. Dies Menü dient ausschließlich dazu, die über das Menü CHRONO eingegebenen oder geänderten Programmierungen anzuzeigen.

## 6 – GEBRAUCH DES GERÄTES

### 6.1 BESCHREIBUNG DER BETRIEBSPHASEN

**START:** Er dauert etwa 20 Minuten. Während dieser Phase ist das Gerät so programmiert, dass es die Flamme zündet. Änderungen der Heizleistung ignoriert das Gerät in dieser Phase. Wenn das Einschalten nicht korrekt erfolgt, ist dies den folgenden Faktoren zuzuweisen: Reinigung des Generators, Rauchabzug besonders kalt, Stromversorgungsschwankungen, Brennstoff zu feucht, was nicht den Richtlinien entspricht.

**WORK:** Das Gerät arbeitet mit der vom Nutzer entschiedenen Verbrennungs- und Gebläseleistung. Die Zündkerzen sind aus.

**OFF:** Hat eine Dauer von circa 25 Minuten. In dieser Phase erfolgt die Ausschaltung des Geräts, bis zu einer erneuten Einschaltphase. Ziel ist es, die in den Brenntöpfen vorhandene Glut des Pellets auszumachen und das Gerät abkühlen zu lassen. Das Raumgebläse und der Rauchabsauger arbeiten bei Bedarf weiterhin. Nach circa 25 Minuten positioniert sich das Gerät im Stand-by.

**WAIT TIME:** Die Programmierung Chrono ist aktiviert worden und das Gerät wartet auf die Eingabe der nächsten Uhrzeit für das Einschalten (ON) oder das Gerät wartet auf den nächsten Befehl von einem externen Kontakt.

**NO PROGRAM:** Die Programmierung Chrono ist aktiviert worden, aber es wurde keine gültige Programmierung vorgenommen.

### 6.2 EINSCHALTEN DES OFENS



Vor der Inbetriebnahme des Gerätes muss kontrolliert werden, ob sich alle beweglichen Komponenten an Ort und Stelle befinden. Ebenso müssen Etiketten und anderes selbstklebendes Material von den Scheiben entfernt werden, damit keine dauerhaften Spuren zurückbleiben. Überzeugen Sie sich, ob die Stromanschlüsse fachgerecht ausgeführt sind. Kontrollieren Sie, dass die Tür des Feuerraums immer gut geschlossen ist.

Es schließen sich die folgenden Schritte an:

- 1) Das Gerät elektrisch speisen und den Hauptschalter 0/I in Position "I" bringen.
- 2) Es muss kontrolliert werden, dass das Gerät an den Rauchabzug angeschlossen ist: Wir empfehlen, keine Aluminiumrohre zu verwenden und stets die Abdichtungen zu benutzen. Weitere Informationen werden in dem Abschnitt zum Rauchabzug in dem vorliegenden Benutzungs- und Wartungshandbuch dargestellt.
- 3) Den Behälter mit Pellets befüllen.
- 4) Die **Taste mit Flammensymbol** drücken, um die Einschaltphase zu starten; auf dem Display erscheint die Aufschrift **START**.

Durch wiederholte Drücken der **Taste mit Flammensymbol** kann die gewünschte Brennleistung eingestellt werden, die erst am Ende der START-Phase aktiv sein wird und deren Dauer bei circa 20 Minuten liegt.

In dieser Phase wird jeglicher eingestellter Brennleistungsstand ignoriert, um den korrekten und vom Hersteller voreingestellten Leistungswerten nachzukommen.

Durch wiederholtes Drücken der **Taste Gebläse** können die sechs Geschwindigkeiten des Gebläses eingestellt werden, das erst dann aktiviert wird, wenn der Rauch die festgelegte Temperatur erreicht hat.

Die elektrischen Widerstände beginnen, sich zu erhitzen und in die Brenntöpfe fällt erst nach einigen Betriebsminuten das erste Pellet. Erst muss sich nämlich die zuvor gänzlich leeren Förderschnecken füllen. Beim ersten Einschalten des Gerätes kann 2 Mal die Einschaltphase aus dem unten dargestellten Grund ausgeführt werden: Vor dem zweiten Einschalten die Brenntöpfe entleeren und absaugen.



**ACHTUNG:** Während der START-Phase ignoriert das Gerät die Verbrennungsleistungsänderungen, die übertragen oder eingestellt wurden. Nach Ablauf dieser Zeitspanne wird auf dem Display WORK ausgegeben. Während der Arbeitsphase kann die Brennleistung manuell geändert werden.



**ACHTUNG:** Sollte das Gerät nicht korrekt angeheizt werden, ist zu prüfen, ob die Brenntöpfe und elektrischen Widerstände sauber sind. Sehr wichtig ist die Sauberkeit des Röhrchens, in dem die Heizelemente untergebracht sind. Es muss frei von Verkrustungen und Staub sein. Es wird empfohlen, den Vorgang mit einem effizienten Ascheabsauger und bei kaltem Gerät vorzunehmen.

### 6.3 REGULIERUNG DER VERBRENNUNG UND DES GEBLÄSES

Die Brennleistung des Ofens wird über die **Taste Flamme** eingestellt. Die Brennleistung reguliert die Fallmenge des Pellets. Auf dem Display wird die ausgewählte Verbrennungsleistung angezeigt.

Die Gebläsegeschwindigkeit des Ofens wird über die **Taste Gebläse** eingestellt. Die Gebläsestufe bestimmt die Drehzahl des Ventilators. Ein leichtes Vibrieren im Ofen darf als normal betrachtet werden. Auf dem Display wird die ausgewählte Gebläseleistungsstufe angezeigt.

### 6.4 AUSSCHALTEN DES GERÄTES

Ausgeschaltet wird das Gerät, indem man mehrmals die **Flammentaste** solange drückt, bis die Leistungsbalken auf dem Display verschwinden und OFF erscheint.



Zum Ausstellen des Generators NICHT den Stromstecker aus der Dose ziehen. Dabei könnte Rauch entstehen, der möglicherweise wegen der baulichen Beschaffenheit des Rauchkanals wird. Die Phase OFF dauert etwa 25 Minuten.

## 7 – ZUSÄTZLICHER ZEITTHERMOSTAT

Es ist möglich, einen zusätzlichen Zeitthermostat an das Gerät anzuschließen. Dieser wird direkt an die Klemmen des Klemmenblockes CN5 in der Platine gelegt, wie in den nachstehenden Abbildungen gezeigt.

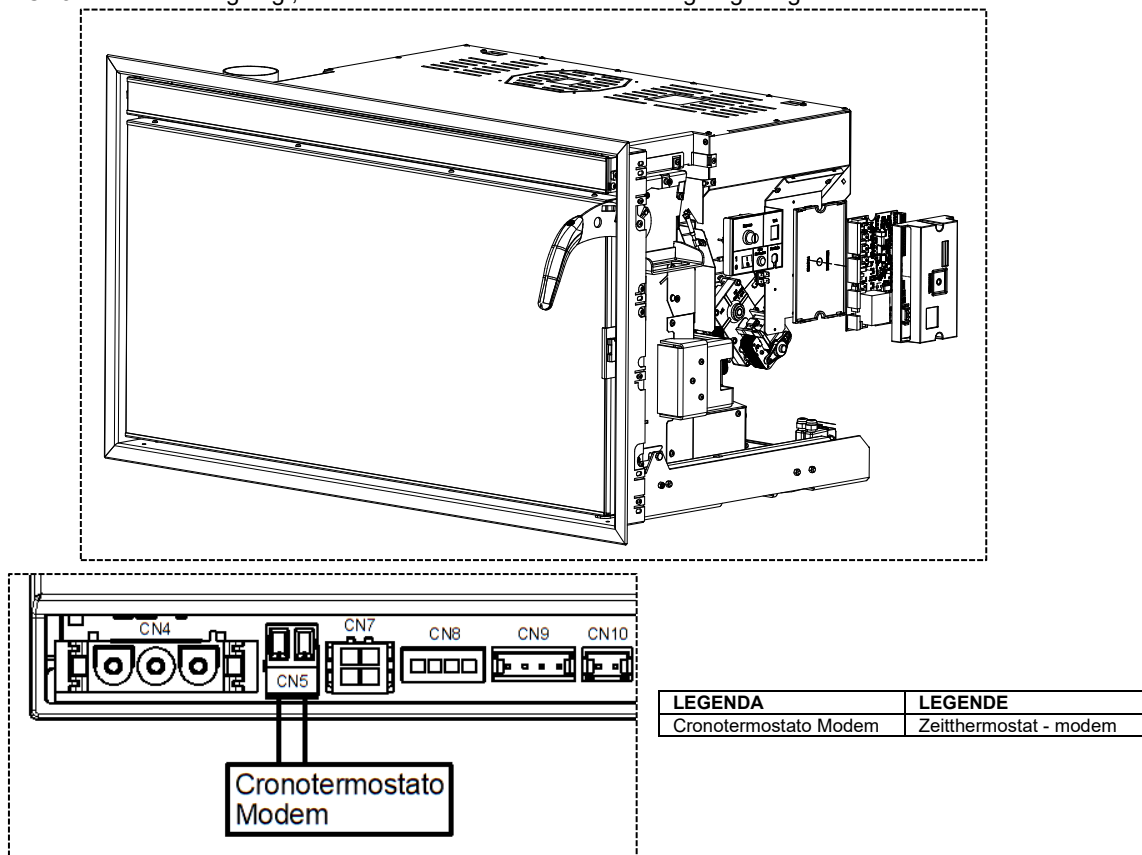

Diese Tätigkeit ist von beruflich ausgebildeten Fachleuten gemäß Erlass Nr. 37 vom 22. Januar 2008 nach den einschlägigen Vorschriften auszuführen. Zuvor ist sicherzustellen, dass das Stromkabel von der Steckdose abgezogen ist.

Die Kontakte werden als "SAUBERE" Kontakte definiert und dürfen niemals mit Spannung gespeist werden. Es ist streng untersagt, die oben genannten Klemmen mit Spannungen jedweder Art zu versorgen, weil die Steuerplatine dauerhaften Schaden nehmen würde. Dieser Schaden ist nicht von der GEWÄHRLEISTUNG gedeckt.

Wird dieser Ausgang benutzt, so wird bei der Herstellung des Kontaktes durch den Zeitthermostat der STARTVORGANG eingeleitet, während bei der Unterbrechung desselben Kontaktes der AUSSCHALTZYKLUS veranlasst wird. Das Gerät fährt beim Einschalten mit denselben Betriebseinstellungen (Heizleistung - Gebläsestufe), die beim letzten Ausschalten des Gerätes gegolten hatten.

**ACHTUNG:** Das Zeitthermostat benutzen und nur die Ein- und Ausschaltzeiten bis maximal 3 Tageszyklen programmieren, ohne die gewünschte Temperatur einzustellen, oder diese auf den höchsten vom Zeitthermostat erlaubten Wert einstellen.

Zur vorgegebenen Uhrzeit wird der Kontakt des Zeitthermostats unterbrochen und der Ausschaltzyklus des Gerätes eingeleitet. Analog wird der Kontakt zur vorgegebenen Einschaltzeit hergestellt und der Startvorgang eingeleitet. Mit dem Zeitthermostat lassen sich die Uhrzeiten und die Tage für die Ein- und Ausschaltung des Gerätes programmieren. Es ist also möglich, das vorübergehende Ausschalten des Gerätes ausschließlich zeitlich zu programmieren.

**Das Gerät in diesem Fall nicht in Abhängigkeit von der Raumtemperatur ausschalten.**

Wenn das Außen-Zeitthermostate benutzt wird, kann die Funktion „CRONO“ nicht benutzt werden.



**ACHTUNG:** Jede Gewährleistung für die Lebensdauer der elektrischen Widerstände wird ausgeschlossen, wenn diese durch zu viele Zündvorgänge überbeansprucht werden. Es wird deshalb empfohlen, nicht die gewünschte Raumtemperatur oder nicht die höchste vom Zeitthermostat unterstützte Raumtemperatur einzustellen, um dieser Gefahr vorzubeugen.

**Der zusätzliche Zeitthermostat kann nicht verwendet werden, wenn die Vorrichtung „Room Control“ im Modus „Switch Mode“ eingesetzt wird.**



**ACHTUNG:** Die Kontakte für den Anschluss an den Zeitthermostat müssen Schließkontakte vom Typ NO ("normalerweise geöffnet") sein. Bei Anschlüssen an den Zeitthermostat ist Thermorossi S.p.a. nicht haftbar für Fehlzündungen, austretenden Rauch oder Defekte an den Zündkomponenten. Bei der Programmierung der Einschaltungen muss immer sichergestellt sein, dass die Brenntöpfe sauber sind und richtig sitzen. Zulässig sind höchstens 3 Ein- und Ausschaltvorgänge am Tag. Der Zeitthermostat muss eine Temperaturhysterese von mindestens 2°C haben.

## 8 – REINIGUNG UND WARTUNG

### 8.1 VORBEMERKUNG



Vor jeglichem Eingriff muss das Gerät ausgeschaltet und von der Stromversorgung getrennt werden. Ihr Gerät muss gewartet werden. Notwendig sind grundlegende und einfachste, allerdings häufig vorzunehmende Kontrollen und Generalreinigungen. Ziel ist es, stets den einwandfreien und sicheren Betrieb und einen optimalen Wirkungsgrad sicherzustellen. Wird das Produkt länger nicht benutzt, müssen vor erneuter Nutzung Rauchkanal und Rauchabzug im Allgemeinen auf freien Durchgang überprüft werden. Die nachstehenden Angaben müssen genau befolgt werden: Ihre Missachtung kann dem Produkt, der Anlage, Sachwerten und den Benutzern des Wärmeerzeugers schwere Schäden zufügen. Die Missachtung der Reinigungs- und Wartungsanweisungen führt zum sofortigen Erlöschen der Gewährleistung. Achtung: Das Gerät darf nicht nass werden, nicht die nassen Hände elektrischen Teilen annähern. Keine heiße Asche ansaugen: Das verwendete Sauggerät kann dabei Schaden nehmen. Alle in diesem Handbuch beschriebenen Reinigungen müssen bei erkaltetem Gerät ausgeführt werden.



**Der Betreiber muss in regelmäßigen Zeitabständen das Gerät selbst reinigen oder von einem autorisierten Kundendienst reinigen lassen, wie in diesem Handbuch beschrieben. Es ist außerdem ratsam, jährlich den Funktionszustand des Rauchkanals überprüfen zu lassen.**

### 8.2 REINIGUNG UND WARTUNG DES GERÄTES



Da in vielen Fällen minderwertige Pellets benutzt werden, weisen wir darauf hin, dass für dieses Gerät unbedingt Pellets eingesetzt werden müssen, die nach den geltenden Normen für den italienischen Markt (UNI) und den europäischen Markt (EN) zertifiziert sind. Ist diese Voraussetzung nicht erfüllt, läuft der Verbrennungsvorgang nicht optimal ab, was dazu führen kann, dass die elektrischen und elektronischen Komponenten einem starken Temperaturanstieg ausgesetzt werden, was nicht von der Gewährleistung gedeckt ist. **Wenn nichts Anderes angegeben ist, sind die nachstehend aufgeführten Tätigkeiten vorgeschrieben und dürfen nicht über den angegebenen Zeitpunkt hinausgezögert werden.**

Die angegebenen Reinigungs- und Wartungstätigkeiten müssen vom Betreiber des Gerätes ausgeführt werden.

#### TÄGLICH:

- Die Brenntöpfe **B** von den Verbrennungsrückständen säubern. Insbesondere ist zu kontrollieren, ob die Brenneröffnungen und die Kanäle, in den sich die Widerstände befinden, frei von Ablagerungen aller Art sind. Vorhandene Verklumpungen aus Kieselerde sind zu entfernen. Sie deuten auf eine unzureichende Verbrennungsgüte hin (Abbildung 1). Für das Öffnen und Schließen der Tür ist der Griff aus dem Lieferumfang zu benutzen.

ACHTUNG: Überzeugen Sie vor jeder Inbetriebnahme, dass die Brenntöpfe einwandfrei gereinigt sind. Säubern Sie die Brenntöpfe bei Bedarf sorgfältig mit einem Sauger. Besonders sorgfältig ist der Bereich in der Nähe der Zündkerzen zu reinigen: Dadurch wird ein einwandfreier Betrieb sichergestellt.

#### ALLE 3 TAGE:

- Den Aschekasten und das Gitter entnehmen. Den Brenntopf nach außen herausziehen. Die Brenntöpfe, den Kasten und den Bereich A1 von Verbrennungsrückständen reinigen (Abbildungen 1, 2, 3, 4). Dann den Brenntopf wieder korrekt montieren. Für das Öffnen und Schließen der Tür ist der zugehörige Griff aus dem Lieferumfang zu benutzen. Den Bereich in der Nähe der Zündkerzen besonders sorgfältig reinigen. Dadurch wird der einwandfreie Betrieb des Gerätes garantiert.

#### WÖCHENTLICH:

- Die Inspektionsräume **A2** (Abbildungen 6 und 7) sorgfältig aussaugen. Um auf die Bereiche **A2** zuzugreifen, müssen die beiden vorhandenen Drehknöpfe abgeschraubt werden (Abbildung 5). Bei ihrem Schließen ist zu prüfen, ob nichts den korrekten Halt behindert.

#### MONATLICH:

- Das Element **A3** (Abbildung 8) entfernen und die Rückseite der Verbrennungskammer entnehmen, die aus drei Teilen besteht (Abbildungen 9, 10 und 11). Sie sind anzuheben und geräteextern zu drehen. Den gesamten Rauchumlauf gründlich reinigen (Abbildung 12). Nach der Reinigung die Rückseite und das Element wieder korrekt anbringen.
- Das T-Stück des Rauchabzugs **C1** (Abbildung 14) inspizieren und reinigen. Um darauf zuzugreifen, müssen die beiden vorhandenen Drehknöpfe (Abbildung 13) abgeschraubt werden. Beim Wiedereinbau des Inspektionsdeckels ist zu prüfen, ob die Dichtung intakt ist. Die Dichtung ist bei Bedarf auszutauschen.
- Prüfen, ob die Dichtung des Rauchabzuges an der Öffnung des "T-Stückes" dicht und intakt ist.
- Wenn alle Pellets aufgebraucht sind, den Sägestaub absaugen, der sich auf dem Boden des Pelletbehälters abgelagert hat.
- Prüfen, ob das Rauchabzugsrohr frei von Ascheablagerungen ist, vor allem in den Anfangsteilstücken.

#### MINDESTENS 2 MAL IM JAHR:

- Der Rauchkanal ist zu säubern. Wenn waagerechte Teilstücke existieren, müssen Asche- und Rußablagerungen festgestellt und entfernt werden, bevor diese den Rauchzug verstopfen.

#### ZUM ABSCHLUSS DER HEIZPERIODE (oder bei Bedarf)

- Den Feuerraum und alle Bereiche des Gerätes mit Bürsten und einem Sauger einer sorgfältigen Generalreinigung unterziehen.



Ein Staubsauger vereinfacht das Entfernen der Asche. Die Reinigung der Rahmen, des Türglases oder der Kristallgläser muss bei erkaltetem Gerät mit einem weichen Tuch und reinem Wasser durchgeführt werden. Es ist normal, im Aschekasten einige teilweise oder völlig unverbrannte Pellets vorzufinden. Die Brennkammertür darf nur bei völlig erkaltetem und von der Stromversorgung abgetrenntem Gerät geöffnet werden: Beim Öffnen ist es normal, wenn eine geringe Aschemenge zu Boden fällt. ACHTUNG: Die tägliche Ablagerung von Ruß und Verbrennungsrückständen auf der Scheibe ist als normal anzusehen.



**ACHTUNG:** Nach der Reinigung ist obligatorisch mit Sorgfalt zu kontrollieren, ob die Tür der Verbrennungskammer richtig geschlossen und dicht ist.

**ACHTUNG:** Der Wärmeerzeuger, der Rauchkanal und der Rauchabzug müssen nach den obigen Vorgaben gereinigt werden. Es dürfen unter keinen Umständen entzündliche Produkte verwendet werden, weil daraus Gefahrensituationen entstehen können. Wird die Wartung nicht oder nicht sachgerecht vorgenommen, kann das Gerät nicht einwandfrei arbeiten. Probleme, die auf Reinigungs- und Wartungsmängeln beruhen, führen zum sofortigen Erlöschen der Gewährleistung.

**ACHTUNG:** Wenn das Gerät länger als einen Monat nicht benutzt wird, müssen das Generator, der Rauchkanal und der Rauchabzug sorgfältig gesäubert werden. Vor dem erneuten Einschalten ist außerdem zu prüfen, ob sie zugesetzt sind (z. B. durch Vogelnester in dem Schornstein).

**ABBILDUNG 1**

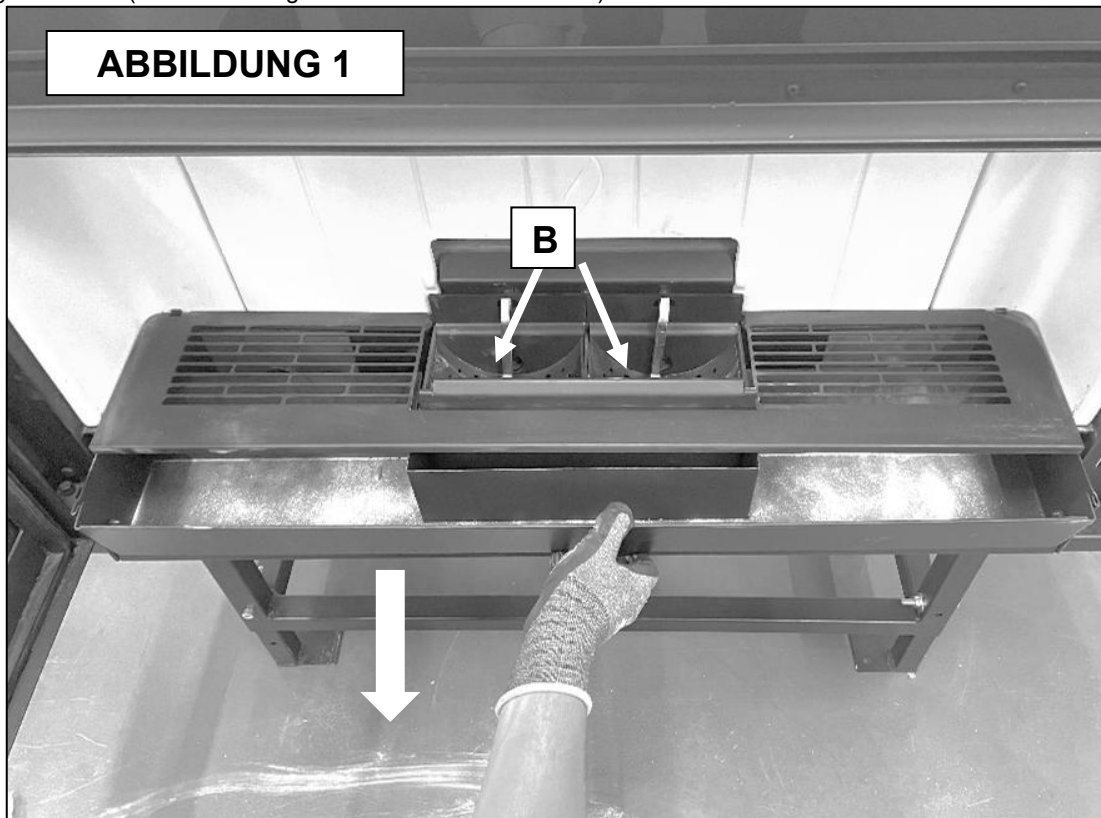

**ABBILDUNG 2**

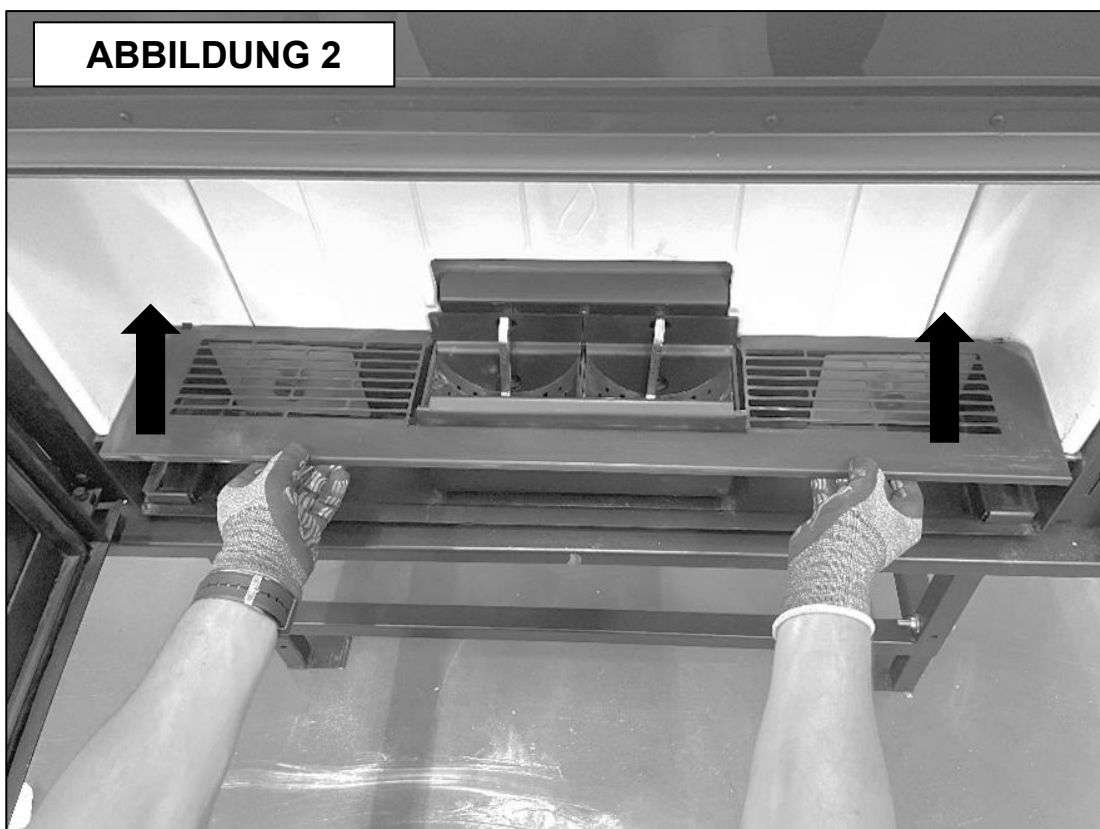

**ABBILDUNG 3**

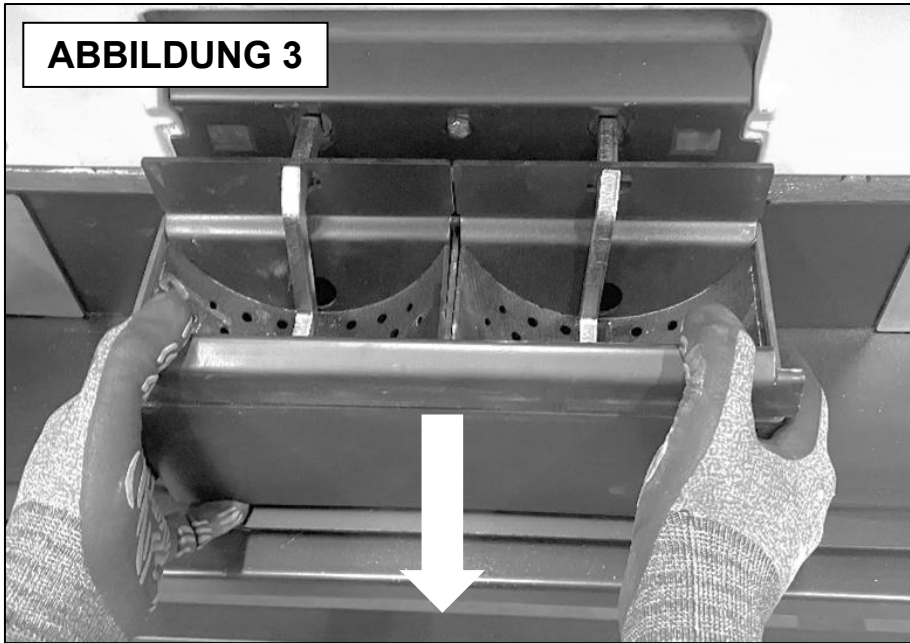

**ABBILDUNG 4**

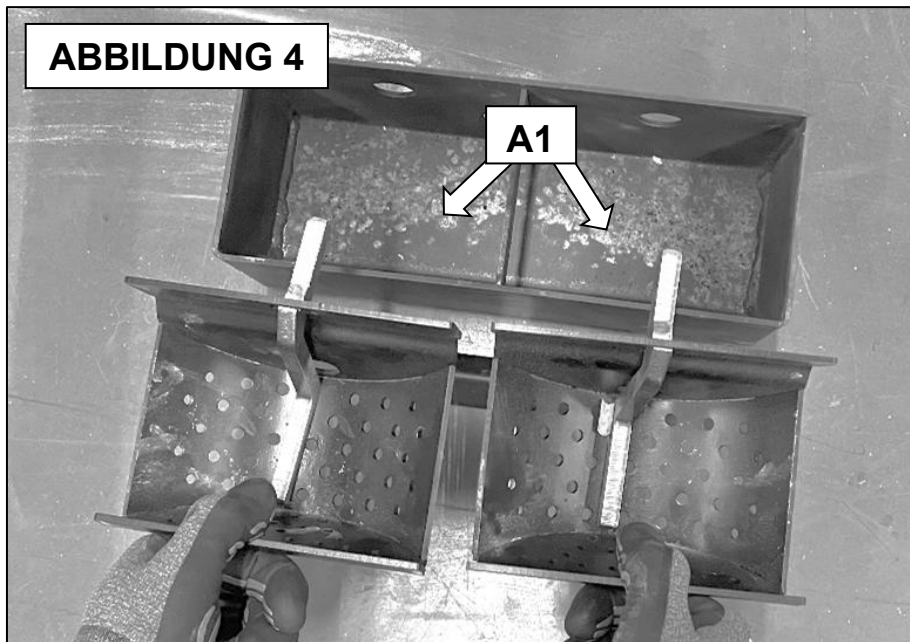

**ABBILDUNG 5**

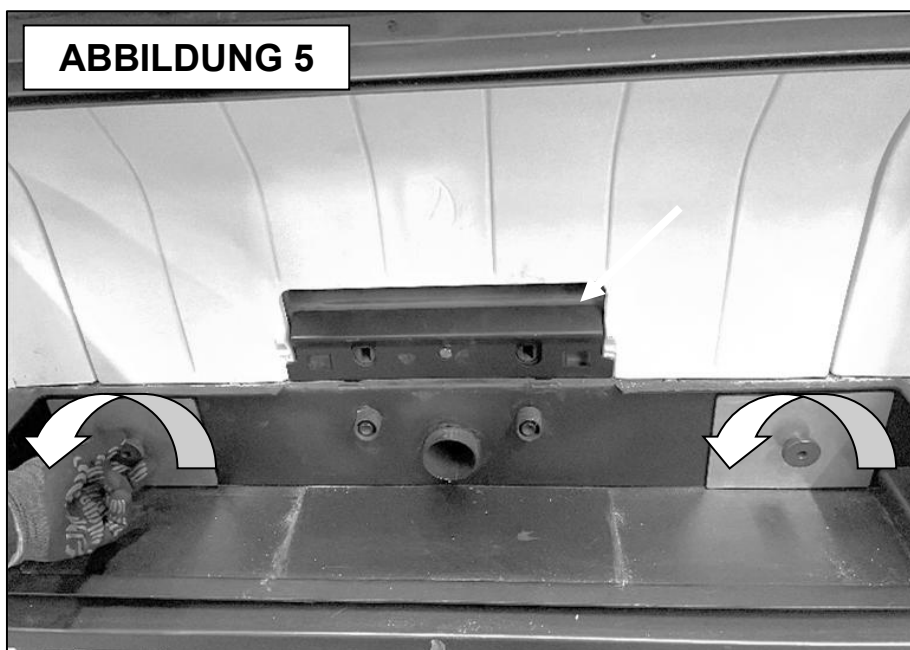

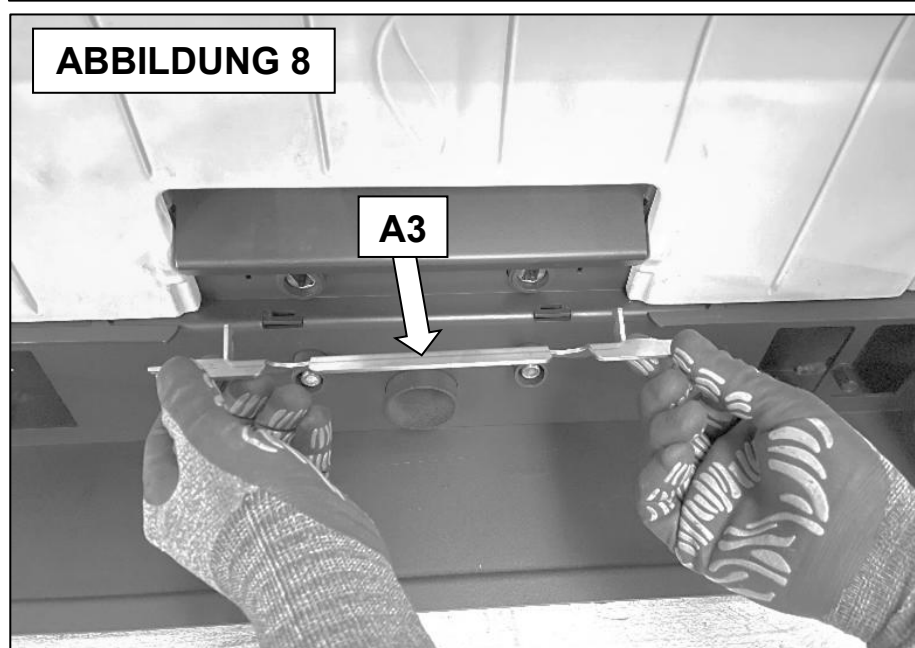
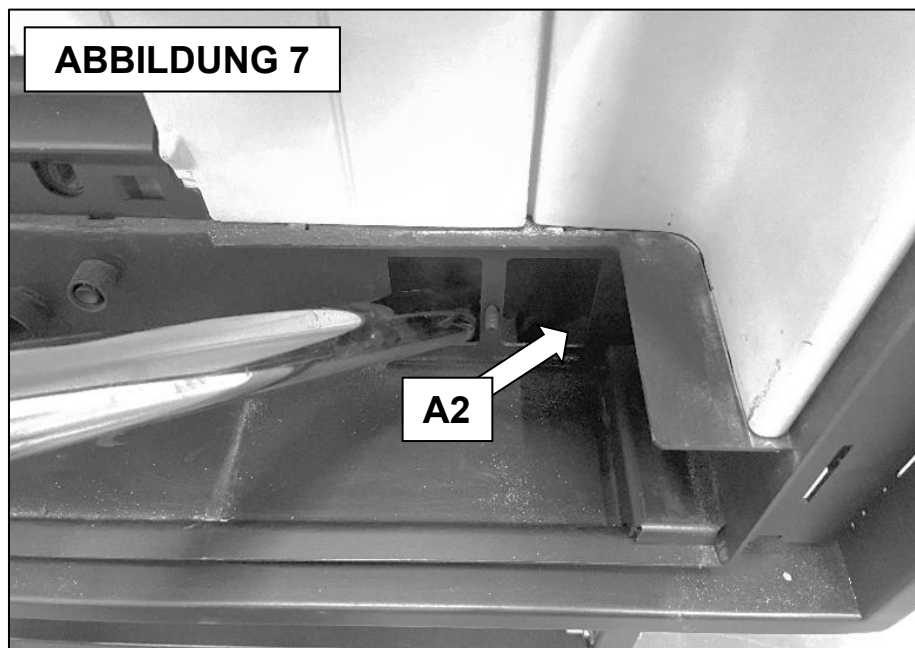
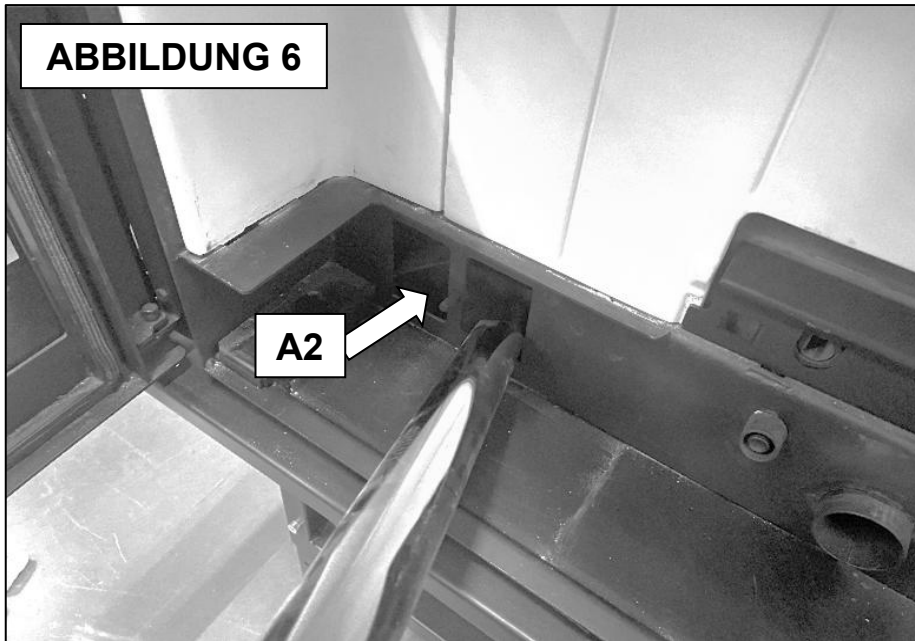

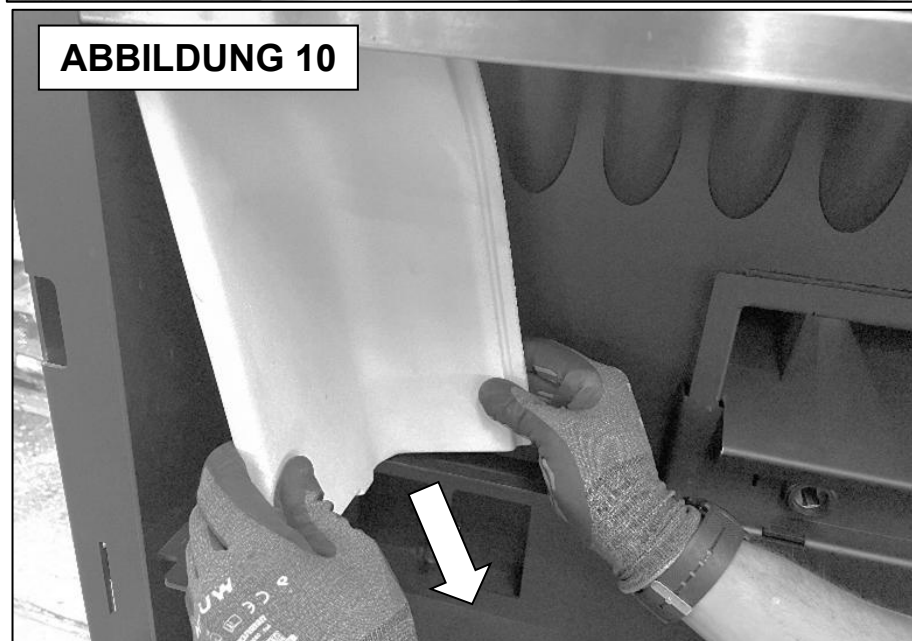
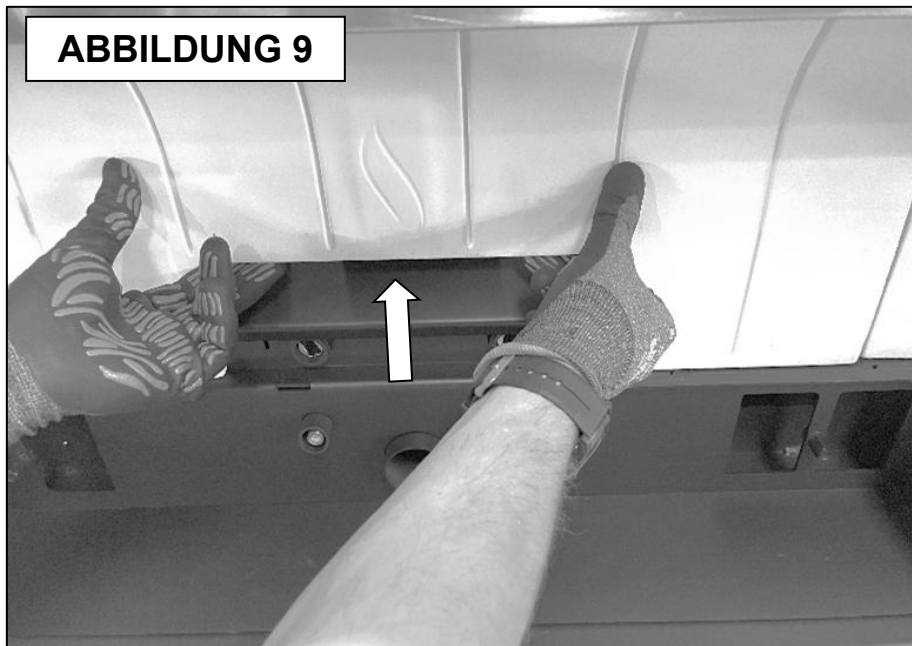

**ABBILDUNG 12**

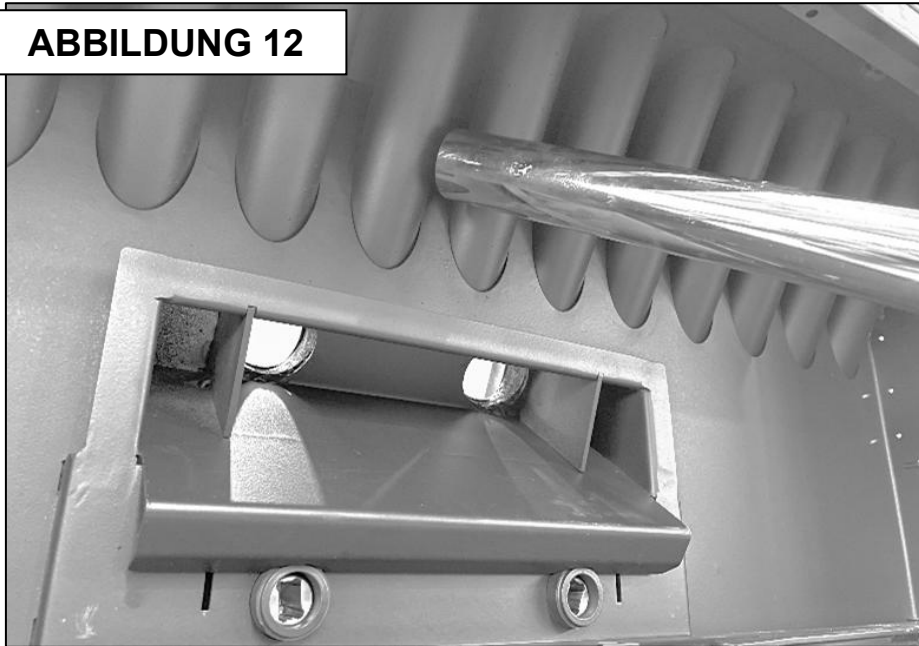

**ABBILDUNG 13**



**ABBILDUNG 14**

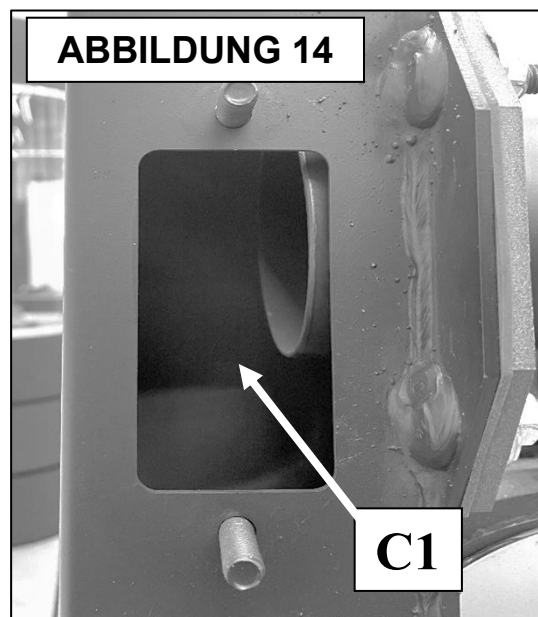

### 8.3 AUSTAUSCH DER PUFFERBATTERIE BEIM BEDIENFELD

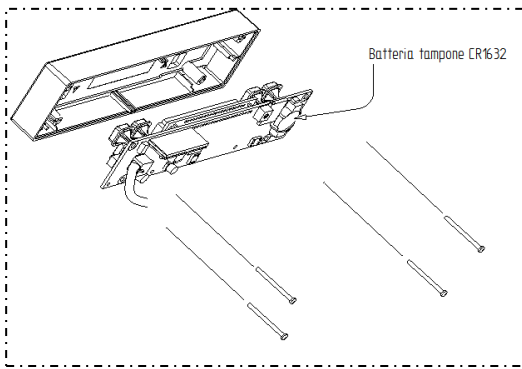

Wenn die Uhrzeit und die Programmierung nicht gespeichert bleiben (im Bedienfeld befindet sich eine Pufferbatterie des Modells CR1632, die dem normalen Verschleiß unterliegt), ist die Batterie mithilfe der 4 Schrauben hinten am Bedienfeld auszutauschen. Die Altbatterie muss nach ihrer Entfernung auf sichere Weise entsorgt werden.



Diese Tätigkeit ist von beruflich ausgebildeten Fachleuten gemäß Erlass Nr. 37 vom 22. Januar 2008 nach den einschlägigen Vorschriften auszuführen. Zuvor ist sicherzustellen, dass das Stromkabel von der Steckdose abgezogen ist.

LEGENDA	LEGENDE
Batteria tampone CR1632	Pufferbatterie CR1632

## 9 – RAUCHGASFÜHRUNG UND BELÜFTUNG DER RÄUMLICHKEITEN

### 9.1 VORBEMERKUNG



Aufgrund der zahlreichen Unfälle, die sich wegen des schlechten Zustandes von Rauchabzügen in Privatwohnungen ereignen, haben wir den folgenden Abschnitt aufgenommen, der den Installateur bei seiner Aufgabe unterstützen soll, alle zur Beseitigung entstehender Verbrennungsgase bestimmte Elemente zu prüfen.

Die Rauchgasabführung muss der Norm UNI 10683 entsprechen und nach den Vorgaben des Gesetzeserlasses 37 vom 22.1.2008 ausgeführt sein. Die Richtwerte der Norm müssen eingehalten sein, insbesondere muss der Rauchabzug den Brandschutzbestimmungen genügen (und somit der Wirkung eines Brandes standhalten. Im Brandfall bitte sofort die Feuerwehr rufen). Das vorstehende Kapitel darf nicht als Ersatz für die Normen UNI 7129, UNI 10683 und EN 14785 verstanden werden. Der Fachinstallateur muss auf jeden Fall im Besitz der obigen Normen in der neuesten Fassung sein. Die dort enthaltenen Angaben sind genau umzusetzen: Die Missachtung kann den Benutzern des Wärmegerätes, dem Produkt selbst und anderen Sachwerten schweren Schaden zufügen.



### 9.2 BELÜFTUNG DER RÄUMLICHKEITEN



**ACHTUNG:** Wenn Saugzuggebläse oder andere Geräte in dem gleichen Raum betrieben werden, in dem auch das Produkt installiert ist, können Probleme mit dem Betrieb des Produktes auftreten.

**ACHTUNG:** Weder die Belüftungsöffnungen, noch die Lufteinlässe des Gerätes dürfen verschlossen werden.

Es ist unabdingbar, dass im Aufstellungsraum des Gerätes eine ausreichende Luftmenge garantiert ist, welche die Verbrennungsluftzufuhr des Gerätes und die Raumbelüftung sicherstellt. Die natürliche Luftzufuhr muss auf direktem Wege über dauerhafte, in den äußeren Abschlusswänden angelegte dauerhafte Öffnungen oder über einzelne oder gemeinsam genutzte Lüftungskanäle erfolgen.

Die Zuluft muss im Außenbereich fernab von Verschmutzungsquellen entnommen werden. Die Wandöffnungen müssen die folgenden Voraussetzungen erfüllen:

- sie müssen einen freien Strömungsquerschnitt von mindestens 6cm<sup>2</sup> pro kW installierter Wärmebelastung aufweisen, der Mindestquerschnitt beträgt 100cm<sup>2</sup>;
- sie müssen so beschaffen sein, dass die Öffnungseingänge sowohl innen als auch außen an der Wand nicht zugesetzt werden können;
- sie müssen durch Gitter oder ähnliche Systeme geschützt sein, ohne dass dadurch der offene Querschnitt herabgesetzt wird;
- sie müssen nahe dem Bodenniveau an einer Stelle gelegen sein, wo sie den einwandfreien Betrieb der für die Abführung der Verbrennungsprodukte zuständigen Vorrichtungen nicht behindern. Können die Öffnungen nicht an solcher Stelle positioniert werden, muss der offene Belüftungsquerschnitt um mindestens 50% erhöht werden.

#### LUFTZUFUHR AUS ANGRENZENDEN RÄUMEN

Die Luftzufuhr kann unter den folgenden Voraussetzungen auch aus einem angrenzenden Raum sichergestellt werden:

- der angrenzende Raum muss direkt und gemäß den Vorgaben aus den obigen Abschnitten belüftet sein;
- im zu belüftenden Raum dürfen nur Geräte installiert sein, die mit Rauchführungen verbunden sind;
- der angrenzende Raum darf nicht als Schlafzimmer genutzt werden oder zum Gemeinschaftseigentum der Immobilie gehören;
- der angrenzende Raum darf nicht brandgefährlich sein, wie etwa Schuppen, Garagen, Brennstofflager usw.;
- der angrenzende Raum darf nicht aufgrund einer entgegengesetzten Zugwirkung im Verhältnis zum Raum, der belüftet werden soll, Unterdruck aufweisen; (die entgegen gesetzte Zugwirkung kann bedingt sein durch ein anderes, mit Brennstoff befeuertes, Luft verbrauchendes Gerät im Raum, durch einen Kamin oder durch eine Sauganlage ohne eigenen Lufteinlass)
- die Luft muss ungehindert über dauerhafte Öffnungen, deren Kernquerschnitt insgesamt den vorstehend genannten Wert nicht unterschreiten darf, vom angrenzenden Raum dem zu lüftenden Raum zuströmen können. Diese Öffnungen können auch geschaffen werden, indem man die Schlitz zwischen Tür und Fußboden vergrößert.

### 9.3 RAUCHGASABZUG



Rauchkanal, Rauchabzug, Kamin und Schornstein (definiert als Anlage zur Abführung der Verbrennungsprodukte) sind Bestandteile der Wärmeanlage und müssen den Gesetzesbestimmungen (DM 37/08 - früheres Gesetz 46/90) sowie den spezifischen Installationsvorschriften für den jeweiligen Brennstoff entsprechen. Kamine, Öfen und Grille dürfen nicht in Räumlichkeiten installiert werden, in denen sich funktionierende Gasgeräte des Typs A und B befinden (für die Einstufung siehe UNI 10642 und UNI 7129). Die Verbindung zwischen dem Gerät mit Zuluftbedarf und dem Rauchabzug darf Rauchgas nur von einem Wärmeerzeuger beziehen.

#### 9.3.1 KAMINARTEN

Für die Bauweise der Kamine gelten die folgenden Definitionen:

- System: Kamin mit einer Kombination aus abgestimmten Komponenten (Innenrohr, Dämmung, Außenmantel etc...), die von einem einzelnen Hersteller hergestellt oder spezifiziert werden und eine CE-Zertifizierung gemäß der einschlägigen Norm besitzen;
- Verbundkamin: Vor Ort installierter oder gebauter Kamin aus einer Kombination aufeinander abgestimmter Komponenten wie Innenrohr (direkt mit den Rauchgasen in Berührung kommende Wand), eventueller Dämmung und Außenmantel (Wand), die von verschiedenen Herstellern oder aus einer Hand geliefert werden können.
- Intubierung: Eingezogen wird eine spezifische Rauchführung aus nicht brennbarem Material in einen bestehenden Kanal (auch wenn dieser neueren Baudatums ist), der frei ist und ausschließlich für diese Funktion genutzt wird.

#### 9.3.2 BESTANDTEILE RAUCHABZUG / RAUCHGASSYSTEM

##### Bestandteile und Nebenelemente

##### eines Kamins

##### Legende

- 1 Kamin
- 2 Abströmweg
- 3 Rauchführung
- 4 Wärmedämmung
- 5 Außenwand
- 6 Mantel oder Verkleidung
- 7 Kaminelement
- 8 Mehrwandiger Kamin
- 9 Verbindungsstück Des Kamins
- 10 Rauchkanal
- 11 Wärmegenerator

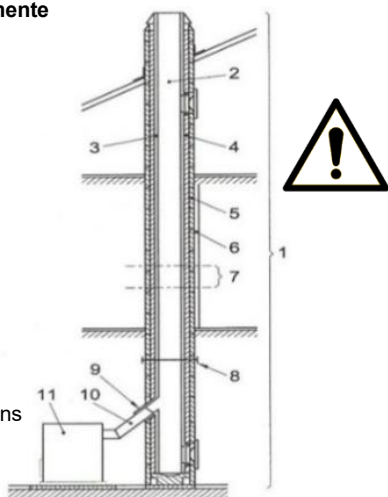

Jeder Kamin muss mindestens aus den von der Norm UNI EN 10683 vorgegebenen Komponenten bestehen, die auch in der Abbildung links dargestellt sind.

In jedem Fall verboten ist die Rauchabführung über die Wand, also über die Fassade der Gebäudewand ohne Kamin / Rauchkanal / Rauchführung, mit dem / der die Verbrennungsprodukte zum Dach geführt werden.

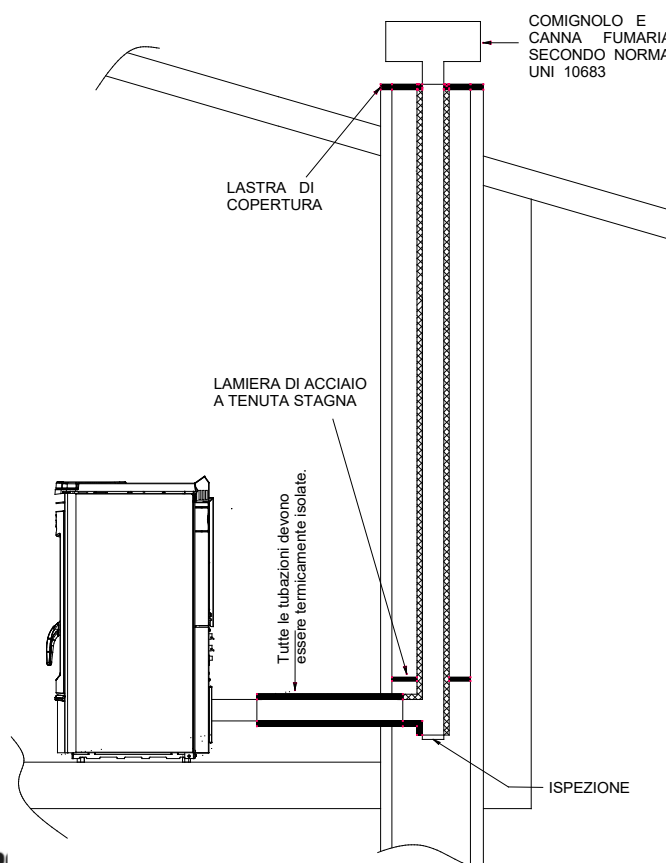
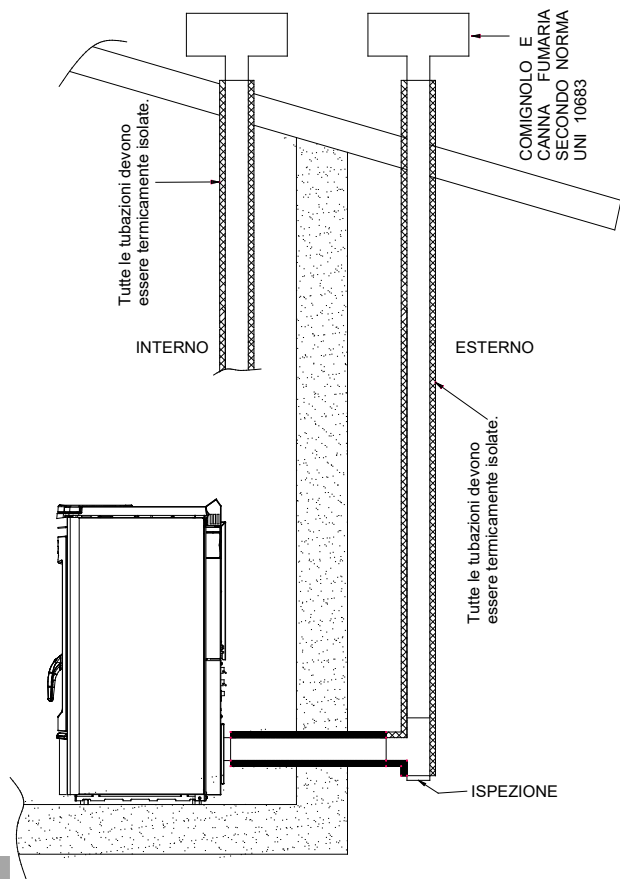

LEGENDA	LEGENDE
COMIGNOLO E CANNA FUMARIA SECONDO NORMA UNI 10683	SCHORNSTEIN UND RAUCHKANAL NACH DER NORM UNI 10683
2 metri MAX	MAX. 2 Meter
Pendenza 3 % - 5%	Gefälle 3% - 5%
ALTEZZA SUPERIORE A 5 m	HÖHE ÜBER 5 m
Tutte le tubazioni devono essere termicamente isolate	Alle Rohrleitungen müssen wärmegeämmt sein
ISPEZIONE	INSPEKTIONSSTELLE
INTERNO	INNEN
ESTERNO	AUSSEN
LAMIERA DI ACCIAIO A TENUTA STAGNA	DICHT SCHLIESSENDES STAHLBLECH
LASTRA DI COPERTURA	ABDECKPLATTE

### 9.3.3 KONTROLLEN VOR INSTALLATION DES GERÄTES

Der Kunde, der den Ofen betreibt, muss eine "Konformitätsbescheinigung des Rauchabzuges" besitzen (Ministerialerlass Nr. 37 vom 22. Januar 2008).

Der Rauchkanal muss nach der Norm UNI 10683 ausgeführt werden.

• Der in den folgenden Abbildungen dargestellte Rauchgasabzug ist die optimale Lösung, um die Abführung der Abgase auch dann sicherzustellen, wenn das Gebläse wegen eines Stromausfalls nicht läuft. Bei Nichtbeachtung der Vorschriften kann sich Rauch in dem Feuerraum ansammeln, was zu möglichen Explosionen und/oder Austritt von Rauch führen kann. Die nachstehenden Abbildungen zeigen die optimale Lösung, wenn für einen Rauchabzug über das Dach oder innerhalb des Rauchkanals optiert wird. Sollen die Rauchgase über das Dach hinaus abgeführt werden, sind ein T-Stück mit Inspektionsverschluss, der Höhe des Abzugsrohrs angepasste Verbindungsbügel, eine Kaminverwahrung, die durch das Dach geführt wird und ein Rauchkanal als Witterungsschutz erforderlich.

Bei einem klassischen gemauerten Abzug sind ein T-Stück mit Inspektionsverschluss und sachgerechte Tragbügel erforderlich. Bei überdimensioniertem Rauchabzug ist vorgeschrieben, zur Abhilfe ein porzellan-emailliertes oder nicht rostendes Stahlrohr einzuziehen.

Der Rauchabzug ist an seinem Ein- und Ausgang zum gemauerten Teil sachgerecht abzudichten. Es ist strikt untersagt, am Ende des Abzugsrohres ein Netz anzubringen, weil dadurch der Betrieb des Geräts beeinträchtigt werden könnte.

Sollte der Rauchgaskanal fest eingebaut sein, ist die Anbringung von Inspektionsöffnungen sinnvoll, um ihn - vor allem in den waagerechten Teilstücken - innen reinigen zu können. Zu diesem Zweck folgen Sie der schematischen Darstellung. Das oben Gesagte ist unabdingbar, um Asche und unverbrannte Bestandteile entfernen zu können, die sich entlang des Abzugskanals ablagern können. Das Gerät arbeitet mit Unterdruck in der Brennkammer, während der Rauchabzug zum Kamin einen leichten Druck aufweist. Demzufolge muss unbedingt sichergestellt sein, dass das Abzugssystem hermetisch dicht ist. Der Rauchgaskanal muss mit geeigneten Materialien wie zum Beispiel: porzellan-emaillierten Stahlrohren ausgeführt werden. Die Verbindungsstücke sind mit rotem Silikon (der Temperaturen bis 350°C standhält) abzudichten. Der Kanal muss mit Wärmedämmstoffen überzogen sein (Steinwolle, Keramikfasern). Alternativ können auch vorgedämmte Rohre benutzt werden.

DER RAUCHKANAL DARF AUSSCHLIESSLICH VOM GERÄT GENUTZT WERDEN.

Alle Teilstrecken des Rauchgaskanals müssen sich inspizieren und für die Innenreinigung entfernen lassen.



**ACHTUNG:** Wenn der Rauchkanal nicht ausreichend wärmegeämmt oder zu lang ist, kann sich Kondenswasser bilden. Eine Kondensatabführung nahe dem Rauchabzug des Gerätes ist vorgeschrieben. Das Gerät darf ausschließlich an eine einzelne Abgasanlage angeschlossen werden, die nur die Rauchgase dieses Gerätes abführt. Ist der Wärmeerzeuger mit einem normwidrigen Rauchführungssystem verbunden, besteht die Möglichkeit, dass das Gerät wegen ständiger Überhitzung rasch Schaden nimmt: In diesem Fall fallen die schadhafte Komponenten nicht unter die Gewährleistung.

**BEI EINEM KAMINBRAND IST ANZURATEN, SOFORT DIE FEUERWEHR ZU RUFEN.**

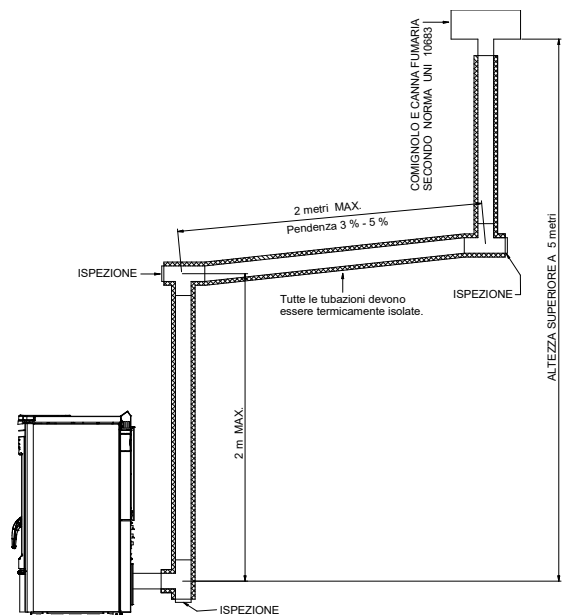

## 10 – ALARME

Das Gerät ist so programmiert, dass er 7 Alarme ausgeben kann.



**ACHTUNG:** Die Anzeige eines der folgenden Alarme bedeutet nicht zwingend, dass das Produkt defekt ist. Vielmehr möchte Thermorossi S.p.A. damit den Betreiber darauf aufmerksam machen, dass Korrekturmaßnahmen erforderlich sind, um maximale Sicherheit, Zuverlässigkeit und Leistung des Gerätes zu garantieren.

Die Alarme im Detail:



Dieser Alarm wird ausgegeben, wenn im Zustand **WORK** die Temperatur unter die festgelegte Schwelle sinkt: dies bedeutet nämlich, dass das Gerät wegen fehlender Pellets ausgeht. Zur Nullstellung des Alarms muss die Versorgung am Gerät über den Schalter 0-1 auf dem Versorgungspaneel abgetrennt und dann wieder zugeführt werden. Vor der Wiederholung der **STARTPHASE sind die Brenntöpfe zu entleeren und zu säubern**, und der Pelletbehälter zu befüllen. Es kommt vor, dass die Förderschnecken vollständig entleert sind. In diesem Fall sind unter Umständen 2 Zündphasen notwendig.



Dieser Alarm wird ausgegeben, wenn nach Ablauf der **Startphase** die Rauchgase nicht eine sachgerechte Temperatur erreichen. Zur Nullstellung des Alarms muss die Versorgung am Gerät über den Schalter 0-1 auf dem Versorgungspaneel abgetrennt und dann wieder zugeführt werden.

Vor der Wiederholung der **STARTPHASE sind die Brenntöpfe zu entleeren und zu säubern**. Die aus den Brenntöpfen genommenen Pellets dürfen nicht in den Behälter eingeführt werden.



Dieser Alarm wird ausgegeben, wenn der Rauchkanal teilweise zugesetzt ist. Zur Nullstellung des Alarms muss die Versorgung am Gerät über den Schalter 0-1 auf dem Versorgungspaneel abgetrennt und dann wieder zugeführt werden.

Bevor das Gerät wieder eingeschaltet wird, ist es auf Unregelmäßigkeiten zu überprüfen, etwa ob der Rauchkanal verstopft, die Feuerraumtür offen oder das Gerät stark verschmutzt ist. **Das Gerät darf erst dann wieder in Betrieb genommen werden, wenn die Störungsursache festgestellt und behoben worden ist.**

Bevor die Startphase erneut durchlaufen wird, **sind die Brenntöpfe zu leeren und zu reinigen**.



Eine Überhitzung des Gerätes wird angezeigt. **Nach Kontrolle und Lösung** der Gründe, die zur Übertemperatur geführt haben, muss der Kunststoffdeckel des entriegelbaren Thermostats, der sich auf dem Versorgungspaneel befindet, abgeschraubt und die Taste gedrückt werden (die Temperatur des Gerätes wird zwangsweise deutlich gesunken sein). Zur Nullstellung des Alarms muss die Versorgung am Gerät über den Schalter 0-1 auf dem Versorgungspaneel abgetrennt und dann wieder zugeführt werden. Bevor die Startphase erneut durchlaufen wird, **sind die Brenntöpfe zu leeren und zu reinigen**.



Der Alarm erscheint, wenn das Thermoelement für die Rauchgase schadhafte ist oder fehlt. Ziehen Sie bitte den Kundendienst hinzu.



Dieser Alarm wird ausgegeben, wenn der Drehzahlsensor der Rauchgasabsaugung eine sehr geringe Drehzahl misst: Die Rauchkanäle und das Rauchabzugsrohr kontrollieren. Wenn das Problem wiederholt auftritt, ist der technische Kundendienst einzuschalten.



Dieser Alarm tritt ein, wenn der Drehzahlsensor der Rauchgasabsaugung keine Drehung feststellt; die Rauchabsaugung oder der Drehsensor funktioniert nicht. Ziehen Sie bitte den Kundendienst hinzu.

**11 – ELEKTRISCHES SCHALTBILD**

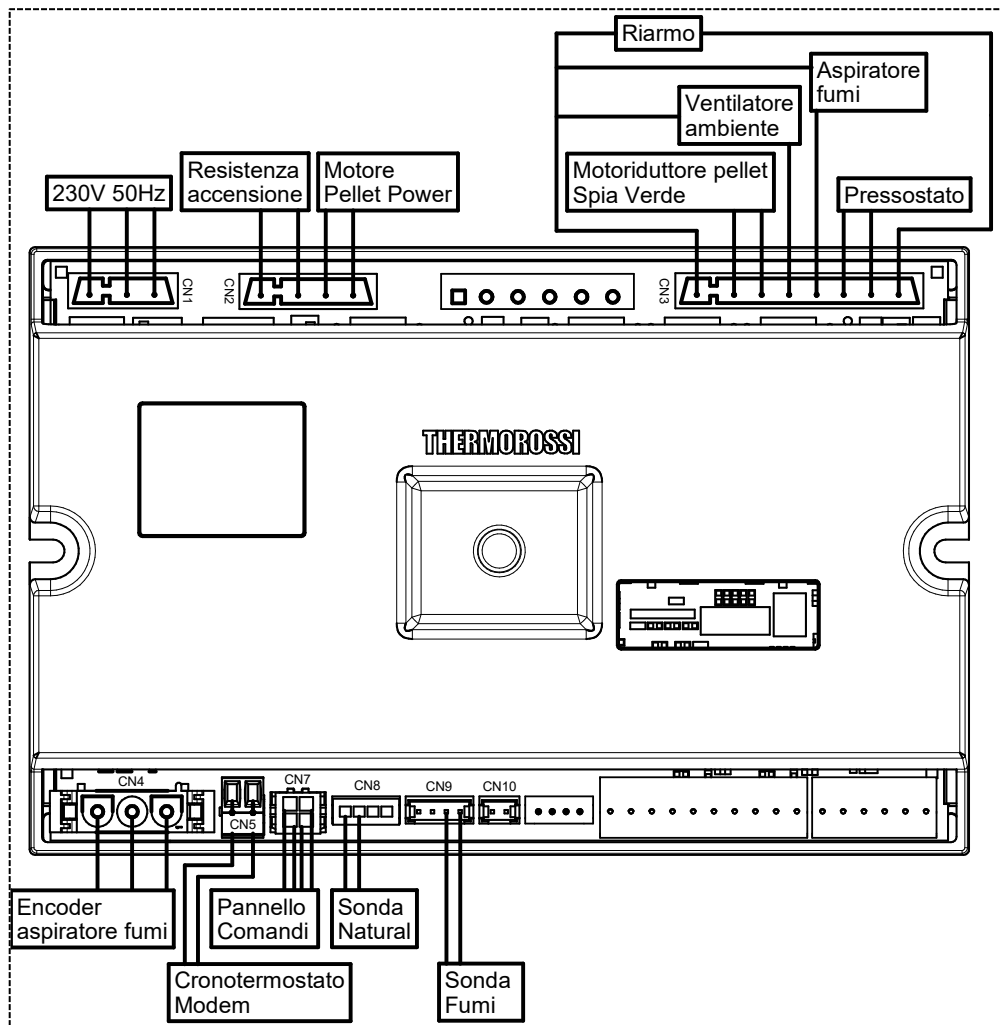

LEGENDA	LEGENDE
Riarmo	Entriegelung
Aspiratore fumi	Rauchabsaugung
Ventilatore ambiente	Raumluftgebläse
Pressostato	Druckschalter
Motoriduttore pellet Spia verde	Getriebemotor Pellet Grüne Kontrolllampe
Resistenza accensione	Zündwiderstand
Motore Pellet Power	Motor Pellet Power ®
Sonda Fumi	Rauchgasfühler
Sonda Natural	Fühler Natural
Pannello Comandi	Bedienfeld
Cronotermostato Modem	Zeitthermostat - modem
Encoder aspiratore fumi	Encoder Rauchabsaugung

## **12 – ZUSATZ FÜR DEN FACHTECHNIKER**

### 12.1 DIE WICHTIGSTEN BAUTEILE UND IHRE FUNKTIONSWEISE

#### **RAUCHGASDRUCKWÄCHTER**

Diese Sicherheitsvorrichtung schaltet bei Bedarf die Motoren der Förderschnecke ab. Grund für diese Auslösung ist meist ein zusitzender Rauchkanal oder ein zusitzendes Abgasrohr. In diesem Zusammenhang wird betont, dass es streng verboten ist, ein Netz am Rohrende anzubringen. Sobald die Maschen sich zusetzen, bilden sie einen Pfropfen, der zum Ansprechen des Druckwächters und zur Unterbrechung der Brennstoffbeschickung führt.

#### **FÖRDERSCNECKENMOTOREN**

Sie werden in regelmäßigen Zeitabständen mikroprozessorgesteuert betätigt. Die Motoren werden in den folgenden Fällen außer Betrieb genommen:

- Ansprechen der motoreigenen thermischen Absicherung. -Ansprechen des Druckschalters wegen zusitzenden Rauchgasabzugs.
- Pelletvorrat aufgebraucht. -Willentliches Ausschalten des Gerätes. -Ansprechen des von Hand entriegelbaren Thermostats bei 125°C.

#### **RAUMLUFTGEBLÄSE**

Es schaltet sich automatisch ein, sobald das Thermoelement für die Rauchgase eine sachgerechte Rauchgastemperatur ermittelt. Analog wird das Gebläse bei einem erschöpften Pelletvorrat oder beim willentlich herbeigeführten Ausschalten abgeschaltet, wenn das Thermoelement für das Rauchgas eine sachgerechte Temperatur dafür misst (Ausschaltzeit bis maximal 20 Minuten).

#### **RAUCHABSAUGUNG**

Sie tritt in Betrieb, sobald das Gerät eingeschaltet ist. In der ersten Minute "spült" sie den Rauchgasabzug auf der höchsten Leistungsstufe. Nach Ablauf dieser Zeit stellt sie sich selbsttätig auf die optimale Geschwindigkeit ein. Um das Rauchgas abzuführen und um eine größere Anlagensicherheit zu gewährleisten, arbeitet das Rauchzuggebläse nach dem Abschalten des Gerätes noch für etwa 20 Minuten weiter.

#### **THERMOELEMENT**

Seine Aufgabe ist es, die Temperatur der Verbrennungsgase zu kontrollieren: Wenn die Temperatur der Rauchgase einen sachgerechten Wert überschreitet, deutet dies darauf hin, dass das Gerät angefeuert ist. Analog erscheint beim Absinken der Temperatur unter eine sachgerechte Schwelle auf dem Display NO PELLETS.

#### **FÜHLER NATURAL (BEHÄLTERSCHUTZ)**

Dieser Fühler tritt in Funktion, sobald die Temperatur in der Nähe des Pelletbehälters über eine bestimmte Schwelle hinaus ansteigt. Er gibt dann die sofortige Freigabe für den Start des Raumluftheizgerätes.

#### **VON HAND ENTRIEGELBARER THERMOSTAT 125°C**

Bei Übertemperaturen von mehr als 125°C wird die Pelletförderschnecke gestoppt. Auf dem Display erscheint AL t max. Nach der Feststellung und Behebung der Überhitzungsursachen kann das Gerät wieder aktiviert werden, indem auf dem Versorgungspaneel gelegene Plastikabdeckung des Thermostats abschraubt und die Taste gedrückt wird (die Gerätetemperatur muss dazu erheblich zurückgegangen sein).

#### **ZÜNDKERZEN**

Sie werden in der Phase START in Betrieb genommen. Durch die Erhitzung der Luft auf bis zu 800°C werden die Pellets in den Brenntöpfen entzündet. Die Gewährleistungsfrist auf die Zündkerzen beträgt 6 Monate.

#### **MOTOR BRENNTOPFREINIGUNG**

Dieses patentierte System versetzt die Brennstoffpellets in den Brennern in ständige Bewegung und hält die Brenner dadurch sauber.

### 12.2 VORSCHRIFTEN FÜR DEN EINWANDFREIEN BETRIEB

- Dieses Benutzungs- und Wartungshandbuch durchlesen.
- Das Gerät muss stets am Bedienfeld ausgeschaltet werden. Es ist untersagt, das Gerät über den Hauptschalter 0/I des Versorgungspaneels auszuschalten.
- Das Gerät darf während des normalen Betriebes weder vom elektrischen Versorgungsnetz getrennt werden, noch darf in die Stromversorgung unterbrochen werden. Bei jeder Unterbrechung der Stromversorgung kann Rauch in den Raum austreten.
- Das Gerät darf nicht nur mit waagrecht verlaufenden Abzugsrohren an den Wänden installiert werden. Es muss stets eine natürliche Abführung der Verbrennungsprodukte auch durch natürlichen Luftzug gegeben sein. Die nicht sachgerechte Installation von Rauchabzügen kann dazu führen, dass Windstöße zu einem Überdruck im Rauchabzug führen und zur Abschaltung des Gerätes führen.
- Beim erstmaligen Einschalten das Gerät mindestens zehn Stunden lang in einem gut gelüfteten Raum mit Höchstleistung und Mindestbelüftung laufen lassen, damit der Rauch abgeführt werden kann, der sich beim vollständigen Trocknen und Brennen der enthaltenen Silikate bildet.
- Kein Gitter oder ein Endstück am Auslass anbringen, von dem der Abgaszug behindert werden könnte: Dies würde zu einer deutlichen Fehlfunktion des Gerätes führen.
- Das Gerät sauber halten, die Sauberkeit der Brenntöpfe nach den in dem vorliegenden Betriebs- und Wartungshandbuch vorhandenen Beschreibungen kontrollieren.
- Der Rauchgasabzug ist regelmäßig zu reinigen.
- Verwenden Sie hochwertige Pellets: Der Einsatz minderwertiger Pellets kann den Wirkungsgrad um bis zu 50% herabsetzen.
- Die Pellets sind in gut belüfteten, trockenen Räumlichkeiten zu lagern.
- Die Gerätetür muss im normalen Betrieb stets geschlossen bleiben.
- Die heißen Oberflächen dürfen - außer mit sachgerechten Hilfsmitteln - nicht berührt werden.

Installations-, Betriebs- und Wartungsanleitung  
**ESPRIT INFINITY**

- Die Pellets oder andere Substanzen nicht direkt in die Brenntöpfe füllen.
- Der Brennstoff und entzündliche Materialien müssen in gebotener Entfernung gehalten werden.
- Verwenden Sie nur vom Hersteller gelieferte Ersatzteile.

12.3 BETRIEBSSTÖRUNGEN, URSACHEN UND ABHILFE

STÖRUNG	MÖGLICHE URSACHE	ABHILFE
<b>ES FALLEN KEINE PELLETS IN DEN BRENNTOPF</b>	DER PELLETBEHÄLTER FÜR PELLETS IST LEER AUF DEM DISPLAY WIRD DER ALARM "NO PELLET" ANGEZEIGT	DIE BRENNTÖPFE NACH DEN IN DEM VORLIEGENDEN BETRIEBS- UND WARTUNGSHANDBUCH ENTHALTENEN ANGABEN REINIGEN, DANN DEN PELLETBEHÄLTER FÜLLEN
	PELLET-FÖRDERSCHECKEN DURCH FREMDKÖRPER BLOCKIERT Z.B. NAGEL, NYLON, HOLZSTÜCK AUF DEM DISPLAY WIRD DER ALARM "NO PELLET" ANGEZEIGT	DIE STROMVERSORGUNG ABTRENNEN UND DEN FREMDKÖRPER AUS DEM BEHÄLTER ENTFERNEN
	RAUCHABZUG NICHT FREI ODER MIT EINEM ENDSTÜCK VERSEHEN, DAS DEN RAUCHZUG BEHINDERT AUF DEM DISPLAY WIRD DER ALARM "SMOKE NO OUT" ANGEZEIGT	DIE BRENNTÖPFE WIE IN DEM VORLIEGENDEN BETRIEBS- UND WARTUNGSHANDBUCH REINIGEN, DANN DEN RAUCHGASABZUG DARAUFGHIN KONTROLLIEREN, OB ER SCHMUTZIG IST ODER ZUSITZT
	DER AUSGANG DER RAUCHABFÜHRUNG IST VERSCHLOSSEN, WEIL EIN GITTER ODER ENDSTÜCK EINGESETZT IST, DAS DEN FREIEN RAUCHABZUG BEHINDERT AUF DEM DISPLAY WIRD DER ALARM "SMOKE NO OUT" ANGEZEIGT	DIE BRENNTÖPFE WIE IN DEM VORLIEGENDEN BETRIEBS- UND WARTUNGSHANDBUCH REINIGEN, DANN DEN ANSCHLUSS ENTFERNEN UND DURCH EINEN GEEIGNETEN ERSETZEN
	EINE LANGFRISTIGE WINDBÖE HAT DIE SICHERUNG DES GERÄTES BEDINGT. AUF DEM DISPLAY WIRD DER ALARM "SMOKE NO OUT" ANGEZEIGT	DIE BRENNTÖPFE NACH DEN IN DEM VORLIEGENDEN BETRIEBS- UND WARTUNGSHANDBUCH ANGEGEBENEN ANLEITUNGEN REINIGEN, DANN DIE STROMVERSORGUNG VON DEM GERÄT ABTRENNEN UND WIEDER ZUFÜHREN
	EIN MOTOR ZUM BELADEN MIT PELLETS FUNKTIONIERT NICHT AUF DEM DISPLAY WIRD DER ALARM "NO PELLET" ANGEZEIGT	DEN MOTOR ZUM BELADEN MIT PELLETS AUSWECHSELN
	DER RÜCKSTELLBARE THERMOSTAT HAT AUSGELÖST UND DESWEGEN DIE GETRIEBEMOTOREN ABGESCHALTET. AUF DEM DISPLAY WIRD DER ALARM "ALARM T.MAX" ANGEZEIGT	NACH KONTROLLE UND LÖSUNG DER URSACHEN DER ÜBERTEMPERATUR, DIE ABKÜHLUNG DES GERÄTES ABWARTEN UND DER THERMOSTAT WIRD NEU ZURÜCKGESTELLT
	DIE BRENNRAUMTÜR DES GERÄTES IST OFFEN AUF DEM DISPLAY WIRD DER ALARM "SMOKE NO OUT" ANGEZEIGT	DIE BRENNRAUMTÜR SCHLIESSEN
<b>IM BRENNTOPF DES GERÄTES SAMMELN SICH WÄHREND DES BETRIEBES PELLETS AN</b>	RAUCHABZUG NICHT FREI ODER MIT EINEM ENDSTÜCK VERSEHEN, DAS DEN RAUCHZUG BEHINDERT	DIE BRENNTÖPFE NACH DEN IN DEM VORLIEGENDEN BETRIEBS- UND WARTUNGSHANDBUCH ANGEGEBENEN ANLEITUNGEN REINIGEN, DANN DEN RAUCHABZUG DARAUFGHIN KONTROLLIEREN, OB ER SCHMUTZIG ODER VERSTOPFT IST, ODER DAS ENDSTÜCK ENTFERNEN UND DURCH EIN GEEIGNETES AUSWECHSELN
	DIE BRENNTÖPFE SIND STARK VERSCHMUTZT	DIE BRENNTÖPFE NACH DEN IN DEM VORLIEGENDEN BETRIEBS- UND WARTUNGSHANDBUCH ANGEGEBENEN ANLEITUNGEN REINIGEN
	DIE TÜR DER BRENNKAMMER DES GERÄTES IST NICHT DICHT, DIE DICHTUNG IST VERSCHLISSEN	DIE TÜR DER BRENNKAMMER RICHTIG SCHLIESSEN ODER DIE DICHTUNG AUSTAUSCHEN
	PELLET MIT ABLAGERUNG ÜBER DER NORM ODER VON ZWEIFELHAFTER QUALITÄT	DIE BRENNTÖPFE REINIGEN UND DAS BETRIEBSPROGRAMM <b>LEVEL 2</b> NACH DEN IN DEM VORLIEGENDEN BETRIEBS- UND WARTUNGSHANDBUCH ANGEGEBENEN ANLEITUNGEN EINSTELLEN. FALLS DIES NICHT AUSREICHEND IST, DIE PELLETQUALITÄT WECHSELN
<b>DAS GERÄT BILDET RAUCH IM RAUM</b>	DIES GESCHIEHT BEI DER ERSTMALIGEN ANFEUERUNG, DENN DER SILIKONLACK DES GERÄTES MUSS ERST AUSHÄRTEN	DAS GERÄT EINIGE TAGE MIT HOHEN LEISTUNGEN IN BETRIEB NEHMEN
	RAUCHABFÜHRUNGSANLAGE NICHT DICHT	DIE DICHTUNG DES RAUCHKANALS UND INSBESONDERE DIE INTEGRITÄT DER RAUCHABZUGSROHRE UND DER DICHTUNGEN KONTROLLIEREN
	WENN NACH 25 MINUTEN RAUCH AUS DEM GERÄT AUSTRITT: BRENNER VERSCHMUTZT, DIE ZÜNDUNG IST MIT ERHEBLICHER VERSPÄTUNG ERFOLGT	DIE BRENNTÖPFE NACH DEN IN DEM VORLIEGENDEN BETRIEBS- UND WARTUNGSHANDBUCH ANGEGEBENEN ANLEITUNGEN REINIGEN
	WENN NACH 25 MINUTEN RAUCH AUS DEM GERÄT AUSTRITT: VERSPÄTETE ZÜNDUNG, WEIL DIE FÖRDERSCHECKEN LEER SIND.	DIE BRENNTÖPFE NACH DEN IN DEM VORLIEGENDEN BETRIEBS- UND WARTUNGSHANDBUCH ENTHALTENEN ANGABEN REINIGEN, DANN DEN PELLETBEHÄLTER FÜLLEN
	DAS ÜBERDRUCKVENTIL WURDE AKTIVIERT	ALLE IN DEM VORLIEGENDEN BETRIEBS- UND WARTUNGSHANDBUCH VORHANDENEN ANLEITUNGEN ZUR REINIGUNG SOWIE ZUR ORDNUNGSGEMÄßEN UND AUßERPLANMÄßIGEN WARTUNG GENAU BEFOLGEN
<b>DAS GERÄT LÖST WENIGE MINUTEN NACH ABSCHLUSS DER STARTPHASE ALARM AUS</b>	VERSPÄTETE ZÜNDUNG, WEIL DIE FÖRDERSCHECKEN LEER SIND. AUF DEM DISPLAY WIRD DER ALARM "FAILED START" ANGEZEIGT	DIE BRENNTÖPFE NACH DEN IN DEM VORLIEGENDEN BETRIEBS- UND WARTUNGSHANDBUCH ENTHALTENEN ANGABEN REINIGEN, DANN DEN PELLETBEHÄLTER FÜLLEN
	FLAMME MIT GROSSER VERSPÄTUNG GEZÜNDET, WEIL DIE BRENNER VERSCHMUTZT SIND AUF DEM DISPLAY WIRD DER ALARM "FAILED START" ANGEZEIGT	DIE BRENNTÖPFE NACH DEN IN DEM VORLIEGENDEN BETRIEBS- UND WARTUNGSHANDBUCH ENTHALTENEN ANGABEN REINIGEN, DANN DEN PELLETBEHÄLTER FÜLLEN
<b>DAS GERÄT WIRD NICHT ANGEFEUERT</b>	EINE ZÜNDKERZE ARBEITET NICHT AUF DEM DISPLAY WIRD DER ALARM "FAILED START" ANGEZEIGT	DIE BRENNTÖPFE NACH DEN IN DEM VORLIEGENDEN BETRIEBS- UND WARTUNGSHANDBUCH ANGEGEBENEN ANLEITUNGEN REINIGEN, DANN DIE ZÜNDKERZE AUSWECHSELN
	PELLET IN DEM BEHÄLTER AUFGEBRAUCHT ODER FÖRDERSCHECKEN LEER AUF DEM DISPLAY WIRD DER ALARM "FAILED START" ANGEZEIGT	DIE BRENNTÖPFE NACH DEN IN DEM VORLIEGENDEN BETRIEBS- UND WARTUNGSHANDBUCH ENTHALTENEN ANGABEN REINIGEN, DANN DEN PELLETBEHÄLTER FÜLLEN
	DER RAUCHKANAL HAT EINEN ZU STARKEN DURCHZUG AUF DEM DISPLAY WIRD DER ALARM "FAILED START" ANGEZEIGT	DEN DURCHZUG DES RAUCHKANALS KONTROLLIEREN
	DIE ÖFFNUNG EINER ZÜNDKERZE IST DURCH VERBRENNUNGSRÜCKSTÄNDE VERSTOPFT	DIE BRENNTÖPFE NACH DEN IN DEM VORLIEGENDEN BETRIEBS- UND WARTUNGSHANDBUCH ANGEGEBENEN ANLEITUNGEN REINIGEN
<b>DAS GLAS WIRD DURCH SCHWARZEN RUSS VERSCHMUTZT</b>	PELLETS SAMMELN SICH IN DEN BRENNTÖPFEN AN	DIE BRENNTÖPFE REINIGEN UND DAS BETRIEBSPROGRAMM <b>LEVEL 2</b> NACH DEN IN DEM VORLIEGENDEN BETRIEBS- UND WARTUNGSHANDBUCH ANGEGEBENEN ANLEITUNGEN EINSTELLEN. FALLS DIES NICHT AUSREICHEND IST, DIE PELLETQUALITÄT WECHSELN
	DAS GERÄT ARBEITET MIT HÄUFIGEN EIN- UND AUSSCHALTVOORGÄNGEN	DAS GERÄT MUSS LÄNGER ARBEITEN, WENN DIE EIN-UND AUSSCHALTVOORGÄNGE REDUZIERT WERDEN
	DER RAUCHKANAL HAT EINEN GERINGEN DURCHZUG	DEN DURCHZUG DES RAUCHKANALS KONTROLLIEREN LASSEN UND EVENTUELL DIE NOTWENDIGEN ÄNDERUNGEN VORNEHMEN
	PELLET VON MINDERWERTIGER QUALITÄT	DIE BRENNTÖPFE REINIGEN UND DAS BETRIEBSPROGRAMM <b>LEVEL 2</b> NACH DEN IN DEM VORLIEGENDEN BETRIEBS- UND WARTUNGSHANDBUCH ANGEGEBENEN ANLEITUNGEN EINSTELLEN. FALLS DIES NICHT AUSREICHEND IST, DIE PELLETQUALITÄT WECHSELN

STÖRUNG	MÖGLICHE URSACHE	ABHILFE
<b>DAS GERÄT HEIZT NICHT</b>	RAUMTHERMOSTAT AUF EINE ZU NIEDRIGE TEMPERATUR EINGESTELLT, DER BETRIEB DES GERÄTES IST INTERMITTIEREND	DAS GERÄT MUSS MEHRERE STUNDEN MIT HOHER LEISTUNG ARBEITEN; EINE HÖHERE RAUMTEMPERATUR EINSTELLEN
	ZU GROSSES RAUMVOLUMEN, KALTE WÄNDE	DAS GERÄT FÜR LÄNGERE ZEIT BEI HÖHERER LEISTUNG FAHREN.
	PELLET VON MINDERWERTIGER QUALITÄT	MIT EINER ZERTIFIZIERTEN QUALITÄT AUSWECHSELN, WIE IN DEM VORLIEGENDEN BETRIEBS- UND WARTUNGSHANDBUCH ANGEGBEN
	SEHR HOHE DECKEN ODER TREPPEN, ÜBER DIE WÄRME IN ANDERE RÄUME ABGEFÜHRT WIRD.	DIE RÄUMLICHKEITEN ABTRENNEN ODER DAS GERÄT FÜR LÄNGERE ZEIT BEI HÖHERER LEISTUNG LAUFEN LASSEN.
<b>DAS GERÄT IST AUS, ABER IM BRENNER BEFINDEN SICH UNVERBRANNT PELLETS</b>	DER PELLETHELTER FÜR PELLETS IST WÄHREND DES BETRIEBS LEER AUF DEM DISPLAY WIRD DER ALARM "NO PELLETT" ANGEZEIGT	DIE BRENNTÖPFE NACH DEN IN DEM VORLIEGENDEN BETRIEBS- UND WARTUNGSHANDBUCH ENTHALTENEN ANGABEN REINIGEN, DANN DEN PELLETHELTER FÜLLEN
	DER RAUCHKANAL HAT EINEN ZU STARKEN DURCHZUG AUF DEM DISPLAY WIRD DER ALARM "NO PELLETT" ANGEZEIGT	DEN DURCHZUG DES RAUCHKANALS KONTROLLIEREN LASSEN UND EVENTUELL DIE NOTWENDIGEN ÄNDERUNGEN VORNEHMEN
<b>DIE UHRZEIT BLEIBT NICHT IM SPEICHER</b>	DIE PUFFERBATTERIE IM INNERN DES BEDIENFELDES IST AUFGEBRAUCHT	DIE BATTERIE ERNEuern
<b>DIE PROGRAMMIERUNG DER UHRZEIT WIRD NICHT EINGEHALTEN</b>	SIE WURDE VOM NUTZER NICHT AKTIVIERT	DIE UHRTASTE ZUR AKTIVIERUNG DRÜCKEN, WIE IN DEM VORLIEGENDEN BETRIEBS- UND WARTUNGSHANDBUCH ANGEGBEN
	DIE PUFFERBATTERIE IM INNERN DES BEDIENFELDES IST AUFGEBRAUCHT	DIE BATTERIE ERNEuern
	INNERHALB DER PROGRAMMIERUNG WURDE EINE AUSSCHALTUHRZEIT PROGRAMMIERT, DIE VOR DER EINSCHALTUHRZEIT LIEGT	DIE IN DEM FENSTER CHRONO EINGESTELLEN UHRZEITEN KONTROLLIEREN
<b>NACH EINIGEN BETRIEBSSTUNDEN WIRD DAS GLAS FLECKIG</b>	DAS PROBLEM TRITT BEI NEUEN PRODUKTEN AUF UND WIRD DURCH DIE VERDUNSTUNG DER IM SILIKON VORHANDENEN LÖSUNGSMITTEL VERURSACHT	DAS GLAS MIT EINEM MIT EINEM FEUCHTEN, NICHT SCHEUERNDEN TUCH REINIGEN

**FALLS DIE VORGESCHLAGENEN ABHILFEN ZUR BEHEBUNG DER ANOMALIEN ZU KEINER LÖSUNG FÜHREN SOLLTEN ODER WENN JEGLICHE ERSATZTEILE AUSGEWECHSELT WERDEN MÜSSEN, IST EIN AUTORISIERTER TECHNISCHER KUNDENDIENST ZU KONTAKTIEREN**

## 13 – GARANTIEBEDINGUNGEN

### PUNKT 1A

Jedes Thermorossi-Produkt ist mit diesem Garantieschein versehen. Diese Garantie ist nach Art. 133 ital. Gesetzesdekret Nr. 206 vom 6. September 2005 (sog. Verbraucherschutzgesetz) eine **vertragsübliche Garantie**. Diese Garantie beeinträchtigt auf keinerlei Weise die Rechte, die die Bestimmungen über den Verkauf beweglicher Verbrauchsgüter, ital. Gesetzesdekret Nr. 206/2005, ausdrücklich für den Verbraucher vorsehen. Der Verbraucher kann folglich diese Rechte gegenüber dem Verkäufer zu den in den besagten Bestimmungen und in der vertragsüblichen Garantie angeführten Bedingungen und Fristen geltend machen.

Die Garantie ist an die Bedingung gebunden, dass das Produkt für den häuslichen Gebrauch (die Person tritt laut Art. 3 Absatz 1 Buchstabe A ital. Gesetzesdekret 206/2005 als Verbraucher auf) und nicht im Rahmen einer gewerblichen oder beruflichen Tätigkeit erworben wird. Vorbehaltlich der gesetzlich vorgesehenen Fälle obliegt es dem Betroffenen, die Fehlerhaftigkeit nachzuweisen. Sollte das Produkt voll funktionsfähig sein, kann für den Eingriff keine Garantie in Anspruch genommen werden. Die Garantie kann nur dann in Anspruch genommen werden, wenn das Produkt unter Beachtung aller Angaben, die in der dem Produkt beigelegten Betriebs-, Wartungs- und Installationsanleitung angeführt sind, eingebaut, benutzt und gewartet wurde.

#### **Dieser Garantieschein gilt ausschließlich für die hier erwähnten Teile.**

Diese Produktgarantie gilt für 24 Monate und deckt weder das Raumluftgebläse noch die Bauteile, die von Punkt 1C dieser Garantie ausdrücklich ausgeschlossen werden. Thermorossi ist nicht verpflichtet, die volle Funktionsfähigkeit der Anlage nachzuweisen, an die das Produkt angeschlossen ist. Der Nachweis obliegt dem Kunden. Die Garantie gilt vorbehaltlich der in diesem Garantieschein angeführten Einschränkungen und Ausschlüsse ausschließlich zu den hier genannten Bedingungen. Möchte der Kunde seine Garantie in Anspruch nehmen, hat er bei sonstigem Verfall den Fehler binnen zwei Monaten nach dessen Entdeckung schriftlich anzuzeigen. Es obliegt dem Betroffenen nachzuweisen, dass diese Garantie geltend gemacht werden kann. Dies erfolgt anhand eines vom Verkäufer ausgestellten Dokuments, das die Übergabe bescheinigt, oder eines Belegs (Quittung, Kassenzettel oder Ähnliches...), das den Namen des Verkäufers, die Kenndaten des Produkts (z. B. Modellnummer), das Verkaufs- und (sofern nachfolgend) das Übergabedatum anführt.

Der Verbraucher muss für die Inanspruchnahme der Garantie obiges Dokument aufbewahren und bei einem Eingriff am Produkt vorzeigen. Diese Garantie gilt nur unter folgenden Bedingungen:

- Mit dem Einbau und Anschluss des Produkts an das Versorgungsnetz wird nach dem Gesetz qualifiziertes Personal beauftragt, das eine Konformitätserklärung zur sachgerechten Leistungserbringung auszustellen und die Bestimmungen zu Anlagen und Sicherheit sowie die Angaben, die in der zusammen mit dem Produkt gelieferten Betriebs-, Wartungs- und Installationsanleitung angeführt sind, zu beachten hat;
- Der Produktgebrauch und die regelmäßige Wartung müssen sich an die Anweisungen und Angaben halten, die in der dem Produkt beigelegten Betriebs-, Wartungs- und Installationsanleitung angeführt sind;
- Mit der Reparatur des Produkts muss das Personal des von Thermorossi S.p.A. autorisierten Kundendienstes beauftragt werden;
- Die eingesetzten Ersatzteile, das Zubehör und das Verbrauchsmaterial dürfen ausschließlich Originalteile von Thermorossi sein.

Die Garantie für das Raumluftheizgerät (sofern vorhanden) gilt für 48 Monate ab Lieferdatum vorbehaltlich der in diesem Garantieschein angeführten Einschränkungen und Ausschlüsse ausschließlich zu den hier genannten Bedingungen.

Die Garantie auf das Raumluftheizgerät gilt nicht, wenn mit dem Einbau des Produkts kein qualifiziertes Personal beauftragt wurde, das die Eignung aller Anlageneigenschaften überprüft hat. Diese Eigenschaften müssen dem geltenden Recht in Bezug auf Anlagen und Sicherheit entsprechen. Die Garantie auf das Raumluftheizgerät gilt nicht, wenn die Wartung und Reinigung des Filters nicht unter Beachtung der mitgelieferten Betriebs- und Wartungsanleitung durchgeführt wurden. Die Garantie auf das Raumluftheizgerät gilt nicht bei Schäden, die durch Schmutz, Staub oder andere sich auf das Gebläseflügelrad abgelagerte Stoffe/Elemente verursacht wurden. Die Garantie auf das Raumluftheizgerät gilt nicht bei Schäden, die durch die Stromversorgung verursacht wurden. Die Garantie auf das Raumluftheizgerät gilt nicht, wenn das Gebläse wegen einer zu hohen Betriebstemperatur infolge einer falschen Wartung seitens des Kunden bzw. Benutzers teilweise oder ganz blockiert wurde (siehe Bedienungsanleitung). Die Garantie auf das Raumluftheizgerät gilt nicht, wenn das vorgesehene Lüftungsgitter nicht vorhanden ist (siehe Bedienungsanleitung). Von dieser Garantie ausgeschlossen sind die Reinigung und Kontrolle des Gebläses.

#### **PUNKT 1B**

Von der Garantie ausgeschlossen sind Bauteile, die durch produktfremde Faktoren bzw. Ursachen beschädigt wurden.

Die Garantie gilt nicht für Schäden, die folgende Ursachen haben: zu starker oder ungenügender Zug im Rauchkanal, keine Wartung, keine Reinigung des Geräts, Witterungseinflüsse und Chemikalien, Korrosion jeglicher Art bzw. Natur, Überlast und Stromstöße, Brand, Reinigung, Abänderung des Produkts, durch Übertemperaturen beschädigte Teile infolge einer mangelnden Wartung, Abnutzung der Bauteile infolge nicht zugelassener Pellets, Stöße bzw. andere produktunabhängige Ursachen.

#### **PUNKT 1C**

Von der Garantie sind folgende Bauteile ausgeschlossen: Türscheibe aus Keramikglas, Siebdruck auf der Türscheibe, Teile aus Majolika, feuerfestes Material, lackierte oder galvanisch behandelte Teile, emaillierte Teile, Dichtungen, Knäufe und Verbrauchsmaterial im Allgemeinen. Davon ausgenommen ist der Zündwiderstand, dessen Garantie eine Laufzeit von 6 Monaten hat, sofern er keine Verformung aufweist. Bei einem unter Garantie stehenden Ersatz wird die vertragsübliche Garantie weder erneuert noch verlängert. Farbänderungen an der Keramik sowie Haarrisse oder Pünktchen sind kein Grund zur Beanstandung, da sie natürliche Eigenschaften der Materialien sind. Alle durch Achtlosigkeit oder Nachlässigkeit beim Gebrauch, Transportschäden, falsche Wartung oder durch unsachgemäßen Einbau beschädigten Teile werden nicht von der Garantie gedeckt.

#### **PUNKT 2A**

Sollte das Produkt nicht funktionieren, wird der Kundendienst so bald wie möglich den nötigen Eingriff vornehmen. Für Ausfälle oder solche, die sich durch den Zwangsstopp des Produkts ergeben, wird kein Schadensersatz geleistet. Bei Reparaturen oder Auswechslungen, die im Rahmen der besagten vertragsüblichen Garantie vorgenommen werden, wird die vertragsübliche Garantie weder erneuert noch verlängert. Thermorossi übernimmt die Produktreparatur, sofern dies nicht zu aufwändig sein sollte. Ein Geräteersatz erfolgt nur dann, wenn eine Reparatur objektiv unmöglich oder diese im Vergleich zur Auswechslung zu aufwändig ist. Ein Produktersatz ist nicht möglich, wenn Außenfaktoren zu Alarmen oder offensichtlichen Fehlfunktionen führen. Was die Inanspruchnahme der vertragsüblichen Garantie anbelangt, gilt ein Geräteersatz als zu aufwändig, wenn dadurch im Vergleich zur Reparatur unverhältnismäßige Kosten entstehen. Berücksichtigt wird dabei der Wert eines fehlerfreien Produkts, der Umfang des Fehlers und die Möglichkeit, dass die alternative Abhilfe ohne große Unannehmlichkeiten für den Verbraucher erfolgen kann. Sollte das Personal des Kundendienstes auf Anfrage des Kunden einen technischen Eingriff vornehmen und diese Garantie nicht gültig sein (z. B. weil der Kunde den Garantieschein nicht innerhalb der Frist zugesendet hat oder das Bauteil von der Garantie ausgeschlossen ist), hat der Kunde für alle Kosten des Eingriffs aufzukommen. Die Kosten des Eingriffs umfassen:

Kosten für die Anfahrt, den Einsatz und die eventuelle Ersatzteile. Bei diesen Kosten handelt es sich um einen angemessenen Betrag, den der Kunde vorab beim Kundendienst anfragen kann. Die „im Rahmen der Garantie“ angeforderten Eingriffe, die jedoch nach der Erklärung und Analyse des Kundendienstes auf Manipulation, Nachlässigkeit oder Einbauänderungen, mangelnde Reinigung oder alles, was nicht unter die vertragsübliche Garantie fällt, rückführbar sind, umfassen:

Kosten für die Anfahrt, den Einsatz und die eventuelle Ersatzteile. Bei diesen Kosten handelt es sich um einen angemessenen Betrag, den der Kunde vorab beim Kundendienst anfragen kann.

#### **PUNKT 2B**

Thermorossi S.p.A. trägt keine Haftung für direkte oder indirekte Schäden an Personen, Tieren und Sachen aufgrund oder in Abhängigkeit eines nicht gänzlich den geltenden Bestimmungen entsprechenden Einbaus bzw. eines Einbaus, einer Bedienung und einer Wartung, die nicht gänzlich den Anweisungen der dem Produkt beigelegten Installations-, Betriebs- und Wartungsanleitung entsprechen.









**THERMOROSSI** 

*Fire Lovers*

THERMOROSSI S.p.A.

Via Grumolo, 4 (Z.I.) 36011 Arsiero (VI) - ITALY

Fax 0445.741657 - [www.thermorossi.com](http://www.thermorossi.com) - [info@thermorossi.it](mailto:info@thermorossi.it)